

**МАТЕРИАЛЫ НАУЧНО-ПРАКТИЧЕСКОЙ
КОНФЕРЕНЦИИ ЧЕБОКСАРСКОГО ИНСТИТУТА
ЭКОНОМИКИ И МЕНЕДЖМЕНТА (ФИЛИАЛА)
ФГБОУ ВПО «САНКТ-ПЕТЕРБУРГСКИЙ
ГОСУДАРСТВЕННЫЙ ПОЛИТЕХНИЧЕСКИЙ
УНИВЕРСИТЕТ»**

26 февраля – 22 марта 2013 года

Чебоксары 2013

МАТЕРИАЛЫ НАУЧНО-ПРАКТИЧЕСКОЙ КОНФЕРЕНЦИИ
ЧЕБОКСАРСКОГО ИНСТИТУТА ЭКОНОМИКИ И
МЕНЕДЖМЕНТА (ФИЛИАЛА)
ФГБОУ ВПО «САНКТ-ПЕТЕРБУРГСКИЙ ГОСУДАРСТВЕННЫЙ
ПОЛИТЕХНИЧЕСКИЙ УНИВЕРСИТЕТ»

26 февраля – 22 марта 2013 года

Чебоксары 2013

ББК 75.58

УДК 378

М 54

Материалы научно-практической конференции Чебоксарского института экономики и менеджмента (филиала) федерального государственного бюджетного образовательного учреждения высшего профессионального образования «Санкт-Петербургский государственный политехнический университет» в рамках Дней науки / под науч. ред. кандидата экономических наук, доцента С. Н. Зверяевой. – Чебоксары : ЧИЭМ «СПбГПУ», 2013. – 404 с.

Сборник научных трудов подготовлен на основе материалов научно-практической конференции, состоявшейся 26 февраля – 22 марта 2013 года в Чебоксарском институте экономики и менеджмента (филиале) ФГБОУ ВПО «Санкт-Петербургский государственный политехнический университет».

Печатается по решению научно-издательского совета Чебоксарского института экономики и менеджмента (филиала) ФГБОУ ВПО «Санкт-Петербургский государственный политехнический университет».

© Чебоксарский институт экономики
и менеджмента (филиал)
ФГБОУ ВПО «СПбГПУ», 2013 г.

Оглавление

<i>Кафедра финансов, денежного обращения и кредита</i>	
Алексеева Н.В. Инновационные аспекты кредитной политики банков на современном этапе.....	11
Валерианов А.А. Выбор метода финансирования инвестиционных проектов.....	16
Дмитриева А.Г. Влияние налоговой политики на совершенствование налогового законодательства Российской Федерации.....	23
Егорова Е.Ю. Фондовый рынок России: проблемы и тенденции.....	27
Загребаяева М.А. Муниципальное управление: субъект, объект, цель и механизм ее достижения.....	35
Зверяева С.Н. Бухгалтерская отчетность в составе информационного обеспечения управления финансами.....	45
Корнилова Л.М. Оценка современного состояния кредитования личных подсобных хозяйств в Чувашской Республике.....	53
Лаврентьева П.К. Межбюджетные трансферты из федерального бюджета в государственные внебюджетные фонды на современном этапе.....	61
Таланова Н.В. Основные направления информационного обеспечения инновационного развития АПК.....	73
Емельянова А.Р. Перспективы применения патентной системы налогообложения в РФ.....	78
Кожевников Р.В. Золотовалютные резервы России и оценка эффективности их использования.....	80
Мартынова Е.С. Развитие системы социального страхования на случай временной нетрудоспособности от несчастных случаев на производстве и профзаболеваний.....	83
Матвеева Н.И. Анализ ликвидности и платежеспособности предприятия.....	86

Сергеева Е.Ю. Операции коммерческого банка с пластиковыми картами и их роль в обеспечении комплексного обслуживания клиента.....	88
Скобелева А. Н. Методологические и законодательно-нормативные основы оценки деятельности и обеспечения надежности банка в Российской Федерации.....	90
<i>Кафедра экономики, менеджмента и маркетинга</i>	
Александров М.В. Адаптация строительных предприятий в новой экономике.....	93
Белова Н.А., Савельева О.С., Сусарина А.А. Предпосылки развития малого и среднего бизнеса в Чувашской Республике.....	97
Гаценбиллер Н.Ю. Анализ и классификация факторов, определяющих направления развития туристских рекреаций.....	109
Евграфов О.В., Яковлева Л.П. Актуальные вопросы налогообложения и сохранения земель сельскохозяйственного назначения России	112
Ергунова О.Т. Роль маркетинга региона в формировании положительного имиджа Чувашской Республики на рынке территорий.....	119
Котова М.С. Статистика банкротств в России как индикатор макроэкономической стабильности.....	124
Кузнецова Э.Г., Яковлев Г.Е. Трудности аграрного сектора в условиях ВТО.....	129
Малова Е.А. Причины, тормозящие развитие малого и среднего бизнеса.....	134
Рузметова О.М. Маркетинговый аутсорсинг как стратегия управления компанией.....	136
Столяров О.Н. Социально-экономическое положение и уровень жизни в Российской Федерации.....	141
Стрельников И.А. Современный промышленный комплекс Чувашской Республики.....	145
Александров С.А. Экономика брендов как глобальное явление.....	149

Александрова Е.В. Современные производственные системы.....	152
Антонова Т.Г. Необходимость открытия новых предпринимательских структур в Чувашской Республике.....	154
Антонова Т. Г. Возможности использования инструментов государственно-частного партнерства.....	155
Афанасьева И.С. «Арабская весна» и ее влияние на мировую экономику.....	163
Герасимова А.А, Чиркова Е.В. Политика доходов населения в Российской Федерации.....	169
Ермолаева Н.В. Оценка рисков современных производственных систем.....	173
Кириллова К.А. Развитие малого предпринимательства в Российской Федерации.....	174
Королева К.Н. Повышение конкурентоспособности субъектов Российской Федерации через создание «карты качества региона».....	177
Королева К.Н. Основные тенденции организации инновационной деятельности в России.....	183
Кудрявцева Т.П. Создание благоприятных условий и предпосылок для нововведений в Российской Федерации.....	185
Леонтьева М.А., Николаева Е.В. Маркетинговые исследования востребованности театральных услуг молодежью г. Чебоксары.....	186
Леонтьева М.А., Николаева Е.В. Бизнес-проект досугового центра для молодежи «Tornado».....	190
Немцева О.В. Влияние изменения курса доллара на мировую экономику.....	193
Немцева О.В. Маркетинг услуг сотовой связи.....	197
Николаева Н.В. Развитие и современное состояние форм инновационного менеджмента.....	201
Рафинова В.В. Вступление РФ в ВТО – плюсы и минусы.....	203
Ростов Е.С. CALS-технологии.....	210

Серова С.А. Тайм-менеджмент как способ борьбы с опозданиями школьников.....	212
<i>Кафедра бухгалтерского учета, анализа и аудита</i>	
Гаценбиллер А.П. Подходы к анализу продаж, проблемы интерпретации результатов – стратегический аспект.....	217
Данилова Н.Л. Реализация реформы бухгалтерского учета в современных условиях.....	222
Зверяева С.Н. Формирование профессиональных компетенций в процессе научно-исследовательской деятельности студентов.....	228
Кошкина С.П. Материально-производственные запасы: новые правила учета.....	234
Кошкина С.П. Место научной работы студентов, в формировании профессиональных компетенций будущих специалистов.....	241
Николаева Т.А. Экономический учет как метод оценки финансовой устойчивости предприятия.....	245
Соколова А.Г. Контроллинг учетного процесса.....	248
Першуткина Е.В. Оценка и контроль запаса финансовой прочности организации на примере ОАО «Букет Чувашии».....	251
Сидорова Т. Ю., Смирнова А. А. Методика формирования центров ответственности.....	254
Тазетдинова Л.А. Взаимосвязь результатов анализа дебиторской и кредиторской задолженности предприятия.....	255
Ткаченко Т.А. Ценообразующие факторы.....	258
Яшмейкина А.В. Виды и состав бухгалтерской отчетности учреждений здравоохранения.....	265

Кафедра высшей математики и информационных технологий	
Горский А.В. Интерактивные расчеты средствами систем компьютерной алгебры....	268
Деревянных Е.А. О предельном состоянии кусочно-неоднородных анизотропных призматических стержней полигонального сечения.....	270
Иванов В.В. Инвестирование аграрного сектора в Чувашской Республике.....	276
Санаева Т.А. Профессионально-ориентированный подход в процессе обучения математических дисциплин.....	280
Александров С.В., Полунин С.В. Автоматизация школьной библиотеки лицея №44.....	283
Александрова И.В. Оценка инвестиционных рисков и критерии эффективности принятия решений в условиях неопределенности на рынке жилья.....	286
Александрова О.И. Налоговая политика.....	288
Гурьева Е.С. Эффективность применения электрофизических процессов в технологии машиностроения.....	291
Денисова А.В. Модель динамики промышленного предприятия с нелинейными производственными функциями модель М2.....	293
Дуйсембаева С.А. Электронная коммерция.....	294
Леонтьева М.А. Оборудование для приготовления формовочных смесей.....	298
Мамаева Е. В. Динамическая модель планирования инвестиций с учетом риска.....	300
Милаев В.И., Милаева Д.И. Электронная энциклопедия «Лицею – к юбилею».....	306
Николаева Е. В. Станки сверлильно-расточной группы.....	308
Семенова Е. О. Задачи оптимального планирования «потребление - сбережения».....	311
Смирнова О. А. Кредитная политика.....	313
Ткаченко Т.А. Линейная модель многоотраслевой экономики.....	316

<i>Кафедра «Социально-гуманитарные науки»</i>	
Максимова М.В. К вопросу об использовании информационных технологий на занятиях социально-гуманитарного цикла.....	319
Тихонов А.С. Концепции определения понятий «дух» и «духовность».....	323
Андреева В.А., Коробко Д.С. Изучение санитарного состояния придорожных насаждений города Чебоксары.....	326
Бронюшкина И.В. Учения Эпикура о преодолении страха.....	327
Батракова Н.М. Молодежные субкультуры.....	329
Дуйсембаева С.А. Гражданский брак в представлении студенческой молодежи.....	331
Сорокина Н. Г. Социально-психологическая готовность студенческой молодежи к осуществлению предпринимательской деятельности.....	333
Сергеева Е.Ю. Сельская молодежь: духовно-нравственные ценности.....	334
Утхеринова О.Н., Сапарова И. М. Социологический аспект проблемы законопослушного поведения студенческой молодежи.....	336
Шаварина Ю.А. Власть денег.....	338
Чернов Е. В. Оценка экологического состояния территории города Чебоксары путем определения величины флуктуирующей асимметрии листьев берёзы повислой.....	339
<i>Кафедра иностранных языков</i>	
Зайцева Е. Л. Принципы тестирования студентов неязыковых специальностей по иностранному языку.....	342
Исаева М. А. Использование контекстного подхода в процессе формирования иноязычной коммуникативной компетентности будущих менеджеров.....	346

Метелькова Л.А., Никитина Е. Г. Вклад иностранного языка в формирование личности будущих специалистов.....	351
Семенова Н.Н. Модернизация образования России.....	357
Александрова Е. В., Калугина М. С. History of Microsoft.....	360
Батракова Н. М., Скворцова Е.В. The greatest inventions of the 17 th -21 st centuries. Inventionoftelevision.....	362
Бронюшкина И. В. Восточная и Западная Германия.....	364
Васильев С. В. Оценка англоязычными СМИ России.....	366
Ершова О. Н. Moderngadgets. Usbflashdrives.....	368
Кривова Л. Н. Шотландские танцы и их роль в мировой культуре.....	369
Рязанова А.Ю., Саламатина Т.В. Лексические различия британского и американского английского.....	371
Чиркова Е.В. Территориальное различие английского языка.....	373
Филимонова М. А. Язык русских эмигрантов в Германии.....	374
<i>Кафедра физического воспитания</i>	
Таланцева В.К. О путях совершенствования психофизической готовности будущих специалистов экономического профиля к предстоящей профессиональной деятельности.....	377
Александрова О.И. Формирование физической готовности выпускников вуза к профессиональной деятельности.....	379
Арсентьева Н.В. Одежда человека и здоровье: состав ткани, чистота, фасон.....	380
Дуйсембаева С.А. Стресс. Способы борьбы со стрессом.....	382
Королева К.Н., Николаева Н.В. Медико-демографическая ситуация и здоровье учащейся молодежи в Российской Федерации.....	384

Мадеева В.С., Родионова О.С. Медико-демографическая ситуация Чувашской Республики.....	386
Мамаева Е.В. Изучение специальности для прикладных физкультурных целей. Профессиограммы.....	388
Оглова Е.А. Главные заповеди в питании (по теории К.Купера).....	389
Охохонина Н.И. Продукты питания и здоровье.....	390
Патшина И.П. Традиции как средство сохранения здоровья.....	392
Петрова А.В. Обеспечение экологической безопасности организма.....	395
Сусарина А.А., Савельева О.С. Сравнительная характеристика отношения к здоровому образу жизни студентов России и других стран.....	397
Савогина Л.О. Сравнительная характеристика отношений к занятиям физической культурой у занимающихся и не занимающихся физической культурой и спортом.....	398
Сергеева Е.Ю. Взаимосвязь духовно-нравственных аспектов и здоровья человека.....	399
Ткаченко Т.А. Путь к долголетию.....	401
Юсубжанова Г.А. Здоровая личность как результат саморазвития.....	403

ИННОВАЦИОННЫЕ АСПЕКТЫ КРЕДИТНОЙ ПОЛИТИКИ БАНКОВ НА СОВРЕМЕННОМ ЭТАПЕ

Алексеева Н. В., к.э.н.

В современных условиях России большое значение уделяется вопросам инноваций, инновационной деятельности в различных секторах экономики. Развитие инноваций в нефинансовом секторе экономики требует значительной ресурсной поддержки и, прежде всего, со стороны банковского сектора.

Спецификой России всегда являлось и является доминирование банковских кредитов как основного сегмента финансового и кредитного рынков, что определяет приоритетную роль банков в инновационном развитии экономики [5]. Необходимость развития, стимулирования банковских инноваций, прежде всего в сфере кредитования, для наиболее полного удовлетворения потребностей реального сектора в инвестиционных ресурсах определяет актуальность темы исследования.

В экономике в целом, и в несырьевых отраслях в частности, ощущается острая нехватка действенных и эффективных решений, направленных на взаимодействие различных реальных отраслей экономики с финансовыми институтами страны. В настоящее время реальный сектор российской экономики кредитруется в недостаточных объемах; при этом отсутствуют законодательные нормы, регламентирующие кредитную поддержку банками приоритетных отраслей.

Следует отметить, что существуют значимые причины низкого участия банков России в инвестировании предприятий реального сектора экономики:

Во-первых, преобладание «коротких» и неустойчивых пассивов, дефицит «длинных» ресурсов в банковском секторе. Банки не имеют ресурсной базы соответствующего качества для возможности размещения ее в долгосрочные кредиты.

Во-вторых, банковский сектор России слабо капитализирован, что не дает возможности использовать в долгосрочном кредитовании собственные ресурсы.

В-третьих, наблюдается удорожание ресурсной базы, что усугубляется повышением рискованности кредитных операций – и это является долгосрочным фактором.

ЦБ РФ подкрепляет ресурсную базу банков в рамках системы рефинансирования, однако отмечается не всегда эффективное, целевое использование данных средств. Российские банки, зачастую наращивая долю кредитов ЦБ в своих пассивах, пускают привлеченные средства не на кредитование реального сектора, а на спекуляции. Так, на 1 июня 2012 года доля кредитов, депозитов и прочих привлеченных средств от Банка России в общей структуре пассивов банков РФ составляла 3,9% против 2,9% на начало года [1]. В последний раз задолженность банков перед ЦБ была на таком уровне в конце 2009 года. Число кредитных организаций, занимающих у ЦБ, на начало июня выросло со 105 на начало 2012 года до 189. Количество банков, привлекавших средства господдержки, по сравнению с низшей точкой, пройденной в январе 2011 года, выросло почти в три раза, хотя и остаётся в два раза меньшим, чем на пике кризиса. Главными получателями государственных средств стали государственные банки во главе с ВТБ, на которые по состоянию на 1 ноября пришлось 75,0%. Эксперты делают вывод, что рефинансирование способствует лишь подогреву фондового рынка, фактически не ведет к расширению кредитования реального сектора.

Таким образом, новые подходы, нестандартные решения необходимы в банковском секторе как в сфере формирования новых кредитных продуктов, так и в сфере их финансирования, а также эффективного контроля за целевым формированием и использованием ресурсов.

Инновационная сущность кредитных продуктов банков должна состоять в инициировании финансовых и технологических инноваций кредитного и финансового рынков, поскольку рынок банковских кредитов выступает их ведущим и основным сегментом. По данным ЦБ РФ об использовании клиентами кредитных продуктов банков, наиболее востребованным видом кредитных продуктов выступают кредитные линии, которыми пользуются

24% всех клиентов (на текущие и инвестиционные цели); далее следуют целевые, срочные кредиты, они востребованы 14% клиентов банков, овердрафты 5% клиентов. Отдельно ЦБ РФ выделяет такие кредитные продукты, как проектное финансирование (2%), ипотечное кредитование (2%), факторинг (0,5%) и гарантии (поручительства) (6% клиентов банков).

Таким образом, степень востребованности относительно новых кредитных продуктов банков является довольно низкой и свидетельствует об их несоответствии потребностям клиентов, о пассивной роли банков в управлении платежным оборотом компаний и, соответственно, низкой степени надежности кредитных продуктов как необеспеченных непрерывностью платежного оборота и устойчивостью финансового положения клиентов банков.

Альтернативой классическому кредиту могло бы стать проектное финансирование, венчурное финансирование, синдицированный кредит.

Проектное финансирование – это финансирование инвестиционных проектов, при котором источником погашения долговых обязательств перед кредитором являются финансовые потоки, которые генерирует сам проект.

В результате проведения анализа структуры российской экономики по секторам и регионам и дальнейшего ранжирования были выявлены три сектора экономики, потенциально наиболее привлекательных для использования проектного финансирования в России: добыча нефти и газа, транспорт и электроэнергетика [4]. Отбор секторов происходил на основании ранжирования по ряду показателей: объемы и темпы роста проектного финансирования в данном секторе в мировом масштабе, объем удельных инвестиций в расчете на одно предприятие, число регионов с объемом инвестиций в данном секторе свыше 30 млрд руб. и общий объем инвестиций данного сектора в таких регионах, а также присутствие указанного вида деятельности в основных территориально-производственных комплексах на территории РФ [5].

Барьерами развития проектного финансирования в России служат: неблагоприятный инвестиционный климат; отсутствие накопленной статистики по большому количеству реализованных проектов; российское законодательство, в силу которого банки не

имеют возможности, в принципе, участвовать в проектном финансировании (в классическом его понимании).

Очень важны шаги по упрощению проектного финансирования, его стандартизации на базе применения, реализации международных принципов, механизмов.

Венчурное финансирование – это долгосрочные (5–7 лет) высокорисковые инвестиции частного капитала в акционерный капитал вновь создаваемых малых высокотехнологичных перспективных компаний (или хорошо уже зарекомендовавших себя венчурных предприятий), ориентированных на разработку и производство наукоёмких продуктов, для их развития и расширения с целью получения прибыли от прироста стоимости вложенных средств.

В настоящее время венчурное финансирование в России весьма слабо развито. Проблема состоит в несовершенстве правового, технического и организационного обеспечения различных аспектов инвестиционной поддержки инновационной деятельности. Для содействия развитию венчурного финансирования создана Российская венчурная компания (РВК), которая обеспечивает государственное софинансирование соответствующих фондов (в объеме до 50%). Однако масштабы ее работы невелики. Число проинвестированных ее фондами инновационных компаний в июне 2012 года едва достигло 27.

Анализ состояния и развития венчурного инвестирования в современной экономике России позволяет констатировать то, что, несмотря на увеличение объемов рискованного инвестирования в последние годы, значительный научно-технический потенциал в области конкурентоспособных технологий и интеллектуальный потенциал, данные источники инвестиционной деятельности предприятий практически не используются.

Синдицированный кредит - кредит, предоставляемый заёмщику, по меньшей мере, двумя кредиторами (синдикатом кредиторов), участвующими в данной сделке в определённых долях в рамках, как правило, единого кредитного соглашения.

Статистика Сбербанка РФ говорит о том [3], что у российских заёмщиков есть спрос на синдицированные кредиты: в 2007 году состоялось 168 сделок на \$79 млрд, 2008 – 133 сделки на \$64 млрд, в 2009 – 32 сделки на \$19 млрд, 2010 – 61 сделка на \$30 млрд, за первые полгода 2011 – 41 сделка на \$20 млрд. Подавляющее

большинство этих сделок прошло в рамках английской юрисдикции, их участниками были, в основном, дочки иностранных банков и такие тяжеловесы банковского рынка как Сбербанк, ВТБ, Газпромбанк. Доля участия российских кредитных организаций в таких сделках растёт: в 2009 году она составляла 5%, в 2010 – 11%, за полгода 2011 года – 12%.

Выгоды синдикации – увеличение объемов кредитования, снижение правовых рисков и доступность кредита при реализации крупных проектов регионального и федерального уровней пока неочевидны для большинства участников рынка.

В итоге, сегодня кредитные продукты банков, несмотря на их кажущееся разнообразие и передовые технологии продажи нацелены, преимущественно, на удовлетворение требований самих банков к доходности и рискованности кредитов при минимальном учете интересов заемщиков. Банки не заинтересованы в изучении текущих и выявлении будущих потребностей своих клиентов. Далеко не все банки могут помогать клиентам в разработке программы улучшения их финансового состояния, долгосрочного развития бизнеса, предложить оптимальную схему организации его финансирования и квалифицированно оценивать состоятельность инвестиционных проектов заемщиков.

Как свидетельствует практика, кредитные продукты по-прежнему больше ориентированы на универсального заемщика, не увязаны между собой в целостную систему.

Список литературы:

1. Аналитика и исследования ОАО «Российская венчурная компания» [Электронный ресурс]. – URL: <http://www.rusventure.ru/ru/programm/analytics/>.
2. Аналитические материалы Центрального Банка РФ [Электронный ресурс]. – Режим доступа: <http://cbr.ru/>.
3. Мегарегулятор должен быть создан на базе ЦБ РФ [Электронный ресурс]. – URL: <http://bankir.ru/>.
4. Тихомирова, Е.В. Кредитная политика банков в условиях инновационного роста российской экономики / Е.В. Тихомирова // Финансы и кредит. – 2011. – № 46 (478). – С. 12–15.

5. Чугнин, А.А. Оценка возможностей банковской системы РФ по организации проектного финансирования / А.А. Чугнин // Сегодня и завтра российской экономики. – 2012. – № 7. – С. 24–26.

ВЫБОР МЕТОДА ФИНАНСИРОВАНИЯ ИНВЕСТИЦИОННЫХ ПРОЕКТОВ

Валерианов А.А., к.э.н., ст. преподаватель

Залогом устойчивого развития предприятия является наличие долгосрочных источников финансирования его инвестиционной деятельности. Необходимость рационализации условий привлечения финансирования заставляет предприятия постоянно снижать стоимость привлекаемых финансовых ресурсов. В данной ситуации важно оценить не только привлекаемый капитал, но и конечное сальдо денежных потоков, образуемых в результате реализации инвестиционного проекта.

Допустим, производственное предприятие планирует увеличить объем производства продукции на 20%, в связи с поступлением новых заказов. Чтобы выйти на новый уровень производства и продаж, необходимы инвестиции на приобретение дополнительного оборудования. Стоимость данного оборудования составляет 3000 тыс. руб.

При принятии решения об инвестировании, сталкиваются с проблемой выбора источника, за счет которого они будут профинансированы. Рассмотрим основные методы финансирования инвестиций в основные фонды, к которым обычно относят самофинансирование, заемное финансирование и лизинг.

При приобретении оборудования за счет собственных средств технология реализации сделки представляется наиболее простой. В данном случае покупатель оплачивает продавцу оборудование напрямую и в течение оговоренного времени получает его. Срок реализации сделки зависит в основном от наличия оборудования у продавца и наличия денег у покупателя.

При приобретении оборудования за счет кредитных средств ситуация заметно усложняется.

Во-первых, при обращении в банк необходимо подготовить внушительный пакет документов; во-вторых, деньги банк выдаст только при наличии твердого залогового обеспечения; в-третьих, если банк и примет положительное решение о кредитовании, срок с даты обращения в банк до момента выдачи денег может составить до одного месяца.

При лизинге в случае устойчивого финансового положения клиента для реализации сделки не требуются дополнительные залоговые гарантии или поручительства третьих лиц. Весь комплекс работ по оформлению сделки берет на себя лизинговая компания, в результате клиент получает уже застрахованную технику или оборудование.

Процесс приобретения оборудования в лизинг происходит немного дольше, чем при прямой покупке и значительно быстрее, чем в кредит. Одновременно лизинг решает дополнительно ряд задач, которые при прочих вариантах приобретений также занимают изрядное количество времени - страхование, обслуживание и т. д.

Для того чтобы определить сумму расходов на приобретение основных средств, возникающих для рассматриваемых случаев, необходимо четко понять суть этих расходов. Неверно считать, что расходы организации или предприятия, ограничиваются только стоимостью данного оборудования.

При прямой покупке, расходы представляют собой выплату полной стоимости при приобретении имущества и налога на имущество.

При получении кредита на покупку имущества расходы представляют собой выплату основной суммы долга, процентов по кредиту и налога на имущество.

При лизинге расходы состоят из ряда лизинговых платежей, выплачиваемых в течение нескольких лет, в которые уже включена выкупная стоимость.

Действующим Российским законодательством предусмотрены особенности налогообложения при лизинге, позволяющие оптимизировать налоговые выплаты. Поэтому при расчете расходов, связанных с обслуживанием лизинговой сделки, необходимо учитывать и экономию по налогам.

Приобретение оборудования в лизинг позволяет организации долгосрочно планировать свои затраты, а также оптимизировать налоговые выплаты таким образом, что суммарные расходы по сделке составляют величину, сопоставимую с расходами при прямой покупке и существенно меньшую, чем при покупке с помощью кредита.

Таблица 1

Расчет процентов по кредиту

(руб.)

Период	Сумма долга	Проценты по кредиту	Погашение кредита	Погашение долга
1 кв. 1 г.	3000000	131 250	249 999	381 249
2 кв. 1 г.	2750000	120 000	249 999	369 999
3 кв. 1 г.	2500000	108 750	249 999	358 749
4 кв. 1 г.	2250000	97 500	249 999	347 499
Итого за 1 г.		457 500	999 996	1 457 496
1 кв. 2 г.	2000000	86 250	249 999	336 249
2 кв. 2 г.	1750000	75 000	249 999	324 999
3 кв. 2 г.	1500000	63 750	249 999	313 749
4 кв. 2 г.	1250000	52 500	249 999	302 499
Итого за 2 г.		277 500	999996	1 277 496
1 кв. 3 г.	1000000	41 250	249 999	291 249
2 кв. 3 г.	750000	30 000	249 999	279 999
3 кв. 3 г.	500000	18 750	249 999	268 749
4 кв. 3 г.	250000	7 500	250011	257 499
Итого за 3 г.		97 500	1000008	1 097 496
Всего		832 500	3000000	3 832 500

Рассмотрим пример условий приобретения оборудования в лизинг и кредит:

- 1) стоимость имущества без НДС 2 542 372 руб.;
- 2) НДС 457 628 руб.;
- 3) налог на прибыль 20%;
- 4) налог на имущество 2,2%;
- 5) срок лизинга/кредитования 3 года;
- 6) ставка процента за кредит 18%;
- 7) ставка процента за лизинг 9%;
- 8) лизинговая маржа 4%;
- 10) ставка амортизации 11,1% (срок амортизации 9 лет);

11) страховые взносы 1%;

12) погашение задолженности по кредиту и лизингу осуществляется равномерно с периодичностью раз в квартал.

Рассчитаем стоимость приобретения оборудования в кредит. По условию договора процентная ставка составляет 18% (с помощью программы для расчета кредита «Кредитный калькулятор»).

По данным табл. 1, видно, что проценты по кредиту составили за три года 832 500 руб.

В табл. 2 представлен расчет налога на имущество.

Таблица 2

Расчет налога на имущество

(руб.)

Год	Стоимость оборудования на начало года	Амортизация	Стоимость оборудования на конец года	Среднегодовая стоимость оборудования	Налог на имущество
1-й	2 542 372	279 661	1 262 711	2 402 542	52 856
2-й	2 262 711	279 661	1 983 050	2 122 881	46 704
3-й	1 983 050	279 661	1 703 389	1 843 220	40 551
Итого	-	838 983	-	-	140 111

По данным табл. 2, налог на имущество за три года составляет 140 111 руб.

Далее произведем расчет процентов за лизинг, которые по условию договора составляют 9% (с использованием программы «Лизинг калькулятор»).

Далее рассчитаем суммы, которые можно относить на себестоимость до налога на прибыль.

Так, при покупке за счет собственных средств, себестоимость формируется из стоимости оборудования без НДС и налога на имущество:

$$2542372+140111=2\,682\,483 \text{ руб.}$$

Составим график лизинговых платежей.

Таблица 3

График лизинговых платежей

(руб.)

№ п/п	Наименование платежа	Валюта платежа	Сумма	в т.ч. НДС
1	Лизинговый платеж	руб.	332150	50666,9
2	Лизинговый платеж	руб.	327383	49939,8
3	Лизинговый платеж	руб.	322617	49212,8
4	Лизинговый платеж	руб.	317850	48485,6
5	Лизинговый платеж	руб.	313082	47758,3
6	Лизинговый платеж	руб.	308315	47031,1
7	Лизинговый платеж	руб.	303549	46304,1
8	Лизинговый платеж	руб.	298782	45576,9
9	Лизинговый платеж	руб.	294015	44849,7
10	Лизинговый платеж	руб.	289248	44122,6
11	Лизинговый платеж	руб.	284481	43395,4
12	Лизинговый платеж	руб.	279714	42668,2
Итого	х	руб.	3671186	560011,4

Аналогично при кредите, но в данном случае заемщик вправе относить дополнительно на себестоимость проценты по кредиту:

$$2\,542\,372 + 140\,111 + 832\,500 = 3\,514\,983 \text{ руб.}$$

При лизинге лизингополучатель на себестоимость относит лизинговые платежи без НДС, которые в результате расчета составили 3671186 руб.

Далее рассчитаем экономию по налогу на прибыль, которая рассчитывается путем умножения себестоимости на ставку налога на прибыль (20%). Например, для лизинга экономия по налогу на прибыль составит:

$$3671186 \times 0,20 = 734237 \text{ руб.}$$

Определим фактические затраты на оборудование в каждом из случаев с учетом экономии по налогу на прибыль. При покупке фактические затраты к сравнительному сроку 36 месяцев от момента покупки составят стоимость приобретения оборудования плюс налог на имущество и минус экономия по налогу на прибыль. При приобретении оборудования в собственность за счет получения кредита расходами, уменьшающими налогооблагаемую прибыль, являются налог на прибыль, амортизационные отчисле-

ния и проценты по кредиту.

Фактические затраты при использовании на покупку оборудования за счет собственных средств составят:

$$3000000+(140111 \times 0,8) - (838983 \times 0,2)=2944291 \text{ руб.}$$

Таблица 4

Расчет затрат на приобретение оборудования при использовании различных методов финансирования

(руб.)

Показатели	Самофинансирование	Кредит	Лизинг
Стоимость оборудования с учетом НДС	3000000	3000000	3000000
Стоимость автомобиля без НДС	2542372	2542372	2542372
НДС	457628	457628	457628
Срок лизинга (кредитования) (месяцы)	36	36	36
Амортизация за 3 года (А)	838983	838983	х
Налог на имущество (НИ) по ставке 2,2%	140111	140111	х
Экономия по налогу на имущество	х	х	140111
Заем в банке	х	3000000	х
Проценты по кредиту /по лизингу	х	832500	352754
Лизинговые платежи	х	х	3671186
Экономия по налогу на прибыль (НП)	195819	362319	734237
Фактические затраты на приобретение оборудования с учетом экономии по НП	2944291	3610291	2936949

Фактические затраты при использовании кредитных ресурсов:

$$3000,0+(140,1 \times 0,8)+(832,5 \times 0,8)-(838,93 \times 0,2)=3610,29 \text{ (тыс. руб).}$$

В табл. 4 представлен сравнительный расчет использования собственных средств, кредитных ресурсов и лизинга.

Таким образом, наглядно видно преимущество лизинга, как метода финансирования приобретения оборудования.

Как видно из расчета, потребность в финансовых ресурсах при использовании лизинга значительно ниже, чем при использовании кредита, а также ниже, чем при использовании собственных средств.

Таким образом, можно сделать вывод, что лизинг, как метод долгосрочного инвестирования может быть достаточно выгоден для предприятия по сравнению с другими формами инвестирования в основные производственные фонды. Следовательно, эффективность лизинга для предприятия очевидна. Самым худшим вариантом приобретения автомобиля является кредит, так как предприятие переплачивает более 673000 руб. по сравнению с лизингом.

По сравнению с другими способами приобретения оборудования (оплата по факту поставки, покупка с отсрочкой оплаты, банковский кредит и т.д.) лизинг имеет ряд существенных преимуществ:

1. Лизинг дает возможность предприятию-арендатору расширить производство и наладить обслуживание оборудования без крупных единовременных затрат и необходимости привлечения заемных средств.

2. Смягчается проблема ограниченности ликвидных средств, затраты на приобретение оборудования равномерно распределяются на весь срок действия договора. Высвобождаются средства для вложения в другие виды активов.

3. Не привлекается заемный капитал, и в балансе предприятия поддерживается оптимальное соотношение собственного и заемного капиталов.

4. Арендные платежи производятся после установки, наладки и пуска оборудования в эксплуатацию, и тем самым арендующее предприятие имеет возможность осуществлять платежи из средств, поступающих от реализации продукции, выработанной на арендуемом оборудовании.

5. Лизинговые соглашения могут предусматривать обязательства арендодателя произвести ремонт и технологическое обслуживание оборудования. Это особенно важно при лизинге сложного оборудования, требующего привлечения высококвалифицированного персонала для пусконаладочных работ, ремонта и обслуживания.

6. Лизинг позволяет арендатору периодически обновлять морально стареющее оборудование.

7. Ввиду того, что лизинговые платежи осуществляются по фиксированному графику, предприятие-арендатор имеет большие возможности координировать затраты на финансирование капитальных вложений и поступления от реализации выпускаемой продукции, чем при покупке оборудования за счет собственных средств. Все это способствует стабильности финансовых планов арендатора. Кроме того, приобретение оборудования по лизингу позволяет рентабельным предприятиям существенно уменьшить налогооблагаемую базу путем оптимизации налоговых отчислений.

ВЛИЯНИЕ НАЛОГОВОЙ ПОЛИТИКИ НА СОВЕРШЕНСТВОВАНИЕ НАЛОГОВОГО ЗАКОНОДАТЕЛЬСТВА РОССИЙСКОЙ ФЕДЕРАЦИИ

Дмитриева А.Г., ст. преподаватель

Выбранная в последние годы Правительством РФ налоговая политика способствовала снижению налогового бремени для налогоплательщиков. Налоги выступают инструментом воспроизводственного процесса, оказывая прямое воздействие на функционирование экономики страны. С помощью налогов осуществляется перераспределение национального дохода страны, именно при помощи налогового механизма осуществляется перераспределение прибыли организаций и предпринимателей, доходов физических лиц, направляя данные поступления на развитие производственной и социальной инфраструктуры страны.

Любые изменения в процессе управления страны оказывают существенное влияние на изменения в налоговом законодательстве. Изменения призваны выполнять две основные функции это защита интересов государства и как следствие интересов населения, а так же учитывая интересы налогоплательщиков произвести совершенствование в части налогообложения. Правильно выбранная политика в области налогообложения выступает элементом организации и управления процессами производства в общественном

секторе экономики обеспечивая экономическую безопасность государства.

На официальном сайте Министерством финансов РФ в 2012 году были определены основные направления налоговой политики на 2013г. и плановые периоды 2014-2015 гг. [1].

Основными источниками увеличения налоговых поступлений в бюджетную систему РФ на трехлетний период названы:

- повышение налоговых ставок;
- изменение правил исчисления и уплаты отдельных налогов;
- принятие мер в области налогового администрирования.

Основными целями налоговой политики выступает поддержка инвестиционной и инновационной деятельности. Продолжают сохраняться пониженные страховые тарифы вплоть до 2027 г. для организаций в области информационных технологий -14%, для организаций оказывающих инжиниринговые услуги – 30%.

С 2014 г., предполагается сохранение страхового тарифа для большинства плательщиков – 30%, с суммы сверх установленной предельной базы - 10%. Для малого бизнеса, некоммерческих организаций социальной направленности, благотворительных организаций и организаций применяющих упрощенную систему налогообложения – 20%.

С 2011г. производится ежегодная индексация специфических ставок по акцизам на все виды подакцизных товаров. При этом опережающими темпами по сравнению с уровнем инфляции индексируются ставки акцизов на табачную и алкогольную продукцию.

Предполагается внести изменения в 25 главу НК РФ по налогу на прибыль организаций, планируется, что за отчетные периоды налогоплательщику уже не придется предоставлять налоговую декларацию по налогу на прибыль, вместо этого необходимо будет сдавать специальные расчеты по авансовым платежам в упрощенной форме. Кроме того изменится способ определения налоговой базы по налогу на прибыль для взаимозависимых организаций. Данная категория налогоплательщиков будет распределять между собой затраты на приобретение и создание НМА.

Положительным моментом для большей части налогоплательщиков конечно станет отмена налоговой декларации и ее замена упрощенной формой, что станет небольшим послаблением с точки

зрения упрощения сдачи отчетности, однако это нисколько не повлияет на снижение налоговой нагрузки для налогоплательщика и уж тем более не приведет к росту налоговых поступлений в бюджет.

Так же предполагаются изменения в части налогообложения имущества организаций. А именно, освободить от него объекты, которые относятся к движимому имуществу, это различные машины и оборудование. Предполагается, что налоговая база будет рассчитываться от кадастровой стоимости объекта недвижимости. На сегодняшний день налоговая база определяется по остаточной стоимости. Положительным моментом в данном изменении конечно же является отмена пресловутого «двойного» налогообложения транспортных средств учитываемых на балансе налогоплательщиков, поскольку за данные объекты основных средств приходится платить налог дважды, первый платеж как транспортный налог и второй как налог на имущество организаций, в то время как у физических лиц владельцев транспортных средств такого двойного налогообложения нет.

В планах Минфина предполагаются изменения и по НДФЛ, а именно от данного налога предполагается освободить социально значимые выплаты, например, единовременные выплат безработным, выплат в виде президентских грантов и прочие.

Что же касается ЕНВД, то начиная с 2013 г., предполагается добровольный переход на него, это связано с введением патентной системы налогообложения. Регионы самостоятельно принимают законы о введении патентной системы, которая включает в себя 47 видов деятельности. Патенты будут применять ИП, которые используют труд наемных работников, общим количеством не более 15 человек. Постепенно ЕНВД будет отменен, к 2018 г. его полностью заменит патентная система.

К введению патентной системы налогообложения, на мой взгляд, налогоплательщик попросту не готов, он не осознает положительные это изменения для него или нет. Рассматривая определенные виды деятельности можно смело сказать, что если ты затеял ремонт в квартире с привлечением наемной рабочей силы, возникает необходимость истребовать патент на ведение данных работ, репетитор так же подпадает под патентную систему налого-

обложения, так что бюджет должен выиграть от введения данной системы.

В ближайшем будущем предполагаются изменения по части информации, которую кредитные учреждения будут обязаны предоставлять в налоговые органы. Финансовые учреждения должны будут предоставлять также и информацию о наличии вкладов как физических, так и юридических лиц. То есть обо всех операциях с денежными средствами на лицевых счетах физических лиц и расчетных счетах юридических лиц будет известно налоговому органу. Думаю, что для пополнения доходной части бюджета это нововведение скажется положительно, поскольку сейчас зачисляемые средства особенно физических лиц на их лицевые счета бесконтрольны для государства.

В заключение можно добавить, что финансовое ведомство РФ в ближайшие годы планирует также изменить некоторые положения, которые касаются налогообложения объектов роскоши и налога на недвижимость. Изменения по налогу на недвижимость физических лиц призваны покрывать дефицит местных бюджетов, за счет физических лиц.

Вполне понятно, что проводимая налоговая политика призвана совершенствовать принципы налогового администрирования. С одной стороны необходимо пресекать практику ухода налогоплательщиков от уплаты налогов и сборов, а с другой стороны защитить законные интересы налогоплательщиков. Необходимо усилить защиту интересов налогоплательщиков для создания благоприятных условий для уплаты налогов и сборов.

Список литературы:

1. О федеральном бюджете на 2013 года плановый период 2014 и 2015 годов: Федеральный закон от 03.12.2012 № 216-ФЗ.

ФОНДОВЫЙ РЫНОК РОССИИ: ПРОБЛЕМЫ И ТЕНДЕНЦИИ

Егорова Е.Ю., ст. преподаватель

Формирование фондового рынка в России повлекло за собой возникновение связанных с этим процессом многочисленных проблем, преодоление которых необходимо для дальнейшего успешного развития и функционирования рынка ценных бумаг.

К одной из важнейших закономерностей, которую высветил мировой финансовый кризис, следует отнести неэффективность механизма регулирования российского рынка. Российский финансовый рынок испытывает потребность в разработке новой модели его регулирования, адекватной национальным потребностям, способной повысить его конкурентоспособность и обеспечить возможность интеграции с регулирующей системой мирового финансового рынка.

Еще одним неотъемлемым элементом, понимание которого важно при обсуждении формирования модели финансового рынка, является понятие его инфраструктуры. На рынке ценных бумаг инфраструктура обычно функционально определяется тем, что способствует заключению сделок и выполнению информационной поддержки эмитентов, инвесторов и профессиональных посредников. В качестве инфраструктуры финансового рынка можно принять совокупность финансовых институтов, осуществляющих по отношению к институциональным и иным инвесторам, а также к операторам рынка функции по обслуживанию сделок с финансовыми инструментами (торговле, расчетам, учету из результатов), совершаемая с их участием или в их интересах. Ее основными элементами являются: торговая система (биржи, внебиржевые торговые площадки), учетная система (регистраторы и депозитарии); расчетная система (клиринговые и расчетные организации).

В настоящее время развитие новых технологий, автоматизация торговли и Интернет-трейдинг стирают национальные границы между рынками капитала, устанавливают непосредственные связи между инвесторами и потребителями капитала. Правовой, организационной и технологической средой для проведения операторами рынка сделок с финансовыми инструментами, учета результатов

торговли служит инфраструктура финансового рынка.

В целом среди проблем развития российского рынка ценных бумаг можно выделить:

- невысокую скорость обращения ценных бумаг, причем большая часть оборота приходится на ценные бумаги «голубых фишек»;

- вопрос доверия участников рынка друг другу, то есть на внебиржевом рынке сегодня работать рискованно, но и фондовые биржи не могут гарантировать отсутствие операционных рисков;

- малый объем национального инвестиционного рынка: сегодня физические лица практически не представлены в качестве инвесторов и, следовательно, не заинтересованы в развитии фондового рынка. Этому частично препятствует и действующая законодательная база;

- низкий уровень финансовой грамотности населения. Этому способствует и низкий уровень доходов населения России, который не стимулирует инвестиционную активность, а следовательно, и стремление к познанию;

- отсутствие «длинных» денег. Основными поставщиками во всем мире являются пенсионные фонды, однако в России низкая активность населения и действующие законодательные нормы исключают использование данного ресурса для финансирования реального сектора экономики через фондовый рынок;

- высокий уровень спекулятивности фондового рынка и, как следствие, чрезвычайную подверженность всевозможным финансовым рискам, что не позволяет использовать фондовый рынок в качестве инструмента, стимулирующего развитие экономики России. Концентрация фондовых операций в центральном регионе также не позволяет выйти на этот рынок новичкам;

- высокая степень регулируемости рынка со стороны государства, при этом отсутствует какая-либо целенаправленная государственная политика по развитию российского фондового рынка, выхода его на международный уровень и созданию тесной взаимосвязи с экономикой страны, позволяющей поступательно развивать оба направления.

Российский рынок ценных бумаг молод, и его взросление, безусловно, продолжается. Сейчас мы переживаем достаточно активную фазу - много новых инициатив, принципиальных предложе-

ний, которые, в конечном счете, должны повлиять на будущее рынка.

Если сравнивать российский рынок ценных бумаг с рынками ближнего зарубежья, то мы, более продвинуты – и области законодательства, и в плане инфраструктуры. И масштабы рынка у нас иные. Но на глобальном уровне мы не конкурентоспособны. Основной вызов, который стоит перед рынком и рыночным сообществом – это глобальная конкуренция между различными торговыми площадками и странами.

Текущее состояние рынка – это по большому счету следствие тех проблем, о которых профессиональное сообщество уже не раз заявляло. После кризисного 2008 г. рынок США уже вернулся к рекордным значениям своих индексов, а российскому фондовому рынку еще далеко до них. Мы по-прежнему сильно зависим от иностранного капитала. Инвестиционные рейтинги России в настоящее время не слишком привлекательны. Поэтому фиксируется постоянный отток капитала, что, естественно, не может не сказаться на динамике котировок. В результате рынок уже давно фактически топчется на месте, его ликвидность снижается. Эмитенты все чаще выбирают местом размещения своих акций иностранные торговые площадки. Значит, и центры ценообразования на их акции уходят из России.

Рынки облигаций и акций живут сейчас разными жизнями. Первый – весьма динамичный. Компании и банки активно рефинансируются в рублях, снижая валютные риски. На рынке акционерного капитала сделок очень мало при высокой конкуренции и низких комиссиях. В табл. 1 представлены основные показатели развития российского финансового рынка.

Таблица 1

Показатели структуры российского рынка капитала
за 2007-2012 гг.

(млрд. руб.)

Сегмент	2007	2011	2012
Банковские кредиты нефинансовым организациям и населению	12286	23266	27387
Негосударственные ценные бумаги	37111	33759	34052
- банковские долговые ценные бумаги, кроме облигаций	856	866	1325

Сегмент	2007	2011	2012
- капитализация рынка акций	32617	25708	24051
- корпоративные облигации, обращающихся на внутреннем рынке	1272	3437	4057
- корпоративные еврооблигации	2315	3716	4587
Государственные ценные бумаги	2092	4209	4622
ВСЕГО по рынку капитала	51490	61234	66061
Отношение рынка капитала к ВВП, в %	155	112	108

Как следует из данных табл. 1, недоверие инвесторов и высокая рискованность рынка привела к оттоку вложений из корпоративного сегмента в государственный. При этом присутствует отток банковского капитала с фондового рынка. В целом же соотношение между величиной рынка и ВВП не достигло докризисного значения.

В настоящее время российский рынок переживает серьезный этап – переход к новой «архитектуре» своей учетной системы. Принятый в 2011 г. Закон о Центральном депозитарии открывает возможности вывести отечественную учетную инфраструктуру на современный международный уровень.

Центральный депозитарий как головной учетный институт системы должен обеспечить для профучастников и их клиентов – инвесторов соблюдение базовых требований, предъявляемых к современному рынку, а именно: гарантию и защиту прав собственности на ценные бумаги; максимальные удобства с точки зрения проведения полного спектра операций с бумагами, включая выплату доходов и обслуживание корпоративных действий эмитентов, с наименьшими издержками и в минимальные сроки.

Дальнейшее развитие депозитарной системы в России должно проходить в тесном взаимодействии и расширении контактов с аналогичными организациями других стран и их международными объединениями, что будет способствовать снижению рисков на рынке ценных бумаг и интеграции России в международные клиринговые, расчетные и кастодиальные системы.

Рынок ценных бумаг напрямую связан с экономической и финансовой ситуацией в государстве – на нем отражается все. Российский рынок ценных бумаг – это рынок торговли бездокументарными ценными бумагами; на нем работают профессионалы вы-

сочайшего класса и квалификации, объединенные в рамках сообществ НАУФОР, ПАРГАД, НЛУ и НАПФ. За это время появился новый институт коллективных инвестиций – специализированный депозитарий, который зарекомендовал себя наилучшим образом и по праву является гарантом честной деятельности на рынке коллективных инвестиций. Данной цели служит и принятый федеральный закон от 27.07.2010 № 224-ФЗ «О противодействии неправомерному использованию инсайдерской информации и манипулированию рынком и о внесении изменений в отдельные законодательные акты Российской Федерации».

Либерализация рынка внутреннего долга в 2012 г. - допуск европейских клиринговых систем к работе с государственными и корпоративными российскими облигациями - стала драйвером интереса нерезидентов к внутреннему долговому рынку.

Это помогло привлечь значительный спрос на долгосрочные инструменты и приступить к размещению 15-летних государственных облигаций в марте 2012 г. Целенаправленная позиция Минфина предлагать только облигации со сроками погашения от 5 лет позволила радикально увеличить ликвидность в «длинных» облигациях, доведя стандартный лот в котировках маркетмейкеров до 100 тыс. бумаг (100 млн. руб. по номиналу).

Однако активно развивался не только рынок ОФЗ. Помимо уже упомянутых долгосрочных облигаций на рынке появились облигации иностранных компаний с бизнесом на территории России (например, TELE2 или UraniumOne) и облигации финансовых институтов с купонами, привязанными к движению иных финансовых активов (например, ВТБ-Капитал 11 с купоном, зависящим от движения Индекса ММВБ).

Отдельно отметим новый класс облигаций с купонами, привязанными к индексу инфляции, которые стали находкой для негосударственных пенсионных фондов. Существенно возросла активность в производных инструментах на корзины ОФЗ. Появившись годом ранее на FORTS, данные контракты стали одним из инструментов активного управления дюрацией облигационного портфеля и легким средством хеджирования риска движения процентных ставок для участников рынка.

Нововведения также затронули структуру работы банковских казначейств. Благодаря решению Центрального банка принимать

без дисконта ОФЗ при операциях рефинансирования, а также наличие существенных лимитов на банки в рамках операций прямого РЕПО (до 3-4 капиталов банков) казначейства получили возможность размещать временно свободные средства в кратко- и среднесрочные государственные облигации вместо денежного рынка. Действительно, подобная стратегия позволяет уменьшить риск контрагента, оставить свободными линии межбанковского кредитования и при этом получать текущий доход на уровне ставок межбанковского рынка при возможности получения средств через операции РЕПО с ЦБ РФ. В то же время риски, ассоциируемые с данной стратегией, кажутся умеренными: зависимость доходности «коротких» облигаций от параметров операций ЦБ РФ снижает рыночные риски, а риски пролонгации задолженности ограничиваются стремлением ЦБ РФ сдерживать рост ставок денежного рынка.

Неожиданное решение Центрального банка о повышении ставок в сентябре показало участникам рынка серьезность намерений ЦБ РФ по удержанию инфляции на заданном уровне. Тем самым можно констатировать, что в значительной степени Россия перешла к независимой монетарной политике в классическом ее понимании, а именно:

- «короткие» ставки денежного рынка стали определяться в первую очередь стоимостью операций с ЦБ РФ, напрямую устанавливаемой правлением Центрального банка России (например, депозитная ставка и ставка прямого аукционного РЕПО). Тем самым ЦБ РФ получил действенный механизм управления стоимостью краткосрочных средств, аналогично тому, как ФРС и центробанки Англии, Европейского монетарного союза, Японии, Австралии и Канады устанавливают стоимость эмитируемых ими денег;

- как следствие, доходность не только «коротких» государственных, но и всех прочих облигаций во многом стала зависеть от решений ЦБ РФ;

- волатильность курса рубля по отношению к бивалютной корзине и доллару США или евро значительно увеличилась.

Однако до настоящей «монетарной независимости» все еще далеко, так как в России до сих пор отсутствует однозначно таргетируемая ЦБ РФ ставка денежного рынка. Да и многие другие новшества еще не успели закрепиться и прижиться на рынке. 2013 г.

должен показать, насколько «взрослым» стал российский облигационный рынок.

Основными тенденциями развития современного рынка ценных бумаг в России на нынешнем этапе являются:

- концентрация и централизация капиталов. Имеет два аспекта по отношению к рынку ценных бумаг. Речь идёт о процессах, которые свойственны данному рынку, как и любому другому рынку. С одной стороны, на рынок вовлекаются всё новые участники, для которых данная деятельность становится основной, профессиональной, а с другой – идёт процесс выделения крупных, ведущих профессионалов рынка на основе как увеличения их собственных капиталов (концентрация капитала), так и путём их слияния в ещё более крупные структуры рынку ценных бумаг (централизация капитала);

- интернационализация и глобализация рынка ценных бумаг означает, что национальный капитал переходит границы стран, формируется мировой рынок ценных бумаг, по отношению к которому, национальные рынки становятся второстепенными. Инвестор из любой страны получает возможность вкладывать свои свободные средства в ценные бумаги, обращающиеся в других странах. Рынок ценных бумаг принимает глобальный, всеземной характер. Национальные рынки - это просто составные части глобального всемирного рынка ценных бумаг. Торговля на таком глобальном рынке ведётся непрерывно и повсеместно. Его основу составляют ценные бумаги транснациональных корпораций;

- повышение уровня организованности и усиление государственного контроля. Надёжность рынка ценных бумаг и степень доверия к нему со стороны массового инвестора напрямую связаны с повышением уровня организованности рынка и усиления государственного контроля за ним. Масштабы и значение рынка ценных бумаг таковы, что его разрушение прямо ведёт к разрушению экономического процесса, процесса воспроизводства вообще. Государство в современную эпоху не может допустить, чтобы вера в этот рынок была бы поколеблена, и массы людей, вложивших свои сбережения в ценные бумаги своей страны или любой другой, вдруг потеряли бы их в результате каких-либо катаклизмов или мошенничества. Все участники рынка, поэтому, имеют прямую заинтересованность в том, чтобы рынок был правильно организо-

ван и жестоко контролировался в первую очередь самым главным участником рынка – государством. Но есть и другая причина данного процесса – фискальная. Усиление организованности рынка и контроля за ним позволяет каждому государству увеличивать свою налогооблагаемую базу и размер налоговых поступлений от участников рынка;

- нововведения на рынке; новые инструменты данного рынка - многочисленные виды производных ценных бумаг, создание новых ценных бумаг, их видов и разновидностей; новая инфраструктура рынка - современные информационные системы, системы клиринга и расчётов, депозитарного обслуживания рынка ценных бумаг;

- секьюритизация - это тенденция перехода денежных средств из своих традиционных форм (сбережения, наличность, депозиты и т.п.) в форму ценных бумаг; тенденция превращения всё большей массы капитала в форму ценные бумаги; тенденция перехода одних форм ценных бумаг в другие, более доступные для широких кругов инвесторов;

- взаимопроникновение с другими рынками капиталов;

- дальнейшая интеграция с фондовыми рынками других стран. Рынок российских ценных бумаг не может существовать изолированно. Залогом дальнейшего развития является тесное взаимодействие с другими фондовыми рынками, так например рынками США, Японии и других развитых стран;

- создание полной законодательной и другой нормативной базы функционирования фондового рынка.

Таким образом, несмотря на существующие трудности и прогнозы отдельных аналитиков, динамика развития рынка ценных бумаг в целом позитивна. Наша экономика меньше подвержена долговым кризисам, чем весь «развитой» мир. Бизнес чаще использует рынок ценных бумаг в качестве системы перераспределения и источника капитала. Решение указанных выше проблем могло бы привести как к росту инвестиций в стране и приходу западного капитала, так и значительному уменьшению оттока капитала из России.

МУНИЦИПАЛЬНОЕ УПРАВЛЕНИЕ: СУБЪЕКТ, ОБЪЕКТ, ЦЕЛЬ И МЕХАНИЗМ ЕЕ ДОСТИЖЕНИЯ

Загребаева М.А., доцент

В настоящее время термин «управление» имеет огромное количество областей применения и трактовок: от управления транспортным средством до управления сложными объектами и субъектами, а также социально-экономическими системами. Вместе с тем, бесспорным является наличие четырех составляющих. Это объект, предмет, цель и механизм ее реализации. Основываясь на этом, в самом общем смысле «управление» можно рассматривать, как воздействие субъекта управления на объект, основанное на использовании определенных механизмов и направленное на достижение конкретной цели. Систему муниципального управления на современном этапе можно рассматривать как сложный механизм, обеспечивающий взаимосвязь между управляющей подсистемой (субъектом муниципального управления) и управляемой подсистемой (объектом муниципального управления).

В свою очередь каждая подсистема муниципального управления также состоит из отдельных элементов. Так, субъект местного самоуправления имеет сложную организационную структуру и представляет собой совокупность групп муниципальных служащих, соединенных соответствующими связями и управленческими отношениями, а объект муниципального управления, в свою очередь, представляет собой сложную социально-экономическую систему, состоящую из нескольких тесно взаимодействующих элементов: населения, территории, бюджетоформирующих и жизнеобеспечивающих субъектов муниципального образования (рис. 1).

В соответствии с российским законодательством муниципальное образование - это городское или сельское поселение, муниципальный район, городской округ, либо внутригородская территория города федерального значения [1]. Дальнейшее рассмотрение зафиксированных в законодательстве определений позволяет сделать вывод о том, что в общем смысле главными признаками муниципалитета является территориальная целостность и функционирование определенной формы управления – местного самоуправления. С этим во многом связано то, что часть авторов ото-

ждествляет понятия «местное самоуправление» и «муниципальное управление». Так, например, в своих работах придерживаются данной точки зрения В.Б.Зотов [2, с. 7] и А.Г.Воронин [3, с.26]. Кроме того, согласно Конституции Российской Федерации «местное самоуправление осуществляется в городских, сельских поселениях и на других территориях». Таким образом, это позволяет сделать вывод о том, что отождествление понятий «муниципального управление» и «местное самоуправление» является допустимым, но в пределах конкретных исторических моментов.



Рис. 1. Структура субъекта и объекта местного самоуправления

В связи с этим возникает необходимость в дополнительном исследовании объекта муниципального управления с точки зрения

его экономической сущности и содержания. В этом контексте многие ученые рассматривают муниципалитет, как систему управления, объединяющую в себе несколько крупных взаимосвязанных подсистем. В частности, А.П.Егоршин выделяет следующие подсистемы:

- муниципальное хозяйство, включающее инфраструктуру, обеспечивающую жизнедеятельность города;
- производственную сферу, объединяющую в себе отрасли материального производства;
- социальную сферу, в состав которой входят отрасли воспроизводства и духовного развития жителей муниципалитета;
- финансово-экономическую сферу, обеспечивающую макроэкономические пропорции и финансовые связи отраслей муниципального хозяйства.

Однако не все авторы соглашаются с выделением всего 4-х подсистем. Так, П.Г. Цицин наряду с экономикой причисляет к объектам муниципального управления территорию [4, с. 49]. И это также достаточно обосновано, так как любой муниципалитет неразрывно связан с территорией, на которой располагается. В данном случае подтерриторией понимается часть поверхности земной суши с присущими ей природными, а также созданными в процессе и в результате человеческой деятельности ресурсами и свойствами (протяженность, особенность географического положения, определенный тип ландшафта, степень хозяйственной освоенности, «способность выполнять роль пространственного базиса деятельности общества»).

В связи с этим, в экономической науке получил распространение термин «территориальное образование», вместе с тем нередко употребляемый в качестве синонима «муниципального образования», в то же время, несмотря на терминологическое сходство, по нашему мнению, необходимо разделять два этих понятия. В первом варианте отчетливо просматривается акцент на территориальную принадлежность, а во втором - на первый план выдвигается юридическая определенность. Таким образом, в соответствии с авторской позицией, «территориальное образование» является более широким понятием, которым в научных целях корректно обозначить как одно, так и несколько муниципальных образований, представляющих единую социально-экономическую систему.

Исходя из этого, говоря об объекте муниципального управления, следует отметить, что удовлетворение потребностей жителей происходит посредством объектов потребления, относящихся к социальной и экономической сферам, культурно-историческому наследию, природно-климатическим условиям, экологии, психологическому климату и т.д. Однако производство продукции невозможно без привлечения трудовых ресурсов, следовательно, встает вопрос о правомерности причисления населения к объектам муниципального управления. На наш взгляд, можно согласиться с рядом ученых, таких как, Р.В. Бабун [5, с. 45] и уже упоминавшийся выше П.Г. Цицин, которые в своих трудах однозначно отвечают на данный вопрос.

Итак, объект муниципального управления – это социально-экономическая система, состоящая из нескольких взаимодействующих элементов: территории, муниципального хозяйства, производственной, социальной, финансово-экономической сферы и населения. При этом население является наиболее многогранной категорией, выступая не только объектом, но и субъектом, а также главной целью муниципального управления.

Исследуя субъект муниципального управления, отметим, что согласно современному законодательству оно отождествляется с местным самоуправлением. В соответствии с Федеральным законом № 131-ФЗ [1] местное самоуправление – это «самостоятельное и под свою ответственность решение населением непосредственно и (или) через органы местного самоуправления вопросов местного значения исходя из интересов населения с учетом исторических и иных местных традиций». Таким образом, субъектами муниципального управления являются жители соответствующей территории и местные органы власти.

К сожалению, наблюдения показывают, что население весьма неактивно принимает участие в управлении. Оценка регионов свидетельствует о достаточно малом количестве успешно реализованных проектов, организованных по инициативе граждан. В итоге на практике органы местного самоуправления выступают основным субъектом муниципального управления. Тем не менее, нельзя забывать о том, что их полномочия делегируются населением посредством института выборов, следовательно, исключение жителей из субъектов муниципального управления является неправо-

мерным. Кроме того, серьезным позитивным сдвигом можно считать появление и активное функционирование территориального общественного самоуправления (ТОС). На сегодняшний день они представляют собой механизм приближения власти к населению. Это означает, что население, организуясь в ТОС, провоцирует власть на решение местных, волнующих людей проблем. Территориальное общественное самоуправление дает возможность жителям осуществлять контроль за состоянием дел на территории, реализовывать мероприятия по улучшению условий собственного проживания.

Формулируя цель муниципального управления, обратимся к точкам зрения ученых, ранее исследовавших эту проблему. Так, В.Б. Зотов говорит, что «цель муниципального управления - повысить уровень жизнеобеспечения населения» [6, с.163], а Р.В. Бабун отмечает необходимость ориентироваться на удовлетворение потребностей населения в различных услугах, на обустройство территории, на создание условий для воспроизводства и развития человека [5, с. 57].

Основная же цель муниципального управления прописана в российском законодательстве, где определены «полномочия», «предметы ведения» и «компетенции» органов местного самоуправления. Реализация прав и обязанностей органов местного самоуправления осуществляется во сферах жизнедеятельности населения муниципального образования, составляющих предметы ведения местных органов власти. В совокупности полномочия и предметы ведения образуют компетенции органов местного самоуправления, которые обеспечивают возможность самостоятельно решать вопросы местного значения.

Таким образом, обобщая вышерассмотренные точки зрения авторов можно построить «дерево целей» муниципального управления (рис. 2), которое демонстрирует, что главной целью местного самоуправления является постоянное повышение качества жизни местного населения, выражающееся через стабильное повышение реальных денежных доходов населения, улучшения их здоровья и улучшение условий проживания.

Реализация целей местного самоуправления осуществляется преимущественно на основе законодательно закрепленных меха-

низмов (основная составляющая муниципального управления), к которым относятся [1]:

- подготовка и проведение муниципальных выборов, местного референдума, голосования по социально значимым вопросам;
- принятие устава муниципального образования, издание муниципальных правовых актов;
- установление местных налогов и сборов;



Рис. 2. «Дерево целей» муниципального управления

- формирование и исполнение местного бюджета;
- владение, пользование и распоряжение муниципальным имуществом, передача его во временное пользование;
- создание муниципальных предприятий и учреждений, финансирование муниципальных учреждений;
- установление тарифов на услуги, предоставляемые муниципальными предприятиями и учреждениями;

- формирование и размещение муниципального заказа;
- принятие и организация выполнения планов и программ социально-экономического развития муниципального образования;
- организацию сбора статистических показателей, характеризующих состояние экономики и социальной сферы муниципального образования;
- учреждение печатного средства массовой информации для опубликования муниципальных правовых актов, их обсуждения, доведения до сведения жителей муниципального образования официальной информации о социально-экономическом и культурном развитии муниципального образования, о развитии его общественной инфраструктуры;
- межмуниципальное сотрудничество в форме создания межмуниципальных организаций, советов и объединений муниципальных образований;
- осуществление внешнеэкономических связей.

Система механизмов муниципального управления формируется как система соответствующих способов целенаправленного воздействия. В данном случае под механизмом мы понимаем совокупность принципов, форм, методов и инструментов целенаправленного управленческого воздействия органов муниципальной власти на социально-экономические процессы в целях реализации стратегического выбора. Такое понимание содержания механизма реализации позволяет выделить его основные структурные блоки: формы, методы и обеспечение, каждый из которых имеет самостоятельное содержание и значение.

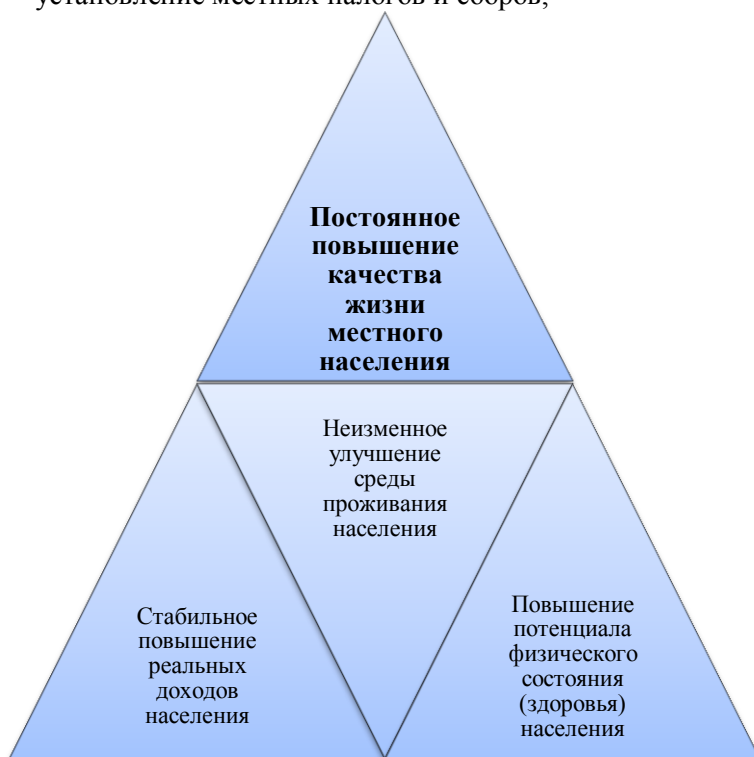
Обязательные условия, которые необходимо соблюдать в рамках проявления хозяйственных интересов муниципальных образований создает нормативный механизм.

Нормативно-правовой механизм в соответствии с административным устройством Российской Федерации предполагает наличие соответствующих нормативных и законодательных актов трех уровней, необходимых и достаточных для формирования и реализации политики. При этом учитывается, что законы и нормативные акты федерального уровня и уровня субъектов федерации носят характер ограничительного воздействия.

Разработка и принятие местных нормативно-правовых актов позволяют закрепить созданные дополнительные благоприятные

условия для развития территории. Особое внимание следует уделить базовым нормативным актам, отраженным в федеральном законодательстве. К таким развивающимся направлениям, требующим регулирующего подкрепления местной нормативно-правовой базой, относится механизм партнерства.

К нормативно-правовому механизму можно отнести и комплекс методических разработок и материалов формирования и реализации местной экономической политики, носящих рекомендательный характер. Разработка методик позволит унифицировать терминологию и процедуры, выработать рекомендации по организации процесса, предложить технологии разработки политики и формирования программ и проектов, конкретизирующих ее, методики мониторинга.

Организационно-административный механизм предполагает организационное обеспечение: создание необходимых организационных структур, осуществляющих действия по инициированию, развитию и контролю достижения целей политики. Формирование устойчивой системы муниципального управления невозможно без системы организаций и институтов, отвечающих за отдельные ее направления.

Структура есть способ соединения ресурсов и пользователей. Структура может снять излишние конфликты интересов и облегчить их согласование, а может искусственно затруднить такое согласование, создав чрезмерные барьеры между отдельными звеньями и искусственную конфликтность интересов. Задача организационно-административного механизма – ликвидировать противоречия между возможным консерватизмом структуры и динамизмом среды.

Деятельность органов управления муниципальных образований заключается не столько в прямом управлении, сколько в создании различных условий, катализирующих развитие муниципальной экономики. Именно по этой причине представляется необходимым при формировании политики привлечение всех групп, отношения с которыми обозначаются. Для общей редакции должен быть организован коллегиальный орган (общественный совет), объединяющий все заинтересованные стороны. Организационные механизмы должны включать инструменты, ориентированные на решение не только текущих вопросов, но и перспективных задач. Не

нарушая границ, наложенных на проявление интересов структурой, административное давление создает стимул к возникновению новых интересов и стремлению решать новые задачи. Как только административное давление нарушает границы, наложенные структурой, оно становится бессильным.

Нормативные и административные механизмы накладывают определенные ограничения на проявление экономических интересов, но они не определяют, какие из возможных интересов будут проявлены. Это определяется функцией выгоды, факторами заинтересованности. По-существу все механизмы формирования устойчивой системы муниципального управления, так или иначе, обслуживают преобразование ресурсов для удовлетворения общественных потребностей. В этом преобразовании каждый из механизмов по-своему связан с экономической заинтересованностью.

Экономический механизм – это совокупность средств и инструментов, обеспечивающих эффективное развитие социально-экономической базы муниципального образования. Средствами экономического механизма являются методы управления, инструментами – цены, налоги, кредит, формы материального стимулирования и т.д. Таким образом, экономический механизм регулирует ресурсные возможности муниципалитетов. Ресурсное обеспечение имеет решающее значение для формирования экономического потенциала. Собственные ресурсы не только используются для активизации территориальной экономической активности, но и служат инструментом привлечения дополнительных ресурсов извне.

Экономический механизм муниципального хозяйствования обусловлен системой производственно-экономических отношений и является в то же время результатом человеческого труда. Он создается и целенаправленно используется людьми, поэтому первопричиной формирования устойчивой системы муниципального управления является социальность местной экономики. Для достижения социального порядка нужны эффективные механизмы согласования интересов отдельных людей и общественных институтов. Этим достигается работоспособная конструкция управления обществом, в которой четко закреплены роли отдельных сторон, меры их участия и взаимодействия.

Механизм партнерства, рассматриваемый как перспективное направление в формировании местной экономической политики, объединяет политические и социальные факторы управляющего воздействия.

Основным движущим мотивом деятельности различных целевых групп, участвующих в реализации планов муниципалитета, выступает возможность достижения собственных специфических интересов. Задача муниципальных органов заключается в предложении такой системы стимулирования, при которой экономически активный элемент местной экономики выберет наиболее благоприятное для местной экономики действие.

Механизм партнерства - это разработанная совокупность правил и технологий организации совместных работ, встроенная в схему функционирования социально-экономической сферы на данной территории.

Принципиально важными в политике социальных отношений являются признание суверенности интересов различных групп населения и, следовательно, возможность существования противоречий и конфликтов между ними.

Муниципалитет берет на себя функции создания и поддержания баланса интересов между всеми группами, что позволяет повысить эффективность взаимодействия за счет снижения уровня неопределенности относительного поведения и сведения к минимуму негативного влияния.

Объединение выше представленных механизмов призвано подчинить их действия единой цели - формированию устойчивой системы муниципального управления. Дополняя друг друга, взаимно усиливая, складывая полезные свойства, механизмы инициируют синергетический эффект.

Стратегическим ориентиром при формировании устойчивой системы местного самоуправления является достижение такого уровня развития, при котором достигается уровень самодостаточности и саморегулирования в решении вопросов занятости, доходов населения и обеспеченности бюджета развития. Успешно решить задачу можно только в случае создания эффективной системы управления, оптимальным образом сочетающей механизмы управления различной природы.

Резюмируя результаты исследования на современном этапе, можно определить муниципальное управление, как опосредованную органами местного самоуправления деятельность по управлению территорией, населением, муниципальным хозяйством, производственной, социальной и финансово-экономической сферами с целью повышения благосостояния жителей.

Список литературы:

1. Об общих принципах организации местного самоуправления в Российской Федерации: Федеральный закон от 06.10.2003 г. № 131-ФЗ (в ред. от 03.05.2011).
2. Зотов, В.Б. Муниципальное управление: учебник для вузов /В.Б. Зотов, З.М. Макашева. – М.:Юнити, 2002. – 279 с.
3. Воронин, А. Г. Муниципальное хозяйство и управление: проблемы теории и практики / А.Г. Воронин. - М.: Финансы и статистика, 2004. – 176 с.
4. Цицин, П. Г. Проблемы устойчивого социально-экономического развития муниципальных образований и пути их решения / П.Г. Цицин. - М.: Новый век, 2002. – 364 с.
5. Бабун, Р. В. Организация местного самоуправления: учебное пособие. – СПб.: Питер, 2005. - 192 с.

БУХГАЛТЕРСКАЯ ОТЧЕТНОСТЬ В СОСТАВЕ ИНФОРМАЦИОННОГО ОБЕСПЕЧЕНИЯ УПРАВЛЕНИЯ ФИНАНСАМИ

Зверьева С.Н, к.э.н., доцент

Организационное обеспечение управления финансами в узком смысле - это совокупность должностных инструкций, распоряжений, приказов и т. п., регламентирующих права, обязанности и ответственность персонала. Например, «Должностная инструкция финансового директора», «Положение о финансовой службе предприятия», «Положение о безопасности и секретности при работе с данными» и т. п. Организационное обеспечение не может противоречить уставу предприятия и существующему законодательству и, как правило, содержит ссылки на них.

С нашей точки зрения, организационное обеспечение управления в широком смысле рассматривается и определяется на основе системного подхода. Система организационного обеспечения управления финансами будет представлять взаимосвязанную совокупность внутренних структурных служб и подразделений предприятия, обеспечивающих разработку и принятие управленческих решений по отдельным вопросам формирования, распределения и эффективного использования финансовых ресурсов, и ответственных за результаты реализации этих решений. Организационное и информационное обеспечения управления взаимосвязаны между собой.

По мнению исследователей, информационное обеспечение управления финансами - это переработка, учет, анализ и прогноз финансовой информации. Поток финансовой информации обеспечивает взаимодействие объекта и субъекта в системе управления финансами, а информационное обеспечение увязывает между собой функции системы.

Информационное обеспечение - это совокупность информации, необходимой для нормального функционирования системы. Причем, бытует мнение, что единственным систематизированным информационным ресурсом являются данные бухгалтерского учета.

Бухгалтерский учет с момента появления экономической системы стал более сложным, но изначальные причины использования бухгалтерских (финансовых) отчетов остаются. Внешним пользователям – потенциальным инвесторам и кредиторам для принятия осмысленных решений; налоговым органам – для объективных оценок налоговых платежей, статистическим органам – для формирования информационно-статистических и информационно-аналитических ресурсов. Внутренним пользователям – управленцам – для эффективного управления финансами и бизнесом в целом.

Основным источником данных для контроля и анализа хозяйственно-финансовой деятельности экономических субъектов является формируемая ими отчетность.

В целях совершенствования нормативно-правового регулирования в сфере бухгалтерского учета и бухгалтерской отчетности организаций Приказом Министерства финансов Российской Федерации № 66 от 20.07.2010 г. в нашей стране были утверждены

формы отчетности и приложений к ним. Комплект отчетности включает: бухгалтерский баланс, отчет о финансовых результатах (в соответствии с требованием Федерального закона № 402-ФЗ от 06.12.2011 г. и Информации Минфина России № ПЗ-10/2012) и приложения к ним: отчет об изменениях капитала, отчет о движении денежных средств, отчет о целевом использовании полученных средств.

Необходимость проведения внимательного анализа показателей отчетности специалистами финансово-экономических служб предприятий усилилась после обновления ее содержания.

В настоящее время субъекты хозяйствования (кроме кредитных организаций и государственных и муниципальных учреждений) самостоятельно определяют детализацию показателей по статьям отчетов, иные приложения и пояснения к отчетам. Причем, субъекты малого предпринимательства имеют право формировать отчетность по упрощенной схеме, т. е. без детализации показателей по статьям. А приложения к бухгалтерскому балансу и отчету о финансовых результатах должны включать наиболее важную информацию, на основе которой пользователи публичной отчетности могут оценить финансовое положение и финансовые результаты деятельности предприятия.

Следует отметить, что со вступлением в силу ФЗ от 06.12.2011 № 402-ФЗ «О бухгалтерском учете» с 1 января 2013 г. существенно изменился перечень объектов бухгалтерского учета. Причем, изменения связаны с трансформацией определения бухгалтерского учета (табл. 1).

Таблица 1

Трансформация понятий и определений
в бухгалтерском учете

Закон №129-ФЗ	Закон № 402-ФЗ
<p>Пункт 1 ст. 1 Бухгалтерский учет - упорядоченная система сбора, регистрации и обобщения информации в денежном выражении об имуществе, обязательствах организаций и их движении путем сплошного</p>	<p>Часть 2 ст. 1 Бухгалтерский учет - формирование документированной систематизированной информации об объектах предусмотренных ФЗ, в соответствии с требованиями, установленными Федеральным законом, и составление на ее основе бухгалтерской (финансовой) отчетности</p>

Закон №129-ФЗ	Закон № 402-ФЗ
непрерывного и документального учета всех хозяйственных операций	
Объекты бухгалтерского учета	
Пункт 2 ст. 1	Статья 5
Имущество организаций	Активы
Обязательства организаций	Обязательства
Хозяйственные операции, осуществляемые организациями в процессе их деятельности	Факты хозяйственной жизни (т. е. сделки, события, операции, которые оказывают или способны оказать влияние на финансовое положение экономического субъекта, финансовый результат его деятельности и (или) движение денежных средств (п. 8 ст. 3 Закона № 402-ФЗ)
	Источники финансирования деятельности
	Доходы
	Расходы
	Иные объекты в случае, если это установлено федеральными стандартами

Видим, что в перечне объектов бухгалтерского учета остался неизменным один объект - обязательства. Вместо имущества названы активы, добавлены доходы и расходы. Учет актива, а не имущества экономического субъекта позволяет формировать информацию для оценки его финансового положения, необходимой пользователям отчетности для принятия экономических решений.

Кроме того, следует заметить, что в настоящее время акценты в параметрах оформления отчетов сместились, благодаря чему новая бухгалтерская отчетность приблизилась к международным стандартам качества. Произошедшие изменения зафиксированы в приказе Министерства финансов России №66н от 02.05.2010. Учитывая, что данные финансовой отчетности являются ключевыми в финансовом анализе, рассмотрим основные изменения.

В бухгалтерском балансе статья «Резервы под условные обязательства» становится особенно важной для финансового анализа

предприятия, предоставляя оценку обязательств компании на отчетную дату.

Оценка платежеспособности и ликвидности предприятия стала объективнее благодаря новым пунктам в таблице «Просроченная кредиторская задолженность». Точные данные о ликвидности предприятия позволяют финансовому менеджеру предприятия своевременно выработать комплекс мер по обеспечению его финансовой устойчивости.

Пункты совокупного финансового результата определенного периода «Чистая прибыль (убыток)», «Результат от переоценки внеоборотных активов, не включаемый в чистую прибыль (убыток) периода» и «Результат от прочих операций, не включаемый в чистую прибыль (убыток) отчетного периода» приближают бухгалтерскую отчетность российских организаций к МСФО.

Для понимания зарубежными партнерами информации, содержащейся в бухгалтерской отчетности, сформированной по российским стандартам, ее показатели рекомендовано представлять в соответствии с МСФО. Рассмотрим состав финансовой отчетности сформированной по МСФО [1].

В (IAS) 1 финансовая отчетность определена как структурированное отображение финансового положения и финансовых результатов предприятия.

Представление информации о финансовом положении, финансовых результатах и движении денежных средств предприятия - цель финансовой отчетности, которая будет полезна широкому кругу пользователей при принятии ими экономических решений. Финансовая отчетность также показывает результаты управления ресурсами, доверенными руководству предприятия. Для достижения указанной цели финансовая отчетность включает сведения о таких показателях деятельности предприятия, как:

- активы(a);
- обязательства(b);
- капитал(c);
- доходы и расходы, включая прибыли и убытки(d);
- взносы и распределения среди собственников, действующих в их качестве собственников(e);
- движение денежных средств(f).

Перечисленные сведения финансовой отчетности, дополненные информацией из примечаний, позволяют прогнозировать будущие денежные потоки предприятия, в т. ч. сроки и вероятность их возникновения.

Полный комплект финансовой отчетности по МСФО включает:

- отчет о финансовом положении на дату окончания периода(a);
- отчет о прибылях, убытках и прочих компонентах совокупного финансового результата за период(b);
- отчет об изменениях в собственном капитале за период(c);
- отчет о денежных потоках за период(d);
- примечания, состоящие из краткого обзора основных положений учетной политики и прочей пояснительной информации(e);
- сравнительную информацию за предшествующий период(ea);
- отчет о финансовом положении на начало предшествующего периода в случае, если предприятие применяет учетную политику ретроспективно или осуществляет ретроспективный пересчет статей в своей финансовой отчетности, или если она реклассифицирует статьи в своей финансовой отчетности(f).

Реклассификация - процесс переноса скорректированных остатков со счетов в российском Плане счетов на предлагаемый План счетов МСФО.

Предприятие разрешено использовать наименования отчетов, отличающиеся от названий в стандарте. Например, предприятие может использовать название «отчет о совокупном доходе» вместо «отчета о прибылях, убытках и прочих компонентах совокупного финансового результата».

Предприятие может представлять единый отчет о прибыли или убытке и прочем совокупном доходе. В едином отчете прибыль или убыток и прочий совокупный доход представляются в двух разделах, которые должны представляться вместе. Раздел прибыли или убытка представляется первым, за которым следует раздел прочего совокупного дохода. Если предприятие представляет раздел прибыли или убытка в отдельном отчете о прибыли или убытке, он должен сразу же предшествовать отчету о совокупном доходе, который должен начинаться с показателя прибыли или убытка.

В полном комплекте финансовой отчетности предприятие должно в равной степени представлять все финансовые отчеты.

Кроме финотчетности многие предприятия представляют: финансовый обзор руководства (описывает и объясняет основные характеристики финансовых результатов и финансового положения, ситуации неопределенности, с которыми предприятие сталкивается). Основные показатели обзора содержатся в табл. 2

Таблица 2

Содержание финансового обзора

Показатели	Содержание
Факторы, влияющие на финансовые результаты и их влияние	<ul style="list-style-type: none"> - изменения внешней среды, - реакция предприятия на изменения, - воздействие изменений, - инвестиционная политика, в т.д. дивидендная
Источники средств	<ul style="list-style-type: none"> - целевые показатели соотношения обязательств и капитала, - ресурсы не признанные в отчете

Помимо финансовой отчетности, многие предприятия также представляют отчеты и официальные бюллетени, такие, как отчеты по вопросам охраны окружающей среды и официальные бюллетени о добавленной стоимости, особенно в отраслях, где факторы охраны окружающей среды имеют большое значение и где работники рассматриваются в качестве важной группы пользователей отчетности. Отчеты и официальные бюллетени, представляемые помимо финансовой отчетности, не входят в сферу применения МСФО (IFRS).

Закон № 402-ФЗ «О бухгалтерском учете» вступил в силу 01.01.2013 г. Однако нормативно-правовой механизм им предусмотренный заработает только после утверждения федеральных и отраслевых стандартов. В соответствии со ст. 25 ФЗ № 402-ФЗ (ред. от 23.07.2013) для проведения экспертизы проектов федеральных и отраслевых стандартов при уполномоченном федеральном органе создается совет по стандартам бухгалтерского учета. Федеральные стандарты разрабатываются и утверждаются в соответствии с программой разработки федеральных стандартов (ст.26 ФЗ № 402-ФЗ).

Одновременно, в соответствии с Планом Министерства финансов Российской Федерации на 2012-2015 гг. по развитию бухгалтерского учета и отчетности в Российской Федерации на основе МСФО, утвержденным приказом от 30.11.2011 №440, в течение нескольких лет – 2015-2018 гг. вся система бухгалтерского учета должна перейти на учет по МСФО.

Вместе с тем, начиная с 90-х годов прошлого столетия крупные российские компании стали внедрять интегрированные системы управления. Одной из таких систем является контроллинг. И.В. Бородушко и Э.К. Васильева определяют контроллинг как инструмент методического и информационного сопровождения процесса управления, совокупность методов оперативного и стратегического менеджмента, учета, планирования, анализа и контроля на качественно новом этапе развития рынка. С. Г. Фалько считает контроллинг философией и образом мышления руководителей, которые ориентированные на эффективное комплексное использование всех видов ресурсов и долгосрочное развитие предприятия.

Обратившись к опыту использования принципов контроллинга в управлении крупными российскими компаниями можно увидеть следующие различия.

В нефтегазовой отрасли контроллинг используется: при формировании пакета проектов стратегических планов развития (ЛУКОЙЛ); дает возможность применять стандарты международной финансовой отчетности (Газпром); позволяет находить резервы для создания мини стабфондов компании и изысканию дополнительных резервов за счет оптимизации отдельных управленческих процессов (Татнефть, Славнефть); налаживать систему оперативной подачи финансовой информации руководящему персоналу с рекомендациями отдела контроллинга ТНК (Тюменская нефтяная компания).

В металлургической отрасли система контроллинга: способствует регулярному проведению оценки эффективности принимаемых управленческих решений (Новолипецкий металлургический комбинат); обеспечивает сотрудников компании комплексом финансовых проектов по важнейшим направлениям функционирования (Магнитогорский металлургический комбинат).

Развивается контроллинг и в финансовой сфере. Контроллеры Альфа-Страхования организуют и сопровождают управленческий процесс выбора целей, планирование и регулирование, а также несут ответственность за достижение поставленных целей. Каждый месяц служба контроллинга Сбербанка представляет топ-менеджерам и руководителям подразделений аналитические отчеты о результатах и перспективах развития в электронном виде. В Бин Банке контроллинг направлен на обеспечение высшего руководства сервисными функциями по вопросам реализации стратегических инициатив.

Очевидно, что современные условия требуют от экономических субъектов развития новых подходов к организации и информационному обеспечению финансового механизма управления и управления всей хозяйственно деятельностью предприятий и организаций независимо от масштабов этой деятельности.

Список источников:

1. Международный стандарт финансовой отчетности (IAS) 1 «Представление финансовой отчетности» // СПС «ГАРАНТ» [Электронный ресурс]. - Режим доступа : <http://base.garant.ru/70107825/>.

ОЦЕНКА СОВРЕМЕННОГО СОСТОЯНИЯ КРЕДИТОВАНИЯ ЛИЧНЫХ ПОДСОБНЫХ ХОЗЯЙСТВ В ЧУВАШСКОЙ РЕСПУБЛИКЕ

Корнилова Л.М., к.э.н., доцент

Исторически Чувашия является одним из не самых обеспеченных регионов России с довольно низким уровнем среднедушевых доходов (57,5% от среднего показателя по стране), с большей долей сельского населения (41,2%) и аналогичной степенью использования земельных ресурсов. В сельском хозяйстве производится 9,7% валового регионального продукта, здесь трудится около 14,1% занятого населения. При этом Чувашская Республика находится в зоне рискованного земледелия.

Важной характерной особенностью жизни сельского населения

Чувашии являются устойчивые традиции ведения ЛПХ. По последним статистическим данным, имеющимся по состоянию на 1 января 2010 г., в Чувашской Республике насчитывалось 212698 личных подсобных хозяйств (табл. 1), общая площадь которых составляет 128,0 тыс. га.

Таблица 1

Сведения о личных подсобных хозяйствах
в Чувашской Республике

	Кол-во ЛПХ на 01.01.2010 г. по данным Росреестра	
	всего	удельный вес, %
Алатырский	9358	4,4
Аликовский	8922	4,2
Батыревский	13372	6,3
Вурнарский	13098	6,2
Ибресинский	6682	3,1
Канашский	17440	8,2
Козловский	6319	3,0
Комсомольский	9521	4,5
Красноармейский	7130	3,4
Красночетайский	9680	4,6
Марпосадский	12983	6,1
Моргаушский	13372	6,3
Порецкий	6832	3,2
Урмарский	10228	4,8
Цивильский	12291	5,8
Чебоксарский	15929	7,5
Шемуршинский	6271	2,9
Шумерлинский	6125	2,9
Ядринский	10822	5,1
Яльчикский	8587	4,0
Янтиковский	7078	3,3
Всего:	212698	100,0

По сравнению с 2009 г. их количество возросло всего на 49 единиц, и лишь незначительно увеличилось за 90-е годы XX в. Средний размер земельных участков личных подсобных хозяйств граждан составлял 0,60 га против 0,30 га в 1991 г.

Наибольшее количество личных подсобных хозяйств имеется в Канашском, Чебоксарском, Моргаушском, Батыревском и Вурнарском районах. Отметим, что средний размер ЛПХ по разным районам не одинаков и колеблется от 0,40 га в Чебоксарском районе до 0,86 га в Янтиковском районе.

Значение личных подсобных хозяйств в насыщении регионального рынка сельскохозяйственной продукции очень существенно. Как видно из табл. 2, удельный вес личных подсобных хозяйств граждан в общем объеме валовой сельскохозяйственной продукции всех категорий хозяйств за период 1990 – 2012 гг. увеличился с 30,9% до 57,4%, что свидетельствует о важном значении их в продовольственном обеспечении населения. Причем это существенно выше среднероссийского показателя составившего 43,8% в 2011 г. и 44,8% в 2012 г.

Таблица 2

Показатели структуры валовой продукции сельского хозяйства Чувашской Республики за 1990-2012 гг.
(в фактически действовавших ценах; % к итогу)

Категории форм хозяйствования/годы	1990	1995	2000	2005	2008	2009	2010	2011	2012
Хозяйства всех категорий	100	100	100	100	100	100	100	100	100
в том числе:									
сельскохозяйственные организации	69,1	51,1	38,4	34,9	34,8	34,7	29,2	30,0	34,4
хозяйства населения	30,9	48,5	60,9	63,4	60,4	60,1	67,6	61,4	57,4
крестьянские (фермерские) хозяйства	-	0,4	0,7	1,7	4,8	5,2	3,2	8,6	8,2

Доля ЛПХ в 2012 г. составила 62% валовой продукции сельского хозяйства республики, в том числе картофеля – 66,2%, овощей – 78,3%, молока – 75,4%, яиц – 36,7%. Таким образом, производство

основных видов продукции, кроме зерна, за последние двадцать лет в Чувашии переместилось из сельскохозяйственных организаций в хозяйства населения (табл. 3).

Таблица 3

Показатели структуры производства основных видов сельскохозяйственной продукции по категориям хозяйств Чувашской Республики за 1990-2011 гг. (в процентах от общего объема производства)

	1990	1995	2000	2005	2008	2009	2010	2011
Сельскохозяйственные организации								
Зерно (в весе после доработки)	100,0	95,1	95,4	93,1	86,0	82,8	81,8	77,9
Картофель	55,2	31,1	22,8	22,8	24,0	21,6	9,6	17,9
Овощи – всего ¹⁾	82,5	52,8	39,9	20,5	14,9	13,3	10,9	11,9
Скот и птица на убой (в убойном весе)	73,3	46,0	35,9	35,6	37,6	41,8	41,2	44,6
Молоко	53,6	43,4	33,0	26,6	23,3	23,4	23,7	23,3
Яйца	71,6	55,5	57,8	65,3	63,0	68,0	70,3	71,0
Шерсть (в физическом весе)	32,3	4,4	1,8	0,9	1,3	1,3	1,2	0,7
Хозяйства населения								
Зерно (в весе после доработки)	0,0	4,2	3,4	1,0	0,7	0,6	1,1	0,3
Картофель	44,8	68,5	76,2	73,1	66,2	66,0	85,0	67,6
Овощи - всего	17,5	46,0	57,0	75,4	78,3	80,5	87,4	76,6
Скот и птица на убой (в убойном весе)	26,7	53,9	64,0	63,9	60,9	57,0	57,4	53,6
Молоко	46,4	56,4	66,5	72,8	75,4	75,1	74,2	74,4
Яйца	28,4	44,3	42,0	34,5	36,8	31,7	28,5	27,8
Шерсть (в физическом весе)	67,7	95,3	97,8	98,6	97,7	97,5	97,3	97,4
Крестьянские (фермерские) хозяйства ²⁾								
Зерно (в весе после доработки)	-	0,7	1,2	5,9	13,3	16,6	17,1	21,7

Картофель	-	0,4	1,0	4,1	9,8	12,4	5,4	14,5
Овощи - всего	-	1,2	3,1	4,1	6,8	6,2	1,7	11,5
Скот и птица на убой (в убойном весе)	-	0,1	0,1	0,5	1,5	1,2	1,4	1,8
Молоко	-	0,2	0,5	0,6	1,3	1,5	2,1	2,3
Яйца	-	0,2	0,2	0,2	0,2	0,3	1,2	1,2
Шерсть (в физическом весе)	-	0,3	0,5	0,5	1,0	1,2	1,5	1,9

¹⁾ Включая овощи защищенного грунта.

²⁾ Включая индивидуальных предпринимателей.

В ЛПХ Чувашии сосредоточено 65,3 % поголовья крупного рогатого скота; 73,9 % коров; 35 % свиней; 95,4 % овец и коз; 25,5 % птиц от общего поголовья в сельском хозяйстве. Удельный вес хозяйств населения Чувашии в общей площади посевов сельскохозяйственных культур также имеет тенденцию к увеличению: если в 1990 г. данный показатель составил 5,7% , то 2010 г. – 22,4%.

Все это можно оценивать только как ответную реакцию на ухудшение общей экономической ситуации в стране и в регионе в частности. По данным Министерства сельского хозяйства Чувашии, малыми формами хозяйствования на селе за время реализации Государственной программы в 2006-2012 гг. оформлено 85,9 тыс. кредитов на сумму 16,3 млрд. руб., в том числе в 2012 г. - 4,4 млрд. руб. (табл. 4).

Таблица 4

Привлечение кредитов ЛПХ в рамках Госпрограммы

(млрд. руб.)

2006	2007	2008	2009	2010	2011	2012
1,84	2,6	1,8	1,05	1,42	3,17	4,4

Как видно из данных табл. 4, особый всплеск интереса к кредитованию наблюдался у владельцев ЛПХ в 2007 г., после чего последовал определенный спад, возможно, связанный с финансовым кризисом, и рост кредитования возобновился на новом уровне только в 2011 г.

Крупнейшими игроками на рынке кредитования ЛПХ являются

Чувашское отделение «Сбербанка России» и Чувашский региональный филиал ОАО «Россельхозбанк» (табл. 5). При этом следует отметить, что Чувашкредитпромбанк включился в программу только с 2011 г., подписав соответствующее соглашение с Минсельхозом республики.

Таблица 5

Привлечение кредитов ЛПХ в рамках Госпрограммы

Сбербанк		Россельхозбанк		Чувашкредитпромбанк		Кредитные кооперативы	
количество	сумма, тыс. руб.	количество	сумма, тыс. руб.	количество	сумма, тыс. руб.	количество	сумма, тыс. руб.
52148	8337277	36120	6732135	2276	659674	212	37818

В целом по республике удельный вес личных подсобных хозяйств, привлечших льготные кредиты за 2006-2012 годы, составляет 41,4%. Это почти в 2 раза больше, чем всего тремя годами ранее, когда он составлял 20,8%. Выше среднереспубликанского уровня привлечены кредиты в Шемуршинском (80,7%), Яльчикском (78,6%), Батыревском (76,0%), Комсомольском (70,1%) районах. Отстающими в этом плане можно считать Шумерлинский (21,1%), Мариинско-Посадский (22,8%) и Чебоксарский (25,9%) районы (табл. 6).

При этом мы видим, что данные по районам, привлечшим наибольшую долю кредитов не совпадают с данными по районам, имеющим наибольший процент ЛПХ. По-видимому, это объясняется разницей в формировании основных доходов жителей данных районов (от сельскохозяйственной, либо от несельскохозяйственной деятельности).

Среди всех районов Чувашской Республики можно определить круг районов, по тем или иным обстоятельствам не воспользовавшихся своим потенциалом по кредитованию ЛПХ.

Таблица 6

Информация о кредитах, привлекаемых малыми формами
хозяйствования в рамках Госпрограммы (в разрезе районов)

Район Чувашской Республики	Кол-во ЛПХ на 01.01.2010 по дан- ным Росреестра		Кол-во кредитов, выдан- ных ЛПХ			Доля заем- щи- ков, %
	всего	удель- ный вес, %	2006 - 2012	2013	всего на 19.04. 2013	
Алатырский	9358	4,4	3049	158	3207	34,3
Аликовский	8922	4,2	3387	146	3533	39,6
Батыревский	13372	6,3	9559	606	10165	76,0
Вурнарский	13098	6,2	4033	193	4226	32,3
Ибресинский	6682	3,1	3283	171	3454	51,7
Канашский	17440	8,2	5568	331	5899	33,8
Козловский	6319	3,0	2538	132	2670	42,3
Комсомольский	9521	4,5	6252	423	6675	70,1
Красноармейский	7130	3,4	2346	118	2464	34,6
Красночетайский	9680	4,6	3774	209	3983	41,1
Марпосадский	12983	6,1	2867	93	2960	22,8
Моргаушский	13372	6,3	4423	162	4585	34,3
Порецкий	6832	3,2	2952	136	3088	45,2
Урмарский	10228	4,8	3941	165	4106	40,1
Цивильский	12291	5,8	4053	183	4236	34,5
Чебоксарский	15929	7,5	4018	104	4122	25,9
Шемуршинский	6271	2,9	4777	282	5059	80,7
Шумерлинский	6125	2,9	1238	55	1293	21,1
Ядринский	10822	5,1	3825	235	4060	37,5
Яльчикский	8587	4,0	6401	347	6748	78,6
Янтиковский	7078	3,3	2937	136	3073	43,4
Всего:	212698	100,0	85894	4480	90374	42,5

Сделать это можно сравнив удельный вес личных подсобных хозяйств района в общем числе ЛПХ с такой же пропорцией по кредитованию (табл. 7).

Таблица 7

Информация о выделении кредитов, привлекаемых малыми формами хозяйствования в рамках Госпрограммы

Район Чувашской Республики	удельный вес в сумме выданных кредитов	удельный вес в количестве ЛПХ
Алатырский	3,41	4,6
Аликовский	4,04	4,2
Батыревский	9,47	6,2
Вурнарский	4,95	6,1
Ибресинский	3,78	3,1
Канашский	6,56	8,1
Козловский	3,41	4,1
Комсомольский	6,68	4,4
Красноармейский	2,69	3,4
Красночетайский	3,86	4,5
Марпосадский	4,09	4
Моргаушский	5,89	6,2
Порецкий	3,49	3,9
Урмарский	4,79	4,8
Цивильский	5,22	6
Чебоксарский	5,73	7,5
Шемуршинский	5,19	3
Шумерлинский	1,87	3,3
Ядринский	4,28	5,1
Яльчикский	6,65	4
Янтиковский	3,47	3,2

Доказательно установить эффективность всех принятых государством мер поддержки села, скорее всего, можно будет не ранее 2016 г., когда намечено проведение очередной всероссийской сельскохозяйственной переписи. Отметим, что по данным Мин-

сельхоза Чувашии согласно предоставленным отчетным документам 73% полученных кредитных средств гражданами направлено на строительство и реконструкцию животноводческих помещений, 19% на приобретение сельскохозяйственной техники, 7% на покупку сельскохозяйственных животных и 1% на прочие цели.

Зная, что неоднократно выявлялись факты нецелевого использования средств, в том числе на строительство жилья, можно вполне достоверно утверждать, что значительная часть кредитов была использована не для целей развития сельскохозяйственного производства. Вместе с тем, ситуацию смогла бы выправить специальная льготная ипотечная программа для селян с теми же субсидируемыми ставками. И даже вопрос возможного нецелевого приобретения жилья в городе или развития несельскохозяйственных видов деятельности не является однозначно негативным, так как он помогает решить проблемы избыточности трудовых ресурсов на селе и ослабить напряженность на рынке труда.

Список литературы

1. Официальный портал органов власти Чувашской Республики: [Электронный ресурс] – Послед.обновление 05.02.13. Дата обращения 07.02.2013.
2. Федеральная служба государственной статистики [Электронный ресурс]. – Режим доступа: <http://www.gks.ru>. Дата обращения 07.02.2013.

МЕЖБЮДЖЕТНЫЕ ТРАНСФЕРТЫ ИЗ ФЕДЕРАЛЬНОГО БЮДЖЕТА В ГОСУДАРСТВЕННЫЕ ВНЕБЮДЖЕТНЫЕ ФОНДЫ НА СОВРЕМЕННОМ ЭТАПЕ

Лаврентьева П.К., к.э.н., доцент

Расширение деятельности государства привело к созданию значительного количества специальных фондов, многие из которых сохранили свою самостоятельность даже после создания государственного бюджета, основанного на объединении различных фондов. Социальные фонды заняли среди них ведущую роль. В Российской Федерации они представлены тремя фондами: Пенсион-

ный фонд РФ, Фонд обязательного медицинского страхования и Фонд социального страхования. Эти фонды носят строго целевое значение и выполняют определенные функции, возложенные на них государством.

Внебюджетные фонды - один из методов перераспределения национального дохода государства в пользу определенных социальных групп населения. Государство мобилизует в фонды часть доходов населения для финансирования своих мероприятий. Средства, обобществленные внебюджетными фондами, используются для процесса воспроизводства. Внебюджетные фонды решают две важные задачи: обеспечение дополнительными средствами приоритетных сфер экономики и расширение социальных услуг населению[2, с. 154].

Основные источники формирования финансовых средств государственных социальных внебюджетных фондов, которыми являются: страховые взносы и (или) налоги; дотации, другие средства федерального бюджета, а также средства иных бюджетов в случаях, предусмотренных законодательством РФ; доходы от размещения временно свободных денежных средств обязательного социального страхования; штрафные санкции и пени; денежные средства, возмещаемые страховщикам в результате регрессных требований к ответственным за причинение вреда застрахованным лицам; иные поступления, не противоречащие законодательству РФ. Подобная структура источников формирования доходов государственных социальных внебюджетных фондов определяется характером задач, для реализации которых они были созданы.

В ходе анализа состояния расчетов осуществлена оценка системы уплаты страховых взносов в государственные внебюджетные социальные фонды и выявлены основные тенденции и закономерности.

Наиболее широкомасштабная реформа, – реформа 2002 года. В России до нее действовала распределительная система пенсионного обеспечения. В соответствии с новыми правилами она стала смешанной: распределительно-накопительной. Трудовая пенсия стала состоять из трех частей: базовой, страховой и накопительной. Пенсионные отчисления формировались за счет взносов работодателя в составе Единого социального налога (ЕСН). Ставка ЕСН составляла 35,6% от фонда оплаты труда. Основная ставка

перечислений в ПФР осталась прежней, однако изменился порядок распределения ЕСН в части пенсионных взносов. Общий тариф - 28%, был поделен на 2 части: 14% направлялось в федеральный бюджет на выплату базовой части пенсии текущим пенсионерам, и еще 14% направлялось в ПФР. С 1 января 2005 года был уменьшен максимальный тариф ЕСН с 35,6% до 26%, в том числе доля поступлений на пенсионное обеспечение снизилась на 8 пунктов и составила 20%. Целью этих изменений было стремление легализовать доходы населения. Однако с 2010 года ЕСН был заменен страховыми взносами – это был переходный год, поэтому ставки остались прежними. С 2011 ставки страховых взносов увеличились, работодатели обязаны платить 34% от фонда оплаты труда, из них в ПФР - 26%. Однако с 2012 года правительство вновь временно, на 2 года, снижает ставки с 34% до 30%. Непоследовательность принятия решений показывает на отсутствие четкой стратегии совершенствования пенсионной системы. Вышеописанные изменения представлены в табл. 1.

Таблица 1.

Изменения тарифов взносов в ПФР, ФОМС, ФССРФ

Год	ПФР, пенсионные взносы			ФОМС		ФСС РФ	Итого
	Базовая часть	Страховая часть	Накопительная часть	ФФОМС	ТФОМС		
2002	8	14	6	0,2	3,4	4	35,6
2005	6	10	4	0,8	2	3,2	26
2007	6	8	6	1,1	2	2,9	26
2010	-	14	6	1,1	2	2,9	26
2011	-	20	6	3,1	2	2,9	34
2012	-	16	6	3,1	2	2,9	30

Сейчас система страховых взносов построена таким образом, что высокодоходные отрасли недоплачивают страховую премию в бюджет, так как начисление происходит по регрессивной шкале, что противоречит принципу равенства застрахованных и частично выводит зарплаты высокооплачиваемых сотрудников из фонда

начисления и уплаты пенсионных взносов. Таким образом, ограничиваются поступления в бюджет ПФР. Это связано с тем, что дополнительные взносы автоматически повлекут повышение обязательств со стороны ПФР в отношении будущих пенсионных выплат. Формула расчета пенсионных обязательств, с учетом персонафицированного учета, имеет линейную зависимость. Чем больше страховых взносов будет перечислено за гражданина в ПФ, тем больший объем обязательств по выплате пенсий появится у ПФ. В таком случае, как считают эксперты и чиновники, дефицит бюджета ПФ будет только нарастать, так как количество трудоспособного населения в России со временем уменьшится, а обязательства перед будущими пенсионерами, напротив, напротив будут возрастать, если взносы будут начисляться с полного заработка работника, без ограничений. По нашему мнению этот аргумент неубедителен.

Данные поступлений в государственные внебюджетные социальные фонды представлены в табл. 2.

Таблица 2

Поступления в государственные внебюджетные социальные фонды по Российской Федерации за 2001-2015гг.

(млрд. руб.)

Год	Поступления по платежам в государственные внебюджетные социальные фонды	Поступления по платежам в государственные внебюджетные социальные фонды с учетом теневого сектора
2001	603,2	839,7
2002	819,6	1140,9
2003	961,1	1337,9
2004	1167,3	1624,9
2005	1063,9	1466,1
2006	1316,8	1814,6
2007	1669,9	2301,1
2008	2060,1	2838,8
2009	2067,1	2614,2
2010	2581,02	3070,7
2011	2581,02	3252,6

Год	Поступления по платежам в государственные внебюджетные социальные фонды	Поступления по платежам в государственные внебюджетные социальные фонды с учетом теневого сектора
2012	2618,15	3368,6
2013	2640,25	3395,0
2014	2659,57	3379,2
2015	2520.31	3460.3

1. Данные до 2009 г. - по данным Федеральной службы государственной статистики, с 2010 г. - расчетные данные сделаны с учетом вступления в силу ФЗ № 212-ФЗ от 24 июля 2009 г.

2. Расчет произведен по методике М. Ласко.

По данным табл. 2 видно, что суммы поступлений в государственные внебюджетные социальные фонды с учетом теневого сектора значительно превышают значения реальных поступлений.

Одной из ключевых государственных задач в сфере бюджетной политики является обеспечение сбалансированности пенсионной системы.

Основные направления межбюджетных трансфертов из федерального бюджета, передаваемых бюджету Пенсионного фонда Российской Федерации, представлены в табл. 3.

Таблица 3

Поступления из федерального бюджета и бюджет Пенсионного фонда Российской Федерации за 2011-2014гг.

(млрд. руб.)

	2011 г. (закон)	2012 г.		2013 г.		2014 г.	
		Проект	В % к 2011 г	Проект	В % к 2012 г	Проект	В % к 2013 г.
Всего	2341,7	2621,8	112,0	2857,1	109,0	3150,1	110,3
в том числе на:							
Пенсионное обеспечение	1794,3	2045,6	114,0	2246,1	109,8	2507,9	111,7
<i>из них:</i>							
Покрытие дефицита бюджета Пенсионного фонда Российской Федерации	875,9	1060,1	121,0	1192,7	112,5	1355,7	113,7

	2011 г. (закон)	2012 г.		2013 г.		2014 г.	
		Проект	В % к 2011 г	Проект	В % к 2012 г	Проект	В % к 2013 г.
Валоризация пенсионных прав граждан	527,7	570,9	108,2	626,5	109,7	685,2	109,4
Выплата пенсий по государственному пенсионному обеспечению	278,4	286,5	102,9	313,7	109,5	353,8	112,8
Компенсация выпадающих доходов в связи с установлением пониженных тарифов страховых взносов на обязательное пенсионное страхование	69,6	78,7	113,1	56,4	71,7	56,4	100,0
Федеральная социальная доплата к пенсии	34,5	38,5	111,6	42,9	111,4	42,9	100,0
Возмещение расходов по нестраховым периодам	3,2	3,5	109,4	3,9	111,4	3,9	100,0
Софинансирование формирования пенсионных накоплений	5,0	7,5	150,0	10,0	133,3	10,0	100,0
Администрируемые расходы	547,4	576,2	105,3	611,0	106,0	642,2	105,1
<i>из них:</i>							
Осуществление ежемесячных денежных выплат	365,3	378,5	103,6	397,6	105,0	417,3	105,0
Предоставление материнского (семейного) капитала	120,8	132,7	109,9	144,1	108,6	151,3	105,0
Осуществление компенсационных выплат лицам, осуществляющим уход за нетрудоспособными гражданами	40,4	44,0	108,9	49,3	112,0	54,2	109,9

	2011 г. (закон)	2012 г.		2013 г.		2014 г.	
		Проект	В % к 2011 г	Проект	В % к 2012 г	Проект	В % к 2013 г.
Дополнительное ежемесячное материальное обеспечение некоторым категориям граждан	10,0	8,9	89,0	8,0	89,9	7,2	90,0
Выплата социального пособия на погребение	0,2	0,26	105,0	0,3	147,6	0,3	106,5
Иные социальные выплаты	10,7	11,8	110,3	11,7	99,1	11,9	101,7

В 2012-2014 гг. все виды пенсий и социальные пособия будут увеличиваться в соответствии с законодательством Российской Федерации.

Средний размер трудовой пенсии возрастет с 8,5 тыс. руб. в 2011 г. до 9,3 тыс. руб. в 2012 г., 10,2 тыс. руб. в 2013 г. и 11,1 тыс. руб. в 2014 г.

Средний размер социальных пенсий возрастет с 5,1 тыс. руб. в 2011 г. до 5,7 тыс. руб. в 2012 г., 6,2 тыс. руб. в 2013 г. и 6,9 тыс. руб. в 2014 г.

С 2010 г. был введен механизм валоризации (повышения) денежной оценки пенсионных прав пенсионеров, вышедших на трудовую пенсию в годы существования СССР.

В связи с этим на 2012-2014 гг. будут предусмотрены ассигнования на валоризацию расчетного пенсионного капитала. В среднем увеличение пенсионного капитала за счет валоризации уже составило 1250 руб. в месяц. Наибольшее повышение от валоризации получили пенсионеры старше 80 лет – до 1700 руб.

С 1 января 2010 г. вступил в силу Федеральный закон о страховых взносах в государственные внебюджетные фонды, с принятием которого упразднен единый социальный налог, и система обязательного социального страхования перешла к страховому принципу формирования доходов.

С 1 января 2011 г. был установлен единый для всех страхователей тариф страховых взносов - 34%, из которого – 26% направляются в бюджет Пенсионного фонда Российской Федерации на обя-

зательное пенсионное страхование; 2,9% - взносы в ФСС, 3,1% - взносы в ФФОМС, 2% - взносы в ТФОМС). Предельная величина базы для начисления страховых взносов составляла 463 тыс. руб., в 2012 году - 568 тыс. руб.

Одновременно, для отдельных категорий страхователей был введен льготный переходный период с установлением пониженного тарифа страховых взносов, поэтому в составе межбюджетных трансфертов бюджету Пенсионного фонда Российской Федерации предусматриваются средства на компенсацию выпадающих доходов в связи с установлением пониженного тарифа страховых взносов для отдельных категорий страхователей.

С 2012 г. Общая ставка страховых взносов уменьшилась и составляет 30%, которые по фондам распределяются так [1]:

22% - взносы в ПФР;

2,9% - взносы в ФСС;

5,1% - взносы в ФФОМС.

В 2013 - 2015 гг. будут применяться те же тарифы страховых взносов, что и в 2012 г.: в рамках величины базы для начисления страховых взносов общая ставка составляет 30% (из них в ПФР - 22%, в ФСС 2,9%, в ФФОМС 5,1%). Сверх предельной величины - 10%, данный платеж перечисляется только в ПФР.

Объем финансовой помощи, направляемых бюджету Фонда социального страхования Российской Федерации в 2012-2014 гг. на обеспечение мер социальной поддержки граждан, определяется с учетом индексации размеров пособий и социальных выплат в соответствии с законодательством Российской Федерации и численности граждан, получивших право на соответствующие пособия и социальные выплаты.

Основные направления межбюджетных трансфертов из федерального бюджета, передаваемых бюджету Фонда социального страхования Российской Федерации, представлены в табл. 4[3].

Таблица 4

Финансовая помощь из федерального бюджета в форме
межбюджетных трансфертов бюджету Фонда социального
страхования Российской Федерации в 2011-2014гг.
(млрд. руб.)

	2011 г. (закон)	2012 г.		2013 г.		2014 г.	
		проект	в % к 2011 г.	проект	в % к 2012 г.	проект	в % к 2013 г.
Всего	83,2	76,5	91,9	79,6	104,1	82,9	104,1
в том числе:							
Компенсация выпадающих доходов в связи с установлением пониженных тарифов страховых взносов для отдельных категорий плательщиков	5,4	6,3	116,7	5,6	88,9	5,6	100,0
Покрытие дефицита бюджета ФСС РФ	11,3	-	-	-	-	-	-
Администрируемые расходы:	66,5	70,2	105,6	74,0	105,4	77,3	104,5
Выплата пособий по уходу за ребенком до достижения им возраста 1,5 лет гражданам, не подлежащим обязательному социальному страхованию	49,3	52,3	106,1	55,2	105,5	57,9	104,9
Обеспечение инвалидов техническими средствами реабилитации	9,0	9,0	100,0	9,0	100,0	9,0	100,0
Выплата пособий при рождении ребенка гражданам, не подлежащим обязательному социальному страхованию	5,7	6,0	105,3	6,3	105,0	6,6	104,8

	2011 г. (закон)	2012 г.		2013 г.		2014 г.	
		проект	в % к 2011 г.	проект	в % к 2012 г.	проект	в % к 2013 г.
Пособие по уходу за ребенком гражданам, подвергшимся воздействию радиации	1,4	1,5	107,1	1,6	106,7	1,7	105,0
Оплата четырех дополнительных выходных дней работающим родителям (опекунам, попечителям) для ухода за детьми инвалидами	1,1	1,4	127,3	1,9	135,7	2,1	110,5
Кроме того, зарезервированные бюджетные ассигнования на покрытие дефицита бюджета ФСС РФ	-	85,7	-	88,3	115,8	93,5	106,1

В составе финансовой помощи бюджету Фонда социального страхования Российской Федерации предусматриваются средства на компенсацию выпадающих доходов в связи с установлением пониженного тарифа страховых взносов для отдельных категорий страхователей.

В настоящее время складывается сложная ситуация с обеспечением сбалансированности бюджета Фонда социального страхования Российской Федерации. Значительное увеличение размеров пособий начиная с 2010 г., вызванное решениями, обусловленными Федеральным законом от 25 февраля 2011 г. № 21-ФЗ, регулирующими порядок исчисления пособий по временной нетрудоспособности, по беременности и родам, пособий по уходу за ребенком, привело к значительному росту расходов на их выплату и увеличению дефицита бюджета Фонда.

В связи с этим, на покрытие дефицита бюджета Фонда социального страхования Российской Федерации зарезервированы

средства федерального бюджета: 85,7 млрд. руб. в 2012 г., 88,3 млрд. руб. в 2013 г. и 93, 5 млрд. руб. в 2014 г.

В дальнейшем необходимо продолжить работу по совершенствованию механизма исчисления названных пособий, направленно-го на оптимизацию расходов на их выплату.

В 2011 г. в двух субъектах Российской Федерации проводился пилотный проект, определяющий особенности назначения и выплаты застрахованным лицам страхового обеспечения и иных выплат территориальными органами Фонда социального страхования Российской Федерации. С 2014 г. предполагается полностью отменить действующую «зачетную» систему и перейти на осуществление прямых выплат Фондом по страховым случаям застрахованным гражданам.

Основные направления расходования финансовой помощи из федерального бюджета, передаваемых бюджету Федерального фонда обязательного медицинского страхования, представлены в табл. 5[3].

Таблица 5
Финансовая помощь из федерального бюджета бюджету
Федерального фонда обязательного медицинского страхования
(млрд. руб.)

	2011 г. (за- кон)	2012 г.		2013 г.		2014 г.	
		про ект	в % к 2011 г.	про ект	в % к 2012 г.	про ект	в % к 2013 г.
Всего	21,2	23,3	109,9	18,8	80,7	18,8	100,0
в том числе:							
Компенсация вы- падающих доходов бюджета Фонда в связи с установле- нием пониженных тарифов страховых взносов для от- дельных категорий плательщиков	16,3	18,4	112,9	18,8	102,2	18,8	100,0
Администрируе- мые расходы:	4,9	4,9	100,0	0,0	-	0,0	-

	2011 г.	2012 г.		2013 г.		2014 г.	
	(за- кон)	про ект	в % к 2011 г.	про ект	в % к 2012 г.	про ект	в % к 2013 г.
Проведение диспансеризации пребывающих в стационарных учреждениях детей-сирот и детей, находящихся в трудной жизненной ситуации	0,9	0,9	100,0	-	-	-	-
Проведение дополнительной диспансеризации работающих граждан	4,0	4,0	100,0	-	-	-	-

В составе финансовой помощи, направляемых бюджету Федерального фонда обязательного медицинского страхования в 2012 г., учитываются расходы на проведение диспансеризации находящихся в стационарных учреждениях детей-сирот и детей, оставшихся без попечения родителей, и на проведение дополнительной диспансеризации работающих граждан. С 2013 г. финансовое обеспечение дополнительной диспансеризации работающих граждан и проведение дополнительной диспансеризации детей-сирот будет осуществляться за счет средств обязательного медицинского страхования.

В составе финансовой помощи бюджету Федерального фонда обязательного медицинского страхования предусматриваются средства на компенсацию выпадающих доходов в связи с установлением пониженного тарифа страховых взносов для отдельных категорий страхователей: 18,4 млрд. руб. в 2012 г. и 18,8 млрд. руб. в 2013 – 2014 гг. ежегодно.

Объем бюджетных ассигнований федерального бюджета в сфере здравоохранения в 2012-2014 гг. составит соответственно 498,8 млрд. руб., 454,0 млрд. руб., 445,0 млрд. руб.

В рамках продолжения реформы в системе здравоохранения с 2012 г. предусматривалось изменение источников финансирования

отдельных мероприятий в указанной сфере, ранее осуществляемых за счет бюджетных ассигнований.

Национальная модель финансирования системы государственных внебюджетных фондов в России демонстрирует высокую детализацию полномочий между федеральным и региональным уровнями.

Функционирование указанной национальной модели осуществляется на основе и при поддержке большого числа нормативно-правовых актов федерального и регионального уровней, закрепляющих разграничения полномочий и полномочия каждого субъекта государственных внебюджетных фондов в области распределения финансовых ресурсов и контроля их использования.

Список источников:

1. О страховых взносах в Пенсионный фонд Российской Федерации, Фонд социального страхования Российской Федерации, Федеральный фонд обязательного медицинского страхования: Федеральный закон от 24 июля 2009 г. № 212-ФЗ (с изм. и доп.).

2. Бабич, А.М. Государственные и муниципальные финансы: учебник для вузов / А.М. Бабич, Л.Н. Павлова. - М.: ЮНИТИ, 2009.

3. Официальный сайт Министерства здравоохранения Российской Федерации // <https://www.rosminzdrav.ru/>.

ОСНОВНЫЕ НАПРАВЛЕНИЯ ИНФОРМАЦИОННОГО ОБЕСПЕЧЕНИЯ ИННОВАЦИОННОГО РАЗВИТИЯ АПК

Таланова Н. В., к.э.н., ст. преподаватель

Поддержка инновационного развития АПК невозможна без формирования и развития информационной составляющей.

Информационная составляющая обладает потенциалом, способным решать проблемы информационного обеспечения всех стадий и участников инновационного процесса, быть одним из основных элементов содействия расширенному воспроизводству знаний, оказывать информационную поддержку процессу трансфера результатов исследований и разработок, то есть информационная инфраструктура должна создаваться и развиваться как необ-

ходимая и неотъемлемая часть инновационной инфраструктуры АПК.

Целью формирования информационного обеспечения инновационного процесса является минимизация транзакционных издержек на получение и передачу информации.

Опыт многих зарубежных стран показывает, что из-за несвоевременного получения информации или ее недостатка ежегодно фермеры теряют до 40% собственных средств. В Российской Федерации этот процент составляет 76%.

Информационное обеспечение инновационного развития АПК должно строиться по следующим направлениям (рис. 1).



Рис. 1. Основные направления информационного обеспечения инновационного развития АПК

Информационная инфраструктура образована группой организаций, предоставляющих информационные и консалтинговые услуги. Она включает в себя аналитические центры, базы данных, информационно-аналитические центры, информационные центры.

Для обеспечения эффективного внедрения научно обоснованных методов ведения хозяйства, продвижения наукоемких технологий в производство, анализа информационной среды, в которой функционирует предприятие, необходимо наличие отдельного субъекта рыночных отношений, который бы мог выполнять подобные работы. В качестве таких субъектов выступают информа-

ционно-консультационные службы (ИКС). Целью их создания является формирование в образовательной и управленческой системе АПК механизма, обеспечивающего устойчивое развитие АПК.

Главная задача ИКС – повышение эффективности и устойчивости функционирования сельскохозяйственных предприятий всех форм собственности и личных подсобных хозяйств на основе оперативного внедрения достижений научно-технического прогресса, передового производственного опыта в условиях рыночной экономики.

В настоящее время информационно-консультационные службы созданы в 60 регионах России. В табл. 1 представлена структура организаций сельскохозяйственного консультирования.

Таблица 1

Структура системы сельскохозяйственного консультирования

Компоненты системы	Годы		
	2009	2010	2011
ФГУ «Российский центр сельскохозяйственного консультирования»	1	1	1
Федеральный и региональные учебно-методические центры	-	28	28
Количество регионов развивающих сельскохозяйственное консультирование	54	58	64
Количество региональных информационно-консультационных центров	52	56	60
в т.ч. в форме государственных учреждений (предприятий)	19	22	31
в образовательных учреждениях	16	15	14
в органах управления АПК	6	7	5
в других формах	11	12	10
количество районных информационно-консультационных центров, ед.	385	465	549

Место информационно-консультационной службы в инновационном развитии АПК Чувашии и взаимосвязь субъектов инфраструктуры инновационного развития можно описать следующим образом.

Федеральный уровень представлен Российским центром сельскохозяйственного консультирования и Федеральным учебно-

методическим центром сельскохозяйственного консультирования, функции которого возложены на Учебно-методический кабинет профессионально-технического образования.

Региональные формирования системы сельскохозяйственного консультирования организуются в форме государственных учреждений и предприятий, таких большинство - 31 центр, структурных подразделений образовательных учреждений (14 центров), некоммерческих и коммерческих организации (10 центров). В 5 регионах функции региональных структур возложены на отделы органов управления АПК субъектов РФ.

За 2011 г. в 84-х сельских районах, дополнительно к 465 работающим районным центрам сельскохозяйственного консультирования, организованы новые. Всего на начало 2012 г. функционируют 549 районных (межрайонных) центров, из которых 34,4% (189 центров) организовано в форме муниципальных учреждений (предприятий), 35,2% (193 центра) являются структурными подразделениями региональных формирований, 14,4% (79) центров работают в виде различных некоммерческих и коммерческих структур. В 81 районных управлениях сельского хозяйства на правах отделов, как правило, численностью в 1-2 человека обозначены консультационные подразделения (Республика Башкортостан, Орловская, Псковская, Рязанская, Омская области).

В 2011 г. формированиями системы сельскохозяйственного консультирования оказано около 760 тыс. консультационных услуг сельскохозяйственным товаропроизводителям и сельскому населению.

Наиболее востребованными в 2011 г. были консультационные услуги в области растениеводства (16%), животноводства (12 %), бухгалтерского учета (10,2 %), экономические и правовые вопросы (по 8%).

Информационно-консультационная служба Чувашской Республики на сегодняшний день представлена 15 информационно-консультационными центрами (ИКЦ) в районах республики и 1 региональным центром - Казенным унитарным предприятием «Агро-Инновации». С целью развития инноваций ежеквартально издается журнал «Агроинновации», выполняющий функции продвижения научных знаний производства, анализ и оценку передо-

вого практического опыта внедрения инноваций лучшими предприятиями Чувашской Республики и России.

В то же время опыт функционирования ИКЦ показал ряд недостатков.

Во-первых, построение системы информационно-консультационного обеспечения АПК основывается на применении информационных и компьютерных технологий (ИКТ). Но сельские территории не имеют возможности использовать в своей деятельности компьютерную технику. Недостаточно применяются компьютерные технологии в органах государственного управления сельским хозяйством районов Республики Чувашия, доступ к информационным ресурсам товаропроизводителей отсутствует.

Во-вторых, в системе информационно-консультационного обеспечения не задействована опытно-демонстрационная деятельность, которая необходима для эффективного консультирования товаропроизводителей. Не работают на постоянной основе специалисты-консультанты по животноводству, растениеводству и другим производственным отраслям из-за отсутствия средств на их подготовку и содержание.

В-третьих, действующая на сегодня система информационно-консультационного обеспечения АПК не использует в полной мере научно-технический потенциал Республики Чувашия.

Этот опыт показал, что в дальнейшем необходима государственная поддержка и управление информационно-консультационным обеспечением АПК.

Для того чтобы в дальнейшем повысить уровень информационно-консультационного обеспечения хозяйствующих субъектов АПК Республики Чувашия, необходимо создание единой интегрированной сети (ЕИС). ЕИС предполагает выполнение следующих мероприятий: разработка и эксплуатация подсистемы представительства субъектов АПК в информационном ресурсе; разработка и эксплуатация системы мониторинга финансово-экономической деятельности сельскохозяйственных организаций районов Чувашии; формирование интегрированных справочно-информационных фондов по сельскохозяйственному производству и переработке сельскохозяйственной продукции; издание информационных бюллетеней и другой печатной продукции; участие в разработке и эксплуатации информационной системы межрайон-

ной торговли сельскохозяйственной продукцией и технологическими ресурсами, производящимися на территории Республики Чувашия; изучение потребности в продуктах и ресурсах сельских товаропроизводителей (мониторинг аграрного рынка).

Таким образом, в современных условиях доступ к информационным ресурсам, качество этих ресурсов представляют один из важнейших элементов успешного функционирования инновационных предприятий. Причем роль доступной предприятию информации многогранна. Необходимо четко понимать, что информация является важнейшим фактором в конкурентной борьбе, обеспечивает правильную стратегию развития предприятия, компетентное управление в повседневной деятельности и одновременно представляет собой мощное средство повышения культуры инновационного предпринимательства и деловых отношений, расширения возможностей кооперирования производства и его маркетингового обеспечения. Без создания для инновационных предприятий возможностей для широкого доступа к базам данных деловой информации, овладения информационными технологиями невозможно дальнейшее цивилизованное развитие этой важной сферы экономики.

Список литературы:

1. Официальный сайт КУП Чувашской Республики «Агро-Инновации» // <http://gov.cap.ru>
2. Официальный сайт АККОР Чувашской республиканской ассоциации крестьянских (фермерских) хозяйств и сельхозкооперативов // <http://www.21.akkor-onlife.ru/>.

ПЕРСПЕКТИВЫ ПРИМЕНЕНИЯ ПАТЕНТНОЙ СИСТЕМЫ НАЛОГООБЛОЖЕНИЯ В РФ

Емельянова А. Р., 4 курс, специальность 080105.65
Научный руководитель – ст. преподаватель Дмитриева А. Г.

В настоящее время Россия стоит на пути развития рыночной экономики. Это невозможно без развития малого бизнеса в стране. Дабы стимулировать предпринимателей, государство решило

уменьшить налоговую нагрузку, а именно ввести новую патентную систему налогообложения.

Основная цель заключается в рассмотрении патентной системы налогообложения и перспективы применения.

На основании поставленной цели можно выделить следующие задачи:

- рассмотреть теоретические основы патентной системы налогообложения;
- провести сравнение с другими системами налогообложения;
- рассмотреть перспективы применения.

Патентная система налогообложения (ПСН) введена с 2013 г. (Федеральный закон 94-ФЗ от 26.06.2012 г.) и заменяет действующую до конца 2012 г. упрощенную систему налогообложения на основе патента.

Применять ПСН могут исключительно индивидуальные предприниматели. При этом, если средняя численность работников по всем видам деятельности за налоговый период (включая работников по договорам гражданско-правового характера) превышает 15 человек, ИП применять ПСН не имеет права.

Сущность ПСН состоит в получении патента на определенный срок, заменяющего собой уплату некоторых налогов.

Патент выдается на срок от 1 до 12 месяцев включительно в пределах календарного года.

Стоимость патента рассчитывается как произведение потенциально возможного к получению годового дохода и налоговой ставки 6 процентов (ст.346.50 НК).

Переход на патентную систему налогообложения или возврат к иным режимам осуществляется предпринимателями добровольно. Главное преимущество специальных налоговых режимов – это низкая ставка налога, а также освобождение от уплаты некоторых налогов.

Предприниматели, которые перешли на патентную систему налогообложения, освобождаются от уплаты трех налогов (п. п. 10, 11 ст. 346.43 НК РФ):

- НДФЛ (в отношении доходов, полученных по патентной системе налогообложения);
- налога на имущество физических лиц (в отношении имущества, которое используется в деятельности, на которую получен па-

тент);

- НДС (в отношении видов деятельности, по которым применяется патентная система налогообложения).

Вместо НДФЛ, НДС и налога на имущество предприниматели будут уплачивать только один налог - за выданный патент. При этом составлять и представлять в налоговые органы декларацию по налогу, уплаченному в связи с применением патентной системы налогообложения, не нужно (ст. 346.52 НК РФ).

Индивидуальные предприниматели, применяющие патентную систему налогообложения, могут не пользоваться ККТ при осуществлении наличных денежных расчетов или расчетов с использованием платежных карт (новая редакция п. 2.1 ст. 2 Федерального закона от 22.05.2003 N 54-ФЗ).

При этом они будут обязаны выдавать по требованию покупателя документ, подтверждающий прием наличных денежных средств.

Существенным плюсом является наиболее легкий способ ведения налогового учета, а также отсутствие необходимости подавать налоговые декларации.

Несомненно, перевод малого бизнеса на патентную систему эффективнее и проще с точки зрения налогового администрирования, но по части стимулирования его развития и роста - затея сомнительная. Так что о том, что более удобный, как позиционируется властями, новый спецрежим безболезненно придет на смену ЕНВД, говорить пока преждевременно.

ЗОЛОВОАЛЮТНЫЕ РЕЗЕРВЫ РОССИИ И ОЦЕНКА ЭФФЕКТИВНОСТИ ИХ ИСПОЛЬЗОВАНИЯ

Кожевников Р. В., 4 курс, специальность 080105.65
Руководитель – ст. преподаватель Егорова Е. Ю.

О золотовалютных резервах часто говорят в новостях и интервью с политиками и экономистами. Такая популярность золотовалютных резервов обусловлена тем, что они играют огромную роль в управлении экономикой страны. Их можно сравнить с личными накоплениями, которые выступают в качестве подушки безопасно-

сти: позволяют пережить без потрясений сложные периоды и сделать финансовую и экономическую политику более гибкой в благоприятные времена.

Значение золотовалютных резервов имеет огромное значение для экономики. Чем их больше, тем лучше. По сути – это «подушка безопасности», которая позволяет экономике страны значительно уменьшить риски в кризисные периоды и вести гибкую финансовую политику в благоприятные времена.

Финансово-экономические законы не допускают того, чтобы активы были «мертвым грузом» и неподвижно лежали в «банке» под подушкой. Поэтому золотовалютные запасы многих стран размещаются в доверенных банках под определенные проценты и приносят прибыль и приумножаются.

В состав золотовалютных резервов включаются следующие виды активов:

- золото;
- специфические активы Международного валютного фонда: специальные права заимствования (SpecialDrawingRights, или СДР);
- валюта (в прямом смысле) на банковских счетах;
- ценные бумаги (как государственные, так и негосударственные);
- банковские депозиты;
- сделки РЕПО (покупка/продажа ценных бумаг с обязательством обратной продажи/покупки).

К критериям оценки адекватности золотовалютных резервов следует отнести:

- обеспеченность денежного предложения (критерий валютного правления) - отношение широкой денежной базы к резервам;
- поддержание стабильности внешней торговли (критерий МВФ) - отношение трех- или шестимесячного объема импорта к резервам Банка России;
- обеспечение стабильного платежного баланса в краткосрочном периоде (критерий Редди) - отношение шестимесячного объема импорта плюс годовые выплаты по государственному и частному внешнему долгу к резервам;
- погашение валютных обязательств Правительства («правило Гидотти») - отношение годового объема внешнего долга к резер-

вам Банка России.

В настоящее время основная доля золотовалютных резервов России приходится на иностранную валюту - около 90%, еще около 9% - на монетарное золото.

Валютные резервы (по состоянию на 1 января 2012 г.) Банка России распределены следующим образом: 41,5% номинированы в долларах США, 47,5% - в евро, 9,7% - в фунтах стерлингов, 1,3% - в японских иенах.

По состоянию на 1 января 2012 г. резервные валютные активы Банка России были инвестированы в следующие классы инструментов: государственные ценные бумаги иностранных эмитентов - 84,9%; негосударственные ценные бумаги иностранных эмитентов - 0,8%; депозиты и остатки на корреспондентских счетах в иностранных банках - 12,8%; сделки РЕПО, заключенные с иностранными контрагентами Банка России, - 0,6%; чистая позиция в МВФ - 0,9%.

Географическое распределение резервных валютных активов по состоянию на 1 января 2012 г. было представлено следующим образом. На США приходилось 34,2% активов, Францию - 26,7%, Германию - 19,7%, Соединенное Королевство - 9,3%, на остальные страны - 10,1%.

При этом фактическая доходность активов в долларах США составила по итогам 2011 г. 0,78 %, в евро – 1,71 %, в фунтах стерлингов – 1,48 %, в японских йенах – 0,24 %, в канадских долларах – 2,09 %.

В 2011 г. активы Банка России в золоте увеличились на 93,7 тонны и на 1.01.2012 составили 944,1 тонны. При этом объем монетарного золота в 2011 г. вырос на 99,5 тонны, в том числе за счет покупки 81,3 тонны золота на внутреннем рынке, и на 1.01.2012 составил 866,0 тонны.

Темпы роста золотовалютных резервов России позволяют предположить, что уже в ближайшее время встанет вопрос о снижении затрат на их формирование, рациональном и эффективном использовании, в том числе с помощью соответствующей функциональной экономической системы.

РАЗВИТИЕ СИСТЕМЫ СОЦИАЛЬНОГО СТРАХОВАНИЯ НА СЛУЧАЙ ВРЕМЕННОЙ НЕТРУДОСПОСОБНОСТИ ОТ НЕСЧАСТНЫХ СЛУЧАЕВ НА ПРОИЗВОДСТВЕ И ПРОФЗАБОЛЕВАНИЙ

Мартынова Е.С., 5 курс, специальность 080105.65
Научный руководитель - ст. преподаватель Дмитриева А.Г

Актуальность темы исследования заключается в том, что производственный травматизм и профессиональные заболевания остаются одной из острых социальных проблем в обществе. Масштабы потерь от производственного травматизма и их негативное влияние на экономику страны и общества в целом велики. Ежегодно около шести тысяч работников уходят из жизни из-за травм на производстве, еще десятки тысяч становятся инвалидами. В Чувашии проживает более 5 тыс. граждан, утративших профессиональную трудоспособность вследствие несчастного случая на производстве или профзаболевания. Неблагоприятные условия труда являются прямой причиной развития у трудящихся профессиональных заболеваний.

По данным Регионального отделения Фонда социального страхования Российской Федерации по Чувашской Республике за 2012 г., финансовая поддержка позволила страхователям сократить на 7% число несчастных случаев на производстве с 369 случаев в 2011 г. до 341 случая в 2012 г. Значительно уменьшилась и тяжесть несчастных случаев: в 2012 г. зарегистрировано 47 тяжёлых случаев, в 2011 г.- 69. Однако произошло увеличение случаев со смертельным исходом - 25 против 19 в 2011 г.

Анализ производственного травматизма позволяет сделать вывод, что большинство несчастных случаев на производстве происходит по организационным причинам, не требующим особых материальных затрат, из-за отсутствия должной организации труда, низкой трудовой и производственной дисциплины, пьянства на производстве, несоблюдения требований техники безопасности. По статистике, больше всего травматизму подвержены мужчины в возрасте 50-60 лет. Наиболее частыми причинами травм являются воздействия движущихся, разлетающихся предметов и деталей (32,4% от общего количества страховых случаев). В 44% произо-

шедших случаях основными причинами явились нарушение требований безопасности.

Раньше механизм возмещения вреда строился на принципе индивидуальной ответственности работодателя за ущерб жизни и здоровью работников. При таком положении работники, пострадавшие при исполнении трудовых обязанностей, были поставлены в зависимое положение от работодателя, решавшего вопрос о возмещении причиненного вреда и его размерах. Под страхом потерять работу, не каждый работник пойдет в суд с жалобой на своего работодателя. Поэтому с января 2000 г. вступил в силу Федеральный закон №125-ФЗ от 24 июля 1998 г. «Об обязательном социальном страховании от несчастных случаев на производстве и профессиональных заболеваний».

С принятием Федерального закона «Об обязательном социальном страховании от несчастных случаев на производстве и профессиональных заболеваний» были сняты противоречие и споры между работником и работодателем по вопросам возмещения вреда, причиненного здоровью работника при выполнении им трудовых обязанностей, и исключены непосредственные отношения в вопросах возмещения вреда между работником и работодателем. Закон обеспечил защиту пострадавших от несчастных случаев на производстве и профессиональных заболеваний независимо от финансовых возможностей работодателей (ликвидация, банкротство). Обязанности по выплатам возмещения вреда гражданам переданы от работодателей единому страховщику – Фонду социального страхования Российской Федерации.

В 2012 г. региональным отделением Фонда по Чувашской Республике было направлено 19,5 млн. руб. на обеспечение необходимых мероприятий по профилактике и сокращению производственного травматизма: аттестация рабочих мест, санаторно-курортного лечение, приобретение средств индивидуальной защиты, обучение по охране труда, проведение медосмотров.

На финансовое обеспечение предупредительных мер по сокращению производственного травматизма и профессиональных заболеваний застрахованных Региональным отделением Фонда по Чувашской Республике в 2013 г. планируется направить на эти цели 26,6 млн. руб. Финансовое обеспечение предупредительных мер осуществляется за счет сумм страховых взносов на обязатель-

ное социальное страхование от несчастных случаев на производстве и профессиональных заболеваний, подлежащих перечислению в Фонд в 2013 г.

Все пострадавшие на производстве и лица, имеющие право на возмещение вреда в связи с потерей кормильца, страховые выплаты которым назначены до 1 января 2013 г., с января месяца текущего года получают указанные выплаты в повышенном размере. Региональным отделением Фонда завершена работа по индексации ежемесячных страховых выплат на коэффициент 1,055, установленный постановлением Правительства Российской Федерации от 13 декабря 2012 г. № 1299. Сумма средств Фонда, направленных на индексацию выплат 4939 получателям в расчёте на один месяц (без учёта очередных выплат), составляет более 1110 тыс. руб.

С принятием Федерального закона «Об обязательном социальном страховании от несчастных случаев на производстве и профессиональных заболеваний» сделан определенный шаг к обеспечению реальной защиты граждан от повреждения здоровья при исполнении ими трудовых обязанностей, а также к обеспечению реальной возможности получения пострадавшими на производстве возмещения вреда. Закон продиктован временем и практика реализации закона подтверждает необходимость и своевременность его принятия. С момента принятия данного закона была проведена колоссальная работа, чтобы запустить в действие механизм этого вида страхования.

К профилактическим мерам по предупреждению и сокращению производственного травматизма и профессиональных заболеваний можно отнести и обучение по охране труда отдельной категорий застрахованных за счет страховых взносов, который предусмотрен настоящим законом. Необходимо предусмотреть обязательное страхование всех работников без исключения. Работодатель должен обеспечивать нормальные, максимально безопасные условия труда.

Список источников:

1. Конституция Российской Федерации: [принята всенародным голосованием 12 декабря 1993 года]. - Официальное издание. - М. : Юрид. лит., 2009. - 64 с.

2. Об основах обязательного социального страхования: Федеральный закон от 16.07.1999 № 165-ФЗ (ред. от 11.07.2011).

3. Об обязательном социальном страховании от несчастных случаев на производстве и профессиональных заболеваний: Федеральный закон от 24.07.98 № 125-ФЗ (ред. от 29.02.2012, с изм., вст. в силу 01.07.2012).

4. О порядке рассмотрения разногласий, возникающих между исполнительным органом Фонда социального страхования РФ и страхователем по вопросам установления скидки или надбавки к страховому тарифу на обязательное социальное страхование от несчастных случаев на производстве и профессиональных заболеваний :Письмо Минтруда РФ № 3514-ВЯ, ФСС РФ N 02-08/07-1324П от 30.05.2002.

5. Официальный сайт Федерального Фонда социального страхования // <http://fss.ru/>.

6. <http://gov.cap.ru/>.

АНАЛИЗ ЛИКВИДНОСТИ И ПЛАТЕЖЕСПОСОБНОСТИ ПРЕДПРИЯТИЯ

Матвеева Н. И., 4 курс, специальность 080105.65
Научный руководитель – ст. преподаватель Егорова Е. Ю.

Анализ ликвидности баланса и платежеспособности предприятия имеет огромное значение, т.к. его данные используются для разработки финансовой политики предприятия. Анализ опирается на показатели квартальной и годовой бухгалтерской отчетности.

Актуальность данной темы исследования состоит в том, что для успешной работы любого предприятия в современных условиях очень важна способность своевременно производить платежи, финансировать свою деятельность на расширенной основе и поддерживать свою платежеспособность, а для этого необходимо заблаговременно давать оценку финансового состояния.

Целью данной научно-исследовательской работы является изучение методов анализа ликвидности баланса и платежеспособности предприятия, а также разработка мероприятий по их повышению.

В данной работе рассмотрены теоретические основы анализа ликвидности и платежеспособности предприятия, а также обозначены следующие основные методы их оценки, такие как анализ

ликвидности баланса и расчет финансовых коэффициентов ликвидности и платежеспособности. При изучении ликвидности баланса осуществляют сравнение активов, сгруппированных по степени их ликвидности, с обязательствами по пассиву, расположенными по степени срочности их погашения. Расчет и оценка коэффициентов ликвидности позволяет установить степень обеспеченности текущих обязательств наиболее ликвидными активами и, прежде всего, денежными средствами, которые должны обеспечить погашение этих задолженностей. Анализ коэффициентов платежеспособности должен быть направлен на выявление затруднений организации, частоту их образования и продолжительность погашения долгов.

В ходе исследования был проведен анализ ликвидности и платежеспособности ОАО «Чувашсетгаз», а также анализ его финансового состояния в целом. В результате, было выявлено наличие просроченной дебиторской задолженности, что свидетельствует о необходимости систематической работы ОАО «Чувашсетгаз» с дебиторами, чтобы обеспечить преобразование дебиторской задолженности в денежные средства. Для этого были предложены такие мероприятия, как обзвон должников, напоминания об оплате в форме письма, обращение к юристам или специализированным на возврате долгов компаниям – коллекторским агентствам, оформление дебиторской задолженности векселем, а также другие действенные меры.

Также, выявленное в процессе исследования превышение коэффициента промежуточной ликвидности рекомендуемого значения свидетельствует о наличии у ОАО «Чувашсетгаз» временно свободных ликвидных активов. Для эффективного функционирования организации предлагалось вложить временно свободные денежные средства в Банк на депозит.

Таким образом, предлагаемые мероприятия позволят «искоренить» просроченную задолженность, а вместе с ней ускорить оборачиваемость дебиторской задолженности и, соответственно, сократить продолжительность ее оборота. Кроме того, размещение временно свободных денежных средств под эффективную процентную ставку на депозит в Банк позволит ОАО «Чувашсетгаз» получить процентный доход, который в будущем можно направить на развитие или иные цели деятельности организации.

Проведенное исследование показало, что проведение анализа показателей ликвидности и платежеспособности является важной предпосылкой обеспечения устойчивого развития предприятия в целом.

ОПЕРАЦИИ КОММЕРЧЕСКОГО БАНКА С ПЛАСТИКОВЫМИ КАРТАМИ И ИХ РОЛЬ В ОБЕСПЕЧЕНИИ КОМПЛЕКСНОГО ОБСЛУЖИВАНИЯ КЛИЕНТА

Сергеева Е.Ю., 2 курс, направление подготовки 080100.62
Научный руководитель – к.э.н., доцент Свиридова Н.И.

В настоящее время трудно представить себе банк, не занимающийся операциями с пластиковыми картами. Пластиковые карты как банковский продукт, успели занять свое место среди банковских услуг.

Пластиковая карточка - это обобщающий термин, который включает все виды карточек, различных как по назначению, набору оказываемых услуг, по своим техническим возможностям и выпускающим их организациям.

В соответствии с Положением Банка России №266-П от 24.12.2004 г. «Об эмиссии банковских карт и об операциях, совершаемых с использованием платежных карт», платежная карта определяется как инструмент для совершения ее держателем операций с денежными средствами, находящимися у эмитента, в соответствии с законодательством Российской Федерации и договором с эмитентом.

Пластиковая карта это пластина, изготовленная из специальной устойчивой к механическим и термическим воздействиям, пластмассы, которая имеет определенные геометрические параметры: ширина – 85,595 мм; высота – 53,975 мм; толщина – 0,76 мм.

На лицевую сторону платежных карточек наносят логотип финансового института, торговые марки платежной системы, номер карты, имя владельца, срок действия карты. Расположение реквизитов на оборотной стороне карты строго определено стандартом.

К ним относятся: магнитная полоса, панель для подписи и наносимый полиграфическим способом текст банка.

Доступ к записанным данным защищается кодированным паролем - PIN-кодом. PIN-код - персональный идентификационный номер, представляющий собой последовательность цифр (от 4 до 12 знаков), используемый для идентификации клиента в платежной системе. Его значение должно быть известно только клиенту.

В ходе своего развития эволюционировали различные виды пластиковых карточек, различающихся по таким параметрам, как назначение, функциональные и технические характеристики, носитель информации (магнитная полоса или микросхема), возможность совершать определенные операции, не прибегая к услугам банка.

Картами могут пользоваться лица, достигшие 18 лет, и при этом не требуется, чтобы на их имя был открыт счет в банке.

К операциям, которые можно осуществлять с использованием, относятся: покупка товаров, оплата услуг, получение наличных денежных средств в виде ссуды или аванса от любого банка. Один из видов услуг, предоставляемых при помощи пластиковых карт - бесплатное страхование от несчастных случаев во время путешествий. При этом операции с платежными карточками осуществляются с помощью торговых терминалов и банкоматов.

Работа с пластиковыми картами является одной из перспективных для банков в настоящее время. По итогам 2012 года наибольшее количество пластиковых карт было выпущено Сбергательным банком РФ (76455834 шт.). Однако в России торговые предприятия не стремятся заключать договора на прием и обслуживание банковских карт, поскольку их нет в достаточном количестве у населения, а граждане не заинтересованы в получении карточки, т.к. отсутствует достаточная приемная сеть.

Тем не менее, рынок пластиковых карт активно развивается и претерпевает изменения.

МЕТОДОЛОГИЧЕСКИЕ И ЗАКОНОДАТЕЛЬНО- НОРМАТИВНЫЕ ОСНОВЫ ОЦЕНКИ ДЕЯТЕЛЬНОСТИ И ОБЕСПЕЧЕНИЯ НАДЕЖНОСТИ БАНКА В РОССИЙСКОЙ ФЕДЕРАЦИИ

Скобелева А. Н., 5 курс, специальность 080105.65
Научный руководитель – к.э.н., ст. преподаватель Таланова Н.В.

В настоящее время в Российской Федерации всё большее значение приобретают вопросы стабильности, надежности, устойчивости банковской системы в целом и её элементов. Банковская система – одна из важнейших структур рыночной экономики. Банковская система России включает Центральный Банк России, кредитные организации, а также филиалы и представительства иностранных банков.

Банк – это кредитная организация, имеющая исключительное право на осуществление следующих банковских операций: привлечение во вклады денежных средств, размещение указанных средств от своего имени и за свой счет на условиях возвратности, платности и срочности, а также открытие и ведение банковских счетов физических и юридических лиц.

Банки – главное звено финансового рынка, только они способны реализовать в своей деятельности полный набор рыночных денежных отношений (операций).

До настоящего момента в экономической науке не существует единого понятия как «надежность банка». Надежность – многокритериальный показатель, включающий в себя устойчивость, ликвидность, доходность и другие характеристики банка.

С позиции анализа в управлении надежностью банка, в первую очередь, используются разработанные ЦБ РФ методики оценки уровня «нормальности» банков. К ним относятся Указание № 2005–У от 30.04.2008г. «О критериях определения финансового состояния кредитных организаций» и Инструкция № 139–И от 03.12.2012г. «Об обязательных нормативах банков».

Оценка экономического положения банков осуществляется по результатам оценок: капитала, активов, доходности, ликвидности, качества управления, прозрачности структуры собственного капитала и обязательных нормативов.

Оценка капитала осуществляется по результатам оценок показателей достаточности собственных средств(капитала), общей достаточности капитала и оценки качества капитала банка.

Оценка активов банка определяется по результатам оценок показателей качества ссуд, риска потерь, доли просроченных ссуд, размера резервов на потери по ссудам и иным активам, концентрации кредитных рисков на акционеров (участников) и концентрации кредитных рисков на инсайдеров.

Оценка доходности определяется по результатам оценок показателей прибыльности активов, прибыльности капитала, структуры расходов, чистой процентной маржи и чистого спреда от кредитных операций.

Оценка ликвидности определяется по результатам оценок показателей общей краткосрочной ликвидности, мгновенной ликвидности, текущей ликвидности, структуры привлеченных средств, зависимости межбанковского рынка, риска собственных вексельных обязательств, небанковских ссуд, усреднения обязательных резервов, обязательных резервов и риска на крупных кредиторов и вкладчиков.

Оценка качества управления банка осуществляется по результатам оценок показателей системы управления рисками (ПУ4), состояния внутреннего контроля (ПУ5), и управления стратегическим риском (ПУ6).

Прозрачность структуры собственности банка определяется по результатам оценок показателей: достаточности объема раскрываемой информации о структуре собственности банка (ПУ1), доступности информации о лицах, оказывающих прямо или косвенно существенное влияние на решения, принимаемые органами управления банка (ПУ2), значительности влияния на управление банком резидентов оффшорных зон (ПУ3).

ЦБ РФ разработаны 5 классификационных групп экономического положения банка:

- 1 группа – КО без недостатков в деятельности;
- 2 группа – КО, имеющие отдельные недостатки в деятельности;
- 3 группа – КО, испытывающие серьезные финансовые трудности;
- 4 группа – КО, находящиеся в критическом финансовом положении;

5 группа – КО, находящиеся в состоянии кризиса.

В Инструкции № 139–И от 03.12.2012г. установлены предельно допустимые числовые значения и методики расчета следующих обязательных для банков нормативов:

- достаточности собственных средств (Н1);
- ликвидности: мгновенной (Н2), текущей (Н3), долгосрочной (Н4);
- максимального размера риска на одного заемщика или группу связанных заемщиков (Н6);
- максимального размера крупных кредитных рисков (Н7);
- максимального размера кредитов, банковских гарантий и поручительств, предоставленных банком своим участникам (Н9.1);
- совокупной величины риска по инсайдерам банка (Н10.1);
- использования собственных средств (капитала) банка для приобретения акций (долей) других юридических лиц (Н12).

В практике оценки надежности коммерческих банков помимо официальных методик весьма активно используются получившие популярность в девяностых годах двадцатого века рейтинги зарубежных агентств («StandardandPoor's», «Moody'sInvestorsService») и отечественных рейтинговых агентств (Аналитический центр финансовой информации, Агентство банковской информации (Интерфакс), информационный центр «Рейтинг», издательство «Коммерсант», журналы «Эксперт» и др.).

В научных разработках отечественных ученых уделяется весьма пристальное внимание методикам оценки надежности коммерческих банков. В их основу заложена преимущественно система CAMELS, включающая в себя оценку капитала банка, его активов, доходности, ликвидности, качества управления и рисков.

Но, следует помнить, что анализ в управлении надежностью банка не должен ограничиваться только оценкой самого банка, который функционирует в тесной взаимосвязи с экономикой страны. Именно поэтому во избежание кризиса кредитной организации анализируются все важнейшие внешние факторы (состояние и тенденции развития экономики страны и её отдельных секторов; конъюнктура рынков, включая банковских; спрос на банковские услуги в регионе действия банка; отношения с клиентами и круг потенциальных клиентов банка; конкуренты банка и др.), от которых зависит её надежность.

АДАПТАЦИЯ СТРОИТЕЛЬНЫХ ПРЕДПРИЯТИЙ В НОВОЙ ЭКОНОМИКЕ

Александров М.В., к.э.н.

Для новой экономики, процесс построения которой идет в России последнее десятилетие, характерными признаками являются цикличность и постоянная изменчивость экономической ситуации. Поэтому одним из основных условий эффективной или как минимум безубыточной деятельности предприятий в новой экономике становится их способность воспринимать происходящие изменения, адаптироваться в условиях циклического колебания развития общества. Это сложная задача, от решения которой во многом зависит судьба предприятия.

Ее решение усложняется экономическими кризисами - болезненными периодами нарушения сложившегося равновесия, возникновением веера возможных альтернатив будущего развития, мучительной перестройки [2]. Они сужают возможности для нормального функционирования рыночных механизмов, а, следовательно, и нормальной работы предприятий.

Совпавший по времени с началом новой экономики в России кризис 1990-х годов затронул все отрасли народного хозяйства страны. Для строительной отрасли он имел следующие последствия: за кризисные годы такие значимые показатели как объем подрядных работ, выпуск строительных материалов, инвестиции в основной капитал снизились до 30%-го уровня относительно 1990г. В 1999 г. доля убыточных строительных предприятий превысила уровень 40%, тогда как в 1994 г. убыточными были около 15% предприятий отрасли. В период мирового финансового кризиса в 2008 - 2009 гг. объем работ по виду деятельности «строительство» снизился до 14%. Сократились и другие показатели развития названной отрасли.

В этих условиях адаптационная способность предприятий существенно увеличивает свою значимость и актуальность. Велика

ее значимость и для строительных предприятий.

Работая многие годы в условиях кризиса, строительные предприятия не могли не приспособиться к его негативному влиянию. Опыт работы наиболее успешных строительных предприятий указывает на следующие основные направления процесса их адаптации:

- 1) расширение сферы деятельности, увеличение объемов работ за счет освоения новых видов продукции и услуг;
- 2) совершенствование организационно-технического уровня строительства;
- 3) пересмотр «затратных» подходов в политике ценообразования на строительную продукцию;
- 4) активное участие в инвестиционных конкурсах и подрядных торгах;
- 5) совершенствование механизмов расчета с поставщиками и заказчиками;
- 6) совершенствование технологии строительного производства;
- 7) постоянное стремление к повышению качества продукции;
- 8) активное использование разнообразных форм стимулирования и ответственности работников за результаты труда;
- 9) овладение передовым зарубежным опытом, в том числе путем создания совместных предприятий и участия в совместных проектах.

Из отмеченных направлений остановимся на первом - расширении сферы деятельности предприятия за счет освоения новых видов продукции и услуг. Этот процесс носит название диверсификация.

Выделяют следующие разновидности диверсификации:

1. Концентрическая диверсификация - пополнение ассортимента выпускаемой продукции изделиями, которые с технической и маркетинговой точки зрения похожи на существующие товары предприятия. Например, строительное предприятие в дополнение к подрядной деятельности может начать оказывать услуги по технической эксплуатации построенных собственными силами зданий и сооружений.

2. Вертикальная диверсификация - расширения деятельности с помощью проникновения предприятия в производства, связанные с различными стадиями обработки одного продукта. Например,

предприятие-подрядчик может организовать (приобрести) производство собственных строительных материалов и изделий или заняться самостоятельным продвижением и реализацией на рынке недвижимости своей строительной продукции.

3. Горизонтальная диверсификация - расширение ассортимента новыми товарами-аналогами для повышения интереса к ним традиционных покупателей. Для этого строительное предприятие может начать выпуск строительной продукции, разнообразной по качественным и ценовым характеристикам.

По данному направлению адаптации строительных предприятий в условиях кризиса строительного рынка были проведены исследования. В качестве базы для их проведения выступили ряд строительных предприятий Чувашской Республики, в том числе ОАО «Дорисс» [1]. Исследования показали, что процесс диверсификации является действенным способом адаптации строительных предприятий как к нормальным рыночным условиям, так и работе в условиях кризиса. Полученные результаты указывают на то, что заметные положительные изменения в деятельности строительных предприятий происходят, если доля диверсификационных работ и услуг составляет более 10% от общего объема работ и услуг предприятий, и если она проводится с учетом специфики их основной деятельности.

Осуществление диверсификации напрямую оказывает положительное влияние на величину абсолютной эффективности - одного из основных показателей деятельности строительных предприятий:

$$\mathcal{E}_{\text{абс}} = \Pi / \text{И} = (\Pi / V) \times (V / \text{И}),$$

где Π — прибыль предприятия;

И — стоимость имущества предприятия;

V — объем продукции и услуг предприятия.

По моим данным, в результате диверсификации изменение величины абсолютной эффективности происходит, как за счет увеличения рентабельности (в среднем на 5-7 %), так и за счет повышения оборачиваемости имущества предприятия. Увеличение рентабельности обосновано большей прибыльностью новых видов деятельности, по сравнению с традиционными, что является условием их развития, а оборачиваемость возрастает вслед за увеличением объема выполненных работ и услуг при неизменной стоимо-

сти имущества.

Кроме отмеченного, к существенным положительным результатам диверсификации относится создание условий для сохранения трудовых ресурсов и производственного потенциала строительных предприятий. Таким образом, предприятия, которые использовали диверсификацию, сумели стабилизировать численный и квалификационный состав работников, а в ряде случаев увеличили количество занятых на 3-5 %.

Еще одним результатом проведения диверсификации, который должен проявиться на этапе выхода экономики из кризиса и оживления строительного рынка, является активный рост строительных предприятий, и в первую очередь тех, которые сохранили свой производственный и трудовой потенциал.

Наметившиеся в настоящее время позитивные изменения в новой экономике России не снижают значимости процессов диверсификации, так как и при их сохранении в ближайшие годы деятельность отечественных предприятий будет испытывать на себе цикличное развитие общества. Поэтому адаптационные механизмы, имеющие положительный практический результат, будут востребованы. Следовательно, исследования в этой области могут быть продолжены и направлены, в том числе, на определение и оценку влияния частных факторов на осуществление диверсификации и ее результаты в новой экономике.

Список литературы:

1. Львов, И.В. Строительный комплекс в инновационной экономике /И.В.Львов. - Чебоксары: Изд-во Чуваш.ун-та, 2011. - 156 с.
2. Яковец, Ю.В. Глобальные экономические трансформации XXI века/Ю.В.Яковец. – М. : Экономика, 2011. - 382 с.

ПРЕДПОСЫЛКИ РАЗВИТИЯ МАЛОГО И СРЕДНЕГО БИЗНЕСА В ЧУВАШСКОЙ РЕСПУБЛИКЕ

Белова Н.А., к.э.н., доцент
Савельева О.С., Сусарина А.А., 3 курс, специальность 080502.65

В современных экономических условиях, сформировавшихся в Чувашской Республике и России в целом, малое и среднее предпринимательство может и должно стать мощным рычагом для решения комплекса социально-экономических проблем, гарантом устойчивого развития экономики республики и страны в целом. Для такого заключения имеются веские основания и предпосылки, способствующие развитию малого бизнеса в нашей республике.

В первую очередь, серьезным стимулом для развития малого и среднего предпринимательства является оказываемая государственная поддержка. По состоянию на 01.03.2013 г. для обеспечения целенаправленного развития малого и среднего бизнеса в Чувашской Республике созданы следующие условия:

I. Наличие нормативно-правовой базы развития малого и среднего бизнеса в регионе.

Сюда относятся следующие нормативно-правовые документы:

Закон Чувашской Республики от 23 сентября 2008 г. № 47 «Об особенностях отчуждения недвижимого имущества, находящегося в собственности Чувашской Республики или в муниципальной собственности и арендуемого субъектами малого и среднего предпринимательства» (в соответствии с Законом Чувашской Республики от 8 ноября 2010 г. № 44 «О внесении изменения в статью 3 Закона Чувашской Республики «Об особенностях отчуждения недвижимого имущества, находящегося в собственности Чувашской Республики или в муниципальной собственности и арендуемого субъектами малого и среднего предпринимательства» срок действия указанного Закона продлен до 1 июля 2013г.);

постановление Кабинета Министров Чувашской Республики от 25 сентября 2008 г. № 285 «Об утверждении перечней государственного имущества Чувашской Республики для предоставления его во владение и (или) в пользование на долгосрочной основе субъектам малого и среднего предпринимательства и организаци-

ям, образующим инфраструктуру поддержки субъектов малого и среднего предпринимательства»;

постановление Кабинета Министров Чувашской Республики от 12 ноября 2008 г. № 342 «Об утверждении Порядка передачи в аренду объектов недвижимости, включенных в перечень государственного имущества Чувашской Республики для предоставления его во владение и (или) в пользование на долгосрочной основе (в том числе по льготным ставкам арендной платы) субъектам малого и среднего предпринимательства и организациям, образующим инфраструктуру поддержки субъектов малого и среднего предпринимательства»;

постановление Кабинета Министров Чувашской Республики от 1 декабря 2008 г. № 359 «О порядке формирования, ведения и обязательного опубликования перечней государственного имущества Чувашской Республики, предназначенного для оказания имущественной поддержки субъектам малого и среднего предпринимательства»;

республиканская комплексная программа «Качество» на 2010-2020годы, утвержденная постановлением Кабинета Министров Чувашской Республики от 10 апреля 2009 г. № 124;

республиканская целевая программа «Проведение административной реформы в Чувашской Республике в 2006-2013 годах», утвержденная постановлением Кабинета Министров Чувашской Республики от 14 апреля 2006 г. N 98;

республиканская комплексная программа инновационного развития промышленности Чувашской Республики на 2010-2015 годы и на период до 2020года, утвержденная постановлением Кабинета Министров Чувашской Республики от 29 мая 2009 г. № 178;

постановление Кабинета Министров Чувашской Республики от 27 августа 2010 г. № 279 «Об утверждении Порядка предоставления грантов молодым гражданам на поддержку проектов в сфере малого предпринимательства и о внесении изменений в постановление Кабинета Министров Чувашской Республики от 14 сентября 2007 г. № 234»;

постановление Кабинета Министров Чувашской Республики от 24 сентября 2010 г. № 320 «Об утверждении Порядка предоставления субсидий юридическим лицам - инновационным компаниям - субъектам малого и среднего предпринимательства, осуществ-

ляющим инновационную деятельность, в целях возмещения части затрат в связи с производством (реализацией) товаров, выполнением работ, оказанием услуг»;

постановление Кабинета Министров Чувашской Республики от 31 марта 2011г. № 117 «О порядке предоставления грантов субъектам малого и среднего предпринимательства на создание малой инновационной компании и уплату первого взноса при заключении договора лизинга оборудования»;

постановление Кабинета Министров Чувашской Республики от 22 апреля 2009 г. № 126 «Об Агентстве по поддержке малого бизнеса в Чувашской Республике»;

постановление Кабинета Министров Чувашской Республики от 14 сентября 2007 г. № 234 «Об утверждении Порядка предоставления грантов начинающим субъектам малого предпринимательства на создание собственного бизнеса» и др.

II. Развитие инфраструктуры поддержки малого и среднего предпринимательства.

В настоящее время инфраструктуру предпринимательства в Чувашской Республике представляют следующие учреждения и организации:

Закрытый паевой инвестиционный фонд особо рискованных (венчурных) инвестиций «Региональный венчурный фонд инвестиций в малые предприятия в научно-технической сфере Чувашской Республики»;

технопарки в форме производственно-инновационных бизнес-инкубаторов;

Агентство по поддержке малого бизнеса в Чувашской Республике, которое предоставляет микрозаймы субъектам малого предпринимательства, в том числе микропредприятиям;

Гарантийный фонд для субъектов малого и среднего предпринимательства в Чувашской Республике (с объемом активов более 20 млн. руб.), который обеспечивает поручительством субъекты малого и среднего предпринимательства, не имеющие достаточной залоговой базы для получения кредитных ресурсов;

центр коллективного пользования в области нанотехнологий распределенного типа (на разных площадках с несколькими участниками), в котором проводятся научно-исследовательские, опыт-

но-конструкторские и технологические работы по нанотехнологиям;

инновационный центр и центр субконтрактации, функционирующие на базе Торгово-промышленной палаты Чувашской Республики. Центр субконтрактации входит в Информационную систему субконтрактации (www.subkontrakt.ru), в составе которой 34 центра Российской Федерации и Республики Беларусь;

ОАО «Лизинговая компания малого бизнеса», которое заключает договоры с субъектами малого и среднего предпринимательства на льготных условиях;

Республиканский бизнес-инкубатор, который предоставляет 64 вида услуг начинающим предпринимателям на безвозмездной основе;

22 общественные объединения (ассоциации) представителей малого и среднего предпринимательства в Чувашской Республике, которые представляют интересы субъектов малого и среднего предпринимательства;

Евро Инфо Корреспондентский Центр - Чувашская Республика, который образован на базе Республиканского бизнес-инкубатора в целях создания благоприятных возможностей и базы данных сбыта продукции, произведенной субъектами малого и среднего предпринимательства, в том числе на экспорт.

Организациями инфраструктуры поддержки малого и среднего предпринимательства:

- предоставляются услуги общего доступа по ведению бухгалтерского учета, юридические консультации,

- оказывается помощь в бизнес-планировании и привлечении инвестиций,

- ведется реестр результатов интеллектуальной деятельности, научно-исследовательских, опытно-конструкторских и технологических работ;

- организовывается конкурс на получение грантов из республиканского бюджета для создания бизнес-инкубатора или технопарка;

- оказывается прямая финансовая поддержка за счет выделения безвозмездных субсидий из республиканского бюджета Чувашской Республики на поддержку инновационных проектов;

- на льготных условиях предоставляются арендные площади для размещения офисов и производственных подразделений предприятий малого и среднего бизнеса;

- проводятся обучающие семинары, бизнес-тренинги, форумы по обсуждению текущих проблем малых и средних предприятий;

- осуществляется подготовка и переподготовка кадров для сферы малого и среднего предпринимательства;

- проводятся маркетинговые исследования организации и ведения предпринимательской деятельности субъектами малого и среднего бизнеса в целях выявления проблем и определения путей их решения др.

III. Финансовая поддержка малого и среднего бизнеса

Особое место среди мер государственной поддержки занимает финансирование и субсидирование деятельности субъектов малого и среднего бизнеса. По состоянию на 01.03.2013 г. на территории Чувашской Республики действовали следующие меры финансовой поддержки для рассматриваемых субъектов экономики:

1. Льготное микрокредитование. Условия предоставления кредита предприятиям малого и среднего бизнеса кредитными организациями незначительно отличаются от условий их предоставления крупным предприятиям, что существенно затрудняет получение их малыми предприятиями. В связи с этим в целях оказания государственной поддержки субъектам малого предпринимательства Чувашской Республики путем обеспечения им доступа к финансовым ресурсам, посредством предоставления им льготных займов постановлением Кабинета Министров Чувашской Республики от 22 апреля 2009 г. № 126 было учреждено Агентство по поддержке малого бизнеса в Чувашской Республике.

2. Предоставление поручительства по кредитам (займам, договорам лизинга) полученным в кредитно-финансовых организациях (АНО «Гарантийный фонд Чувашской Республики»).

По состоянию на 1 января 2012 г. капитализация Гарантийного фонда составляет 185,2 млн. руб. В 2011 г. фонд пополнился средствами республиканского бюджета (15,0 млн. руб.) и федерального бюджета (60,0 млн. руб.). С начала деятельности Гарантийного фонда всего выдано 85 поручительств на общую сумму 162,3 млн. руб., в том числе в течение 2011 г. выдано 51 поручительство на общую сумму 112,0 млн. руб.

3. Предоставление грантов начинающим субъектам малого предпринимательства на создание собственного бизнеса.

Гранты предоставляются в денежной форме и направляются на приобретение оборудования, сырья и материалов, получение разрешительной документации, оформление земельных участков и приобретение недвижимости для размещения производства и другие расходы, связанные с началом предпринимательской деятельности.

В 2011 г. государственную поддержку в форме грантов на создание собственного бизнеса получили 61 начинающий субъект малого и среднего предпринимательства Чувашской Республики на общую сумму 18 млн. руб. (рис. 1).



Рис. 1. Гранты субъектам малого и среднего предпринимательства по отраслям экономики Чувашии в 2011 г., (ед. / %)

4. Предоставление грантов на реализацию муниципальных программ развития малого и среднего предпринимательства монопрофильных муниципальных образований.

В 2010-2011 гг. в рамках государственной поддержки монопрофильных муниципальных образований и в целях содействия развитию малого и среднего предпринимательства выделены гранты двум моногородам: г. Новочебоксарск, г. Алатырь.

На реализацию мероприятий муниципальной программы поддержки малого и среднего предпринимательства в г. Новочебоксарск за 2010-2011 гг. направлены средства в размере 46741 тыс.

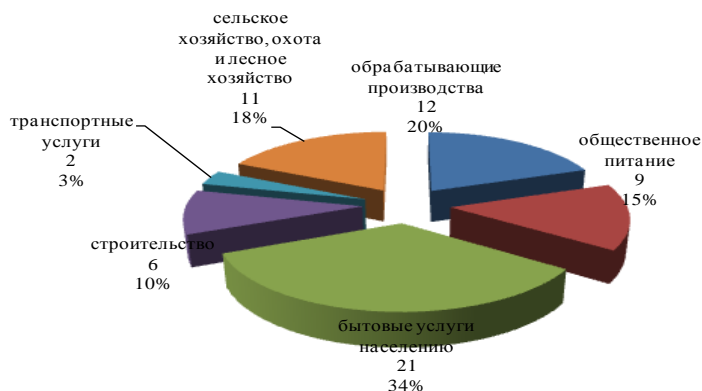
руб., в том числе из республиканского бюджета Чувашской Республики - 2340 тыс. руб., из федерального бюджета - 44401 тыс. руб.

В рамках указанной программы предоставлены гранты 35 начинающим субъектам малого предпринимательства и 12 молодым гражданам (предпринимателям) на поддержку проектов в сфере малого предпринимательства, выдан 41 займ на льготной основе, оказана финансовая поддержка 3 инновационно активным субъектам малого и среднего предпринимательства.

На реализацию мероприятий муниципальной программы поддержки малого и среднего предпринимательства в г. Алатырь за 2011 г. направлены средства в размере 20875 тыс. руб., в том числе из федерального бюджета - 16700 тыс. руб., из республиканского бюджета Чувашской Республики - 4175 тыс. руб.

В 2011 г. в г. Алатырь гранты на поддержку проектов в сфере малого предпринимательства получили 28 начинающих субъектов малого предпринимательства и 9 предпринимателей, финансовую поддержку получили 4 субъекта малого предпринимательства сферы народных художественных промыслов.

5. Возмещение субъектам малого и среднего предпринимательства затрат на участие в региональных, межрегиональных, зарубежных выставках.

В 2011 г. за счет средств республиканского бюджета Чувашской Республики произведено возмещение затрат на участие в региональных и межрегиональных выставках 8 субъектам малого и среднего предпринимательства. Размер помощи составил 658,2 тыс. руб.

6. Возмещение части затрат экспортно-ориентированных субъектов малого и среднего предпринимательства, связанных с сертификацией произведенной продукции.

В 2011 г. возмещение части затрат, связанных с сертификацией продукции, произведено 10 субъектам малого и среднего предпринимательства. Данное направление поддержки осуществляется за счет средств федерального бюджета. В 2011 г. размер финансовой поддержки составил 993,5 тыс. руб.

7. Возмещение части затрат субъектов малого и среднего предпринимательства, связанных с обучением специалистов в рамках реализации Государственного плана подготовки управленческих

кадров для организаций народного хозяйства Российской Федерации.

В 2011 г. возмещение части затрат субъектов малого и среднего предпринимательства на обучение специалистов в рамках реализации указанного плана осуществлено на сумму 125,0 тыс. руб. Финансовую поддержку за счет средств республиканского бюджета Чувашской Республики получили 7 субъектов малого предпринимательства.

8. Предоставление грантов молодым гражданам на поддержку проектов в сфере малого предпринимательства.

Гранты молодым гражданам выделяются за счет средств республиканского бюджета Чувашской республики и средств федерального бюджета Российской Федерации. В 2011 г. гранты на поддержку проектов в сфере малого предпринимательства на общую сумму в 9500,0 тыс. руб. предоставлены 32 молодым гражданам.

9. Предоставление субсидий юридическим лицам – инновационным компаниям, осуществляющим инновационную деятельность, в целях возмещения части затрат в связи с производством (реализацией) товаров, выполнением работ, оказанием услуг.

Субсидии выделяются из республиканского и федерального бюджетов. В 2011 г. было выделено 23,0 млн. руб. Получателями субсидии стали 11 инновационно активных компаний Чувашской Республики, осуществляющих свою деятельность преимущественно в сфере электроэнергетики и машиностроения.

10. Возмещение субъектам малого и среднего предпринимательства части затрат, связанных с реализацией программ по энергосбережению и технологическим присоединением к объектам электросетевого хозяйства, а также части затрат субъектов малого и среднего предпринимательства и организаций, образующих инфраструктуру поддержки малого и среднего предпринимательства, на технологическое присоединение к источнику электроснабжения энергопринимающих устройств. Такая поддержка оказывается с 2011 г. и она оказана 12 субъектам малого и среднего бизнеса на сумму 3861,0 тыс. руб.

11. Предоставление грантов начинающим субъектам малого и среднего предпринимательства на уплату первого взноса при заключении договора лизинга оборудования. Указанная форма под-

держки также оказывается с 2011 г. Размер финансовой поддержки в 2011 г. в сумме составил 3,0 млн. руб. на 10 субъектов малого и среднего предпринимательства.

12. Предоставление грантов субъектам малого и среднего предпринимательства – юридическим лицам (хозяйственным обществам) на создание малой инновационной компании – начато в 2011 г. Финансовые средства на создание малой инновационной компании в 2011 г. предоставлены 1 претенденту на сумму 500,0 тыс. руб.

13. Возмещение субъектам малого и среднего предпринимательства части затрат, связанных с производством и реализацией товаров, работ, услуг, предназначенных для экспорта, в том числе выполнением обязательных требований законодательства Российской Федерации и (или) страны-импортера, являющихся необходимыми для экспорта товаров (работ, услуг).

В 2011г. государственная поддержка по этому направлению предоставлена 20 субъектам малого предпринимательства на общую сумму 14056,7 тыс. руб. Финансирование осуществляется из двух уровней бюджетов - за счет средств республиканского бюджета и из федерального бюджета.

14. Возмещения части затрат, связанных с уплатой субъектами малого и среднего предпринимательства лизинговых платежей по договорам лизинга.

В 2011 г. государственное финансирование лизинговых платежей за счет средств республиканского бюджета Чувашской республики получили 8 субъектов малого предпринимательства на общую сумму 323,6 тыс. руб.

Государственная поддержка развития малого и среднего предпринимательства, конечно же, не ограничивается финансовыми мерами. Среди других, не менее существенных мер, оказываемых малому и среднему бизнесу со стороны органов власти Чувашской Республики, необходимо отметить активное развитие мер имущественной, консультационной и информационной поддержки:

IV. Оказание имущественной поддержки субъектам малого и среднего предпринимательства.

В соответствии с законодательством Российской Федерации оказание имущественной поддержки субъектам малого и среднего предпринимательства осуществляется органами государственной

власти и органами местного самоуправления в виде передачи во владение и (или) в пользование государственного или муниципального имущества, в том числе земельных участков, зданий, строений, сооружений, нежилых помещений, оборудования, машин, механизмов, установок, транспортных средств, инвентаря, инструментов, на возмездной основе, безвозмездной основе или на льготных условиях.

Органы исполнительной власти субъектов Российской Федерации и органы местного самоуправления также вправе утверждать перечни государственного имущества и муниципального имущества, предназначенного для передачи во владение и (или) в пользование субъектам малого и среднего предпринимательства и организациям, образующим инфраструктуру поддержки субъектов малого и среднего предпринимательства.

В соответствии с постановлением Кабинета Министров Чувашской Республики от 25 сентября 2008г. № 285 «Об утверждении перечней государственного имущества Чувашской Республики для предоставления его во владение и (или) в пользование на долгосрочной основе субъектам малого и среднего предпринимательства и организациям, образующим инфраструктуру поддержки субъектов малого и среднего предпринимательства»:

сформирован перечень государственного имущества Чувашской Республики для предоставления его во владение и (или) в пользование на долгосрочной основе (в том числе по льготным ставкам арендной платы) субъектам малого и среднего предпринимательства и организациям, образующим инфраструктуру поддержки субъектов малого и среднего предпринимательства;

сформирован перечень государственного имущества Чувашской Республики для передачи его на баланс в безвозмездное пользование на долгосрочной основе управляющим компаниям, отобранным на конкурсной основе для управления бизнес-инкубаторами, относящимся к организациям, образующим инфраструктуру поддержки субъектов малого и среднего предпринимательства.

Постановлением Кабинета Министров Чувашской Республики от 15 декабря 2011 г. № 580 «О порядке определения размера арендной платы за пользование имуществом, находящимся в государственной собственности Чувашской Республики» установлены

корректирующие коэффициенты к размеру арендной платы: для субъектов малого и среднего предпринимательства - 0,9.

Кроме того, для субъектов малого предпринимательства, размещающихся в бизнес-инкубаторах, технопарках арендная плата устанавливается в следующих размерах:

в первый год аренды – 40,0 % от размера арендной платы;

во второй год аренды – 60,0 % от размера арендной платы;

в третий год аренды – 100,0 % от размера арендной платы.

V. Оказание информационной и консультационной поддержки, поддержка в области подготовки, переподготовки и повышения квалификации, которые осуществляются в следующих формах:

- разработка бизнес-планов и технико-экономических обоснований для субъектов малого и среднего предпринимательства (на бесплатной основе);

- организация и проведение дней малого и среднего предпринимательства, охватывающих все муниципальные районы и городские округа Чувашской Республики. В 2011 г. в мероприятиях приняло участие 1216 субъектов малого и среднего предпринимательства, осуществляющих деятельность на территории Чувашской Республики. На мероприятиях доводится информация о формах и методах государственной поддержки, об основных изменениях в законодательстве, связанных с ведением предпринимательской деятельности;

- оказание консалтинговой и правовой поддержки субъектов малого и среднего предпринимательства, а также граждан, желающих открыть собственный бизнес, по принципу «оперативная помощь» по вопросам проведения контрольными органами проверок деятельности субъектов малого и среднего предпринимательства, а также защиты прав и законных интересов предпринимателей;

- организация и проведение обучающих семинаров для субъектов малого и среднего предпринимательства и граждан, желающих открыть собственный бизнес по различным аспектам ведения предпринимательской деятельности;

- проведение маркетинговых исследований зарубежных рынков на предмет возможности выхода на них малых и средних предприятий Чувашской Республики;

- оказание консультаций для экспортно-ориентированных субъектов малого и среднего предпринимательства по вопросам внешнеэкономической деятельности;

- проведение исследований в области внешнеэкономической деятельности для экспортно-ориентированных субъектов малого и среднего предпринимательства (исследование экспортного потенциала, составление реестра экспортеров и экспортируемых ими товаров, исследование странового и товарного потенциала Чувашской Республики);

- проведение обучения руководителей и ключевых специалистов экспортно-ориентированных субъектов малого и среднего предпринимательства по направлению «Основы деятельности экспортно-ориентированных субъектов малого и среднего предпринимательства»;

- проведение семинаров, круглых столов и конференций по вопросам ведения внешнеэкономической деятельности;

- содействие выходу экспортно-ориентированных малых и средних предприятий Чувашской Республики на внешние рынки, в том числе организация деловых миссий, участие в международных выставках, презентации инвестиционного и экспортного потенциала Чувашии, выпуск информационного каталога «50 малых и средних предприятий-экспортеров Чувашской Республики».

Таким образом, в республике созданы серьезные предпосылки развития малого и среднего предпринимательства, особую актуальность среди которых имеют: эффективное функционирование богатой инфраструктуры и оказание финансовых, информационных и консультационных услуг.

Список источников:

1. Доклад о развитии субъектов малого и среднего предпринимательства в Чувашской Республике». [Электронный ресурс]. - URL: http://gov.cap.ru/SiteMap.aspx?gov_id=142&id=491104&title=Doklad_o_sostoyanii_malogo_i_srednego_predprinimatelstva.

2. О Республиканской программе развития субъектов малого и среднего предпринимательства в Чувашской Республике на 2010-2020 годы: Постановление Кабинета Министров Чувашской Республики от 31 марта 2009 г. №105. [Электронный ресурс]. - URL: <http://www.pandia.ru/text/77/233/38372.php>.

ОПРЕДЕЛЯЮЩИЕ ФАКТОРЫ НАПРАВЛЕНИЙ РЕГИОНАЛЬНЫХ ТУРИСТСКИХ РЕКРЕАЦИЙ

Гаценбиллер Н.Ю., к.э.н., доцент

Формирование и развитие направлений региональных туристских рекреаций происходит в экономическом пространстве региона.

Территориальный подход к определению экономического пространства доминирует в исследовании данного вопроса. По мнению А.Г.Гранберга «экономическое пространство – это насыщенная территория, вмещающая множество объектов и связей между ними: населенные пункты, промышленные предприятия, хозяйственно освоенные и рекреационные площади, транспортные и инженерные сети и т.д.». Экономическое пространство рассматривалось как категория в контексте абстрактной экономической системы. Близким к понятию «экономическое пространство» являются понятия пространственная (территориальная) структура экономики и пространственная (территориальная) организация хозяйства. В.Азар формулирует понятие туризма «как большую экономическую систему с разнообразными связями между отдельными элементами в рамках, как народного хозяйства отдельной страны, так и связей национальной экономики с мировым хозяйством в целом».

Одним из наиболее обоснованных следует отметить понятие туристский регион, которое аргументируется В.С. Боголюбовым как регион представляющий собой единый туристский продукт и конкурентоспособную единицу. В трудах Боголюбова В.С., Боголюбовой и ряда других авторов высказано мнение о том, что туризм представляет собой часть социально-экономической системы региона или системы, интегрированной в хозяйственную систему региона и представленной такими элементами как туристы, индустрия туризма, инфраструктура туризма и туристские ресурсы, которые взаимосвязаны и взаимозависимы между собой, в то же время система туризма интегрирована в систему региона.

Поскольку туристско-рекреационная система образуется в результате интеграции свойств туристского и рекреационного отдыха, то, следовательно, туристско-рекреационная система также интегриро-

вана в социально-экономическую систему региона. Туристская рекреация, как большая открытая динамично развивающаяся социально-экономическая система, подвержена влиянию различных внешних и внутренних факторов, роль которых в каждый момент времени может быть различной по силе, продолжительности и направлению воздействия. Поэтому выявление, учет, анализ и классификация этих факторов являются важнейшими задачами для формирования, функционирования и развития туристских рекреаций в регионе. Системный подход к туристской рекреации предполагает, что факторы будут воздействовать не только на элементы системы, но и на связи, которые существуют между элементами и определяют целостность и функции системы, среди которых можно выделить следующие:

- потребность туристов и рекреантов в отдыхе (связь «турист-регион», «рекреант-регион»);

- социальные (устойчивые связи между группами людей, различающимися социальными свойствами и функциями)

- социально-культурные (связи адаптации целей организации и современных технологий туризма и рекреации к местным элементам культуры, обеспечивающие востребованность туристского и курортологического продукта как в границах принимающего региона, так и за его пределами);

- природно-экологические (связи по использованию природных рекреационных ресурсов, взаимодействие людей с природной средой);

- экономические, включающие материально-вещественные (в том числе взаимосвязь с другими отраслями социально-экономического комплекса);

- инженерно-планировочные (совокупность инженерно-технических устройств, технико-технологические связи туристской рекреации);

- информационные (научно-техническая информация, нормативно-правовая документация и т.д.);

- правовые (земельные участки, образующие туристско-рекреационную зону, в том числе земельные участки, которые предоставлены для размещения и использования объектов инженерной социальной, транспортной, инновационной и иных инфраструктур жилищного фонда и на которых размещены такие объек-

ты, могут находиться во владении государственной, муниципальной и /или частной собственности. Земельные участки, образующие туристско-рекреационную зону, могут относиться к землям особо охраняемых территорий.

17 марта 2013 г. (г. Москва) в рамках выставки «Интурмаркет» было подписано Соглашение о сотрудничестве в сфере туризма между Администрацией Алтайского края и Министерством экономики, энергетики и туризма Республики Болгария. Также болгарская сторона отметила совместную работу с такими российскими регионами как Оренбургская область и Чувашская Республика. Предполагаемое финансирование республиканской целевой программы «Развитие туризма в Чувашской Республике на 2011-2016 годы » На реализацию Программы предусматривается привлечение финансовых средств в сумме 6 млрд. 373 млн. 470 тыс. рублей , в том числе: из федерального бюджета – 1 млрд. 921 тыс. 780 тыс. рублей из республиканского бюджета Чувашской Республики – 117 млн. 80 тыс. рублей из местных бюджетов Чувашской Республики – 1 млн. 100 тыс. рублей из внебюджетных источников – 4 млрд. 333 млн. 510 тыс. рублей.

Постановление Кабинета Министров Чувашской Республики от 15 сентября 2010 г. N 298 "О республиканской целевой программе "Развитие туризма в Чувашской Республике на 2011-2018 годы" (с изменениями и дополнениями).

Необходимо учитывать, таким образом, воздействие этих изменений на конкурентоспособность и региональных организаций, и туристских рекреаций, являющихся частью социально-экономической системы региона. Например, для регионов это означает, что одни развиваются как экономически наиболее сильные области, способные мобилизовать собственные ресурсы и привлечь дополнительные инвестиции, другие остаются на периферии, третьи развиваются лишь в отдельных отраслях, специфических сферах.

Таким образом, актуальным является вопрос о том, какие факторы должны в первую очередь учитывать региональные органы управления туристско-рекреационной сферы и какие факторы должны использовать регионы для повышения своей конкурентоспособности. Большое количество факторов, оказывающих влияние на развитие туристской рекреации, предопределяют их разно-

образии и вызывают необходимость группировки разнородных факторов. Для этого используются различные критерии, т.е. показатели, на основе которых производится классификация.

УДК 338 (1-773)

АКТУАЛЬНЫЕ ВОПРОСЫ НАЛОГООБЛОЖЕНИЯ И СОХРАНЕНИЯ ЗЕМЕЛЬ СЕЛЬСКОХОЗЯЙСТВЕННОГО НАЗНАЧЕНИЯ РОССИИ

Евграфов О.В., к.э.н., доцент
Яковлева Л.П., аспирантка ФГБОУ «ЧГСХА»,

Политическая независимость и безопасность государства определяется не только военным, но и продовольственным потенциалом, т.е. способностью надежно обеспечить население своими продуктами питания. По мере роста численности мирового населения данная проблема приобретает значение стратегического (политического) ресурса. По этой причине государства стараются использовать имеющиеся у них возможности производства продуктов питания на своих территориях. Такая задача стоит и перед Российской Федерацией, которая в настоящее время находится в большой зависимости от стран, экспортирующих свои продовольственные товары.

Продовольственная безопасность определяется, прежде всего, уровнем состояния сельскохозяйственного производства. Многие ведущие страны мира (США, страны ЕС и др.) относят этот вопрос к приоритетной, так называемой "высокой политике". К примеру, в доктрине комплексной безопасности Японии вопросу обеспечения продовольственной безопасности страны наряду с военной и топливной проблемой отведено ведущее место. В указанной доктрине на долгосрочную перспективу ставится задача преодоления зависимости от импортных поставок продовольствия (хотя импорт составляет не более 40% потребления продовольствия в Японии) и обеспечения устойчивого и гарантированного снабжения населения страны собственным продовольствием. Генеральной задачей комплексной безопасности Японии объявляется наращивание собственного сельскохозяйственного производства, несмотря на то,

что из-за неустрашимых природных и трудноразрешимых экономических причин производство продовольствия оказывается в Японии дороже, чем в США как минимум в 2-3 раза, а по большинству продуктов - в 4-5 раз.

Условием стабильного развития сельскохозяйственного производства, всего агропромышленного комплекса, является рациональное использование плодородия сельскохозяйственных угодий, а также рост урожайности сельскохозяйственных культур.

Качественное состояние земли улучшается при ее рациональном хозяйственном использовании как средства производства. Однако для поддержания необходимого уровня плодородия следует возмещать не только использованные питательные вещества почвы, но и восстанавливать качественные показатели (содержание гумуса, уровень кислотности, состояние водно-воздушного режима и т. д.), что связано со значительными материально-техническими и финансовыми вложениями. При этом окупаемость основных объемов инвестиций растянута во времени и исчисляется несколькими годами (известкование, мелиорация, гипсование и т. д.), что сдерживает вложение средств в сельское хозяйство.

Чтобы смягчить влияние этих объективных факторов, земельные угодья во всех странах, независимо от форм собственности, рассматриваются как общенациональное достояние, и затраты на их сохранение выделяются из государственного бюджета.

В последние 20 лет в Российской Федерации неуклонно и повсеместно уменьшается площадь пашни, возрастает площадь заброшенных земель. За пореформенный период площадь пашни сократилась на 42 млн. га, то есть из сельскохозяйственного оборота выведен каждый третий гектар земли, из них более половины заросли кустарниками и деревьями. Только в Чувашской Республике на 1 января 2013 года площадь необрабатываемых земель составила 21 тыс. 019 га. Для многих регионов России характерно усиление деградации сельскохозяйственных земель, низким содержанием гумуса в почве.

По оценкам экспертов в денежном выражении эти потери составляют не менее 2 млрд. долларов. Также они отмечают существенное сокращение мероприятий по охране и рациональному использованию почв и земельных ресурсов, что усугубляет процессы деградации земельного фонда. Повсеместно отмечается потреби-

тельное отношение к использованию земли. Усилилось негативное действие антропогенных факторов: нерациональное ведение земледелия, чрезмерный выпас, уничтожение почвенно-растительного покрова промышленным, коммунальным и ирригационным строительством, горные разработки, технологические и аварийные выбросы в атмосферу и сбросы сточных и дренажных вод, нарушаются севообороты.

Главная задача на ближайшую перспективу сохранить имеющиеся в обороте 75 млн. га посевных площадей, предотвращение их дальнейшей деградации и выбытия их из оборота, повышения плодородия. На половине используемых ныне площадей за последние 20 лет практически не вносились минеральные и органические удобрения, не проводились известкование, гипсование и другие агрохимические мероприятия. В результате урожайность снижается до уровня естественного плодородия – 7-10 ц/га, при котором безубыточное ведение сельскохозяйственного производства невозможно. Сегодня 25,8 млн. га пашни характеризуются низким содержанием гумуса, 7,6 млн. га - недостаточным содержанием калия. По данным Контрольного управления при Президенте РФ, ежегодно из-за ухудшения качественных характеристик земли в стране растениеводческой продукции недобирают на сумму более 350 млрд. руб. Ежегодный вынос из почвы питательных веществ, вследствие сельскохозяйственной деятельности, по оценке экспертов, в три раза превышает их возврат с вносимыми минеральными и органическими удобрениями. Большая часть урожая формируется за счет накопленных ранее питательных веществ и мобилизации остатков почвенного плодородия.

Главным средством повышения урожайности сельскохозяйственных культур является применение минеральных удобрений. При рациональном применении минеральных удобрений может быть получено до 60% прироста урожая сельскохозяйственных культур.

В настоящее время Российская Федерация по объемам производства минеральных удобрений занимает четвертое место в мире после Китая, США и Индии. Являясь крупным экспортером удобрений в мире, занимает первое место по экспорту азотных и третье – по экспорту калийных удобрений, внутри же страны их используют лишь 10-12%. В связи с ростом цен на удобрения отечест-

венные сельхозтоваропроизводители предпочитают свести их применение к минимуму. В итоге Россия не может производить качественную продукцию. Например, в 2008 году был собран рекордный урожай зерновых, но качество их не соответствовало мировым стандартам, три четверти его по своим характеристикам оказалось фуражным.

Одной из главных причин такого положения связан со снижением внесения удобрений, так необходимый объем внесения удобрений в год в стране составляет 1 млн. тонн действующего вещества, а фактически вносится 10% от данной нормы, другая – не менее важная – технология обработки почвы и производства продукции. Безусловно, улучшение сложившуюся ситуацию в вопросах использования земель сельскохозяйственного назначения, невозможно без бюджетных вливаний.

Например, в бюджете Чувашской Республики было заложено в 2012 год 60486 тыс. рублей на выделение компенсаций части затрат на приобретение средств химизации, и только 50% этих средств выделены федеральным бюджетом. В предыдущие годы из республиканского бюджета, предусмотренных на приобретение минеральных удобрений было выделено 33 413,7 тыс. руб. в 2011 г. и 33 267,0 тыс. руб. Это в сумме составляет всего 7-10% от цены приобретаемых удобрений, что не может, служит стимулом для развития внутреннего рынка сельскохозяйственной продукции. Большинство мелких хозяйств не в состоянии оплатить оставшиеся 90% стоимости удобрений.

В связи с намеченным переходом на рыночные принципы ценообразования при реализации удобрений внутри страны необходимость государственной поддержки возрастает в разы. Чтобы отечественный товаропроизводитель не оставался в убытке, субсидии как минимум должны покрывать половину стоимости удобрений, в том числе большая ее часть 30-40% из федерального бюджета. Также необходимо пересмотреть действующую систему субсидирования удобрений из федерального бюджета.

Система, введенная в 2008 году, предполагает субсидирование на гектар удобренных площадей, дифференцированная по регионам страны, сельскохозяйственным культурам, дозам удобрений не прозрачна и потенциально коррумпирована. Можно предположить, что при такой системе субсидии получают богатые регионы

и крупные хозяйства, а не те регионы, которые особо зависят от дотаций и субсидий.

Субсидии из федерального бюджета должны выделяться всем регионам на каждую внесенную тонну удобрений, как это было до 2008 года независимо от того, сколько выделено средств на эти цели из регионального бюджета. Новой государственной программой развития сельского хозяйства до 2020 года предусматривается увеличение применения удобрений в стране до 5 млн. тонн действующего вещества, что в 2 раза больше уровня 2011 г., но в 1,8 раз меньше необходимой нормы для предотвращения дальнейшей деградации почвы - 9 млн. тонн действующего вещества.

К сожалению, данная программа не обеспечивает необходимые воспроизводственные возможности в аграрном секторе экономики. Слабо растут инвестиционные возможности данной отрасли, не наблюдается прогресса и в земельных отношениях, медленно растут доходы населения, сохраняется высокий диспаритет цен на сельскохозяйственную продукцию при неуклонном росте розничных цен на продовольственные товары. Оплата труда в сельском хозяйстве остается в два раза ниже, чем в среднем по экономике страны, медленно развивается инфраструктура сельских территорий. Так же, это сопровождается особыми природно-климатическими условиями ведения сельского хозяйства, которые ставят отечественного сельхозтоваропроизводителя в неравные условия на рынке сельхозпродукции по сравнению с товаропроизводителями развитых стран, которые заключаются в следующем:

- биологическая и природная продуктивность российской пашни в 2,2 раза ниже, чем в странах ЕС, и в 2,5 раза ниже, чем в США;

- по обеспеченности производства основными фондами на 100 га пашни сельское хозяйство России в 4-5 раз уступает большинству стран. Особенно это проявилось в последние годы;

- большая часть территории России находится в зоне рискованного земледелия. При этом две трети площадей сельскохозяйственных угодий размещены в зонах недостаточного и неустойчивого увлажнения;

- в последнее десятилетие в Российской Федерации произошло значительное снижение покупательной способности населения, что ограничивает рост цен на сельскохозяйственную продукцию, особенно на продовольственном рынке.

Сочетание таких факторов, как поставка на рынок более дешевой аналогичной импортной продукции и отсутствие эффективно-го регулирования государства, привело к свертыванию отечественного сельскохозяйственного производства. Доля сельского хозяйства в ВВП страны снизилась с 24 % в 1990 году до 7 % в 2000 году. В стихии российского рынка сельское хозяйство, по сравнению с другими отраслями экономики, оказалось особо незащищенным. Оно отреагировало массовым сокращением поголовья скота, посевных площадей, натурализацией производства.

За последние 10 лет в Российской Федерации проводится существенная работа по внедрению кадастровой оценки земли. К настоящему времени значительно возросла и сама «цена вопроса» по сравнению с периодом начала выполнения работ. Так, если объём земельных платежей в целом по Российской Федерации в 2000 году составлял 24,7 млрд. руб., в 2005 году – 48,5, то в 2010 году (в соответствии с данными, приведёнными руководителем ФНС М.В. Мишустиним на расширенном заседании коллегии Росреестра, состоявшемся в феврале 2011 года) – уже 115 млрд. руб. Таким образом, объём земельных платежей удваивается через каждые 5 лет. За прошедшие 10 лет земельные платежи выросли в 4,6 раза и на сегодняшний день они полностью определяются результатами государственной кадастровой оценки земель. Поэтому и «цена ошибки» кадастрового оценщика, либо других участников этой деятельности также многократно возросла.

Следует отметить, что основная задача, которая ставилась при переходе на кадастровую оценку - увеличение доходов местных бюджетов за счет земельного налога не была решена.

Причиной низкой собираемости земельного налога, на наш взгляд, заключается в отсутствии надлежаще оформленных прав на земельные участки в соответствии с существующим законодательством, а именно постановления земельного участка на кадастровый учет и наличия права собственности, права постоянного (бессрочного) пользования и пожизненно наследуемого владения.

В Чувашской Республике по состоянию на 01.01.2012 право собственности на земельные участки из земель сельскохозяйственного назначения, находящиеся в общей долевой собственности, оформлены лишь 37 %. Остальная часть, скорее всего, определена как невостребованные земельные доли, а это - 339625 га земли

сельскохозяйственного назначения. В результате сложившейся ситуации местные бюджеты Чувашской Республики за 2012 г. недополучили в среднем 876233 руб.

В соответствии с налоговым кодексом РФ утверждение ставки земельного налога передан представительному органу муниципального образования, но формирование расчетной базы и передача этой базы в налоговые органы осуществляют федеральные и территориальные структуры. В итоге мы видим, что муниципальные структуры управления земельными ресурсами практически лишены возможности эффективного контроля исчисления и уплаты земельного налога.

Рассматривая земельный налог как один из главнейших способов повышения экономической эффективности использования земель сельскохозяйственного назначения, на наш взгляд, необходимо акцентировать внимание на том, что его необходимо устанавливать: во-первых, соразмерно доходу, экономически и экологически обоснованным; во-вторых, он не должен обременять своего плательщика ни высокой ставкой, ни сложной процедурой уплаты или ее не удобными сроками; в-третьих, ставки налога должны быть в регрессивной зависимости от динамики качества сельскохозяйугодий; в-четвертых, необходимо его включить в единую систему финансового кругооборота с тем, чтобы от его изъятия и последующего использования была хотя бы косвенная отдача налогоплательщикам через его целевое направление на экологические нужды. Зарубежный опыт подтверждает вывод о том, что налоговое регулирование становится эффективным тогда, когда земельный налог приобретает объективную экологическую направленность, а именно через механизм финансового кругооборота возвращается на уровень рентообразующих факторов, обеспечивая их устойчивое воспроизводство.

Список источников:

2. Березин, М. Ю. Региональные и местные налоги: правовые проблемы и экономические ориентиры / М. Ю. Березин. – М.: ВолтерсКлувер, 2006.
3. Официальный портал органов власти Чувашской Республики // <http://www.cap.ru/>

3. Об исполнении республиканского бюджета Чувашской Республики за 2011 год: Закон Чувашской Республики от 23.05.2012 г. №35.

4. Яковлева, Л.П. Налогообложение земель сельскохозяйственного назначения как фактор повышения эффективности их использования / Л.П. Яковлева, О.В. Евграфов // Современные проблемы науки и образования. – 2013. – № 2; URL: <http://www.science-education.ru/108-8764>

РОЛЬ МАРКЕТИНГА РЕГИОНА В ФОРМИРОВАНИИ ПОЛОЖИТЕЛЬНОГО ИМИДЖА ЧУВАШСКОЙ РЕСПУБЛИКИ НА РЫНКЕ ТЕРРИТОРИЙ

Ергунова О.Т., к.э.н., доцент

В настоящее время изменились сами условия ведения международного бизнеса, повысилась требовательность спроса к тем благам, которые регион или предприятие предоставляет своим клиентам. Новые условия диктуют новые правила игры, а вступление России во Всемирную торговую организацию должно только подстегнуть желание выглядеть достойно в конкурентной борьбе и на внешних рынках. Однако необходимо отметить, что преимущества при позиционировании есть у регионов, имеющих природные ресурсы, геополитические преимущества. Остальным как например Чувашской Республике, приходится искусственно «создавать» преференции. Это - задача регионального маркетинга.

Одной из предпосылок к формированию положительного имиджа Чувашской Республики является правильный выбор целей, задач и стратегий маркетинговой деятельности, присущих определенной специфике ресурсодефицитного региона. Именно в рамках регионального маркетинга становится возможным максимально эффективно использовать ограниченное количество внутренних преимуществ, особенностей и отличительных черт региона, формирующих базу его конкурентоспособности и определяющих его место в процессе удовлетворения потребности потребителей совокупным региональным продуктом во внешней среде.

Особенности любого региона создают объективные предпосылки формирования регионального совокупного продукта, который определяет наравне с другими подходами конкурентоспособность

территории. Конкурентоспособность территории формируется как следствие эффективности функционирования регионального маркетинга. В этом случае объектом регионального маркетинга выступают именно особенности территории, характеризующиеся как совокупность факторов, такие как историчность эволюции развития региона, его геополитическое содержание, текущее социально-экономическое положение, образ жизни и отношение населения к процессу воспроизводства регионального продукта. Данные аспекты, формирующие особенности региона, основываются на оценке его состояния и содержания как административно-территориального образования, оценке уровня развития региона и его конкурентоспособности, выражаемой через такие его особенности, как социум региона, ресурсы, региональный продукт как результат интегрирования регионального производства, что в целом даёт интегральную специфическую оценку региона и служит его отличительной характеристикой среди других региональных образований. Таким образом, оценку особенностей и специфики каждого региона как базы формирования его развития и имиджа на межрегиональном рынке необходимо проводить для каждого региона в отдельности по критериям и параметрам, определяющим состояние и развитие регионального образования.

В качестве особенностей Чувашской Республики необходимо отметить ее сложность, многоукладность и связанность с федеральной и мировой экономикой. Определим особенности, которые позволяют оценить положение региона по его отношению к региональному центру.

1. Дотационность Чувашской Республики объективно вытекает из сформированной в Российской Федерации модели межбюджетных отношений. В целом можно отметить, что дотационность Чувашской Республики усиливается, финансовая помощь из федерального бюджета в доходах консолидированного бюджета республики имеет тенденцию к повышению с 35,2 % в 2005 г. до 41% в 2009 г.

2. В сложившейся структуре производства наблюдается доминирующая роль промышленного комплекса, на долю которого приходится более половины оборота организаций всех видов деятельности. В структуре оборота организаций промышленности преобладают обрабатывающие производства (77,0%), производст-

во и распределение электроэнергии, газа и воды (22,6%). На долю организаций, занятых добычей полезных ископаемых, приходится 0,4% оборота организаций промышленности.

Однако при этом необходимо отметить наличие в регионе довольно развитого сельскохозяйственного комплекса, который создает 7,9% валового регионального продукта Чувашской Республики.

Характерной чертой промышленного комплекса Чувашской Республики является наличие в регионе сформированных кластеров тяжелого машиностроения, электротехнического направления, химического производства; неиспользуемая, простаивающая в настоящее время часть производственных мощностей обрабатывающей промышленности, которая может быть вовлечена в производство.

3. Ресурсозависимость – особенности геологического строения территории Чувашской Республики в определенной мере обусловили зависимость ее от поставки некоторых видов твердых полезных ископаемых извне. В настоящее время стоимостная оценка ресурсов «неметаллов» в недрах Чувашской Республики оценивается в 1040 млн долл. США, из них 85% - стоимость разведанных запасов.

4. В социальном плане регион является трудоизбыточным с большей долей экономически активного населения, не занятого внутри региона. По плотности населения Чувашская Республика занимает в Приволжском федеральном округе лидирующую позицию, а по Российской Федерации находится на восьмом месте. Доля населения республики в общей численности Российской Федерации составляет 0,9 %, тогда как ее территория занимает более 0,1 % площади страны.

В целом особенности сложившейся в регионе демографической ситуации заключаются в том, что наблюдается замедление темпов прироста населения, происходит миграция сельского населения, сохраняется высокая для России плотность населения, происходит усиление процесса старения населения, особенно на селе, имеется избыток трудовых ресурсов, не задействованных в хозяйственном комплексе Чувашской Республики, наблюдается увеличение уровня безработицы, имеет место высокий процент занятости населения в производственной сфере, что свидетельствует о недостаточ-

ном развитии сферы услуги.

5. В области формирования инфраструктурной экономики и банковской сферы наблюдается доминирование федеральных банковских институтов над местными финансовыми структурами, что определяет отсутствие возможности маневрирования финансовыми активами. Таким образом, Чувашия относится к группе регионов с неразвитой кредитно-банковской системой, поэтому не входила в финансовые планы развития подавляющего большинства кредитных организаций, а, следовательно, перспективы финансовых корпораций этих территорий лежали в различных плоскостях и взаимно не пересекались.

6. Промышленное производство в Чувашии построено на основе переработки ввозимого сырья и ориентации промышленного комплекса на внедрение новых технологий и передовых методов. В обрабатывающих производствах значительную долю занимает машиностроительный комплекс, развито химическое производство, производство прочих неметаллических минеральных продуктов, производство пищевых продуктов, текстильное и швейное производство.

7. В области инновационного развития предприятий Чувашской Республики можно отметить, что в настоящее время проводятся работы по формированию новых высокотехнологичных отраслей промышленного комплекса республики – био- и наноиндустрии, увеличение числа организаций, выполняющих исследования и разработки в этой сфере за 2000–2009 гг. в 2,6 раза.

8. В геополитическом плане Чувашская Республика находится в оперативной бизнес досягаемости Федерального центра, и может быть инвестиционно привлекательнее, чем более отдаленные регионы, республика граничит с пятью экономически развитыми регионами Российской Федерации (на западе Чувашия граничит с Нижегородской областью, на севере – с Республикой Марий Эл, на востоке – с Республикой Татарстан, на юге – с Ульяновской областью, на юго-западе – с Республикой Мордовия), что обуславливает уровень конкурентоспособности ее в Приволжском федеральном округе.

Анализ показывает, что Чувашскую Республику нельзя рассматривать как место, имеющее особую привлекательность для ведения деятельности. Можно сделать вывод, что по укрупненно-

му кругу внутренних преимуществ для проживания и ведения бизнеса Чувашская Республика не является привлекательной на фоне основных территорий-конкурентов. Но не следует забывать о возможности целенаправленных усилий по поиску резервов, которые позволили бы достичь внутренних конкурентных преимуществ. Резервами внутренних конкурентных преимуществ могли бы стать: снижение вмененных затрат потребителей в процессе приобретения территориального продукта, таких как время и усилия, необходимые для получения информации, для согласования управленческих решений, для решения конкретных задач бизнеса, например, выделения земельного участка. Поскольку внутренние преимущества не могут пока лечь в основу конкурентоспособности Чувашской Республики, основные конкурентные преимущества региона следует искать во внешних преимуществах.

Основным стратегическим приоритетом развития Чувашской Республики до 2020 г. является развитие инновационной экономики, обладающей потенциалом динамичного роста, диверсифицированной структурой производства, значительным экспортным и импортозамещающим потенциалом, ориентированностью на социальную ответственность бизнеса и повышение качества жизни населения.

Анализ конкурентоспособности Чувашской Республики свидетельствует, что на фоне основных территорий-конкурентов конкурентоспособность республики может быть обеспечена за счет:

- 1) максимально эффективного использования ограниченного количества внутренних преимуществ в исключительных видах деятельности;
- 2) целенаправленной деятельности по поиску резервов использования внутренних конкурентных преимуществ;
- 3) более широкого информирования потребителей территориального продукта об имеющихся у республики исключительных характеристиках;
- 4) формирования новых внешних конкурентных преимуществ и информирования об этом общественности.

Все эти действия могут повысить конкурентоспособность республики сегодня и сформировать значительный задел сохранения и развития ее конкурентоспособности в будущем. Анализ конкурентоспособности и определение наиболее оправданной конку-

рентной стратегии Чувашской Республики позволяет подготовить почву для принятия определенных функциональных стратегий, в том числе маркетинговой стратегии.

Вся система управления региональным маркетингом должна быть нацелена на обеспечение развития региона для повышения качества жизни его населения, в то же время для этого необходимо такой системе отвечать требованиям достаточности, адаптивности и гибкости в соответствии с изменяющимися условиями внешней среды и внутренними факторами развития региона. Представленные особенности и определенная специфика региона позволяют сформировать определенный образ региона во внешней среде и его имидж, соответствующий его экономическому статусу и уровню конкурентоспособности. Проанализировав его статус и конкурентоспособность, становится возможным сформировать оптимальный механизм регионального маркетинга в рамках регионального образования Чувашской Республики на отдаленную и ближайшую перспективы и построить организационный механизм многоуровневого процесса реализации маркетинга территории и формирования имиджа республики во внешней среде.

СТАТИСТИКА БАНКРОТСТВ В РОССИИ КАК ИНДИКАТОР МАКРОЭКОНОМИЧЕСКОЙ СТАБИЛЬНОСТИ

Котова М.С., к.э.н.

Банкротство предприятия – это признанная арбитражным судом неспособность должника в полном объеме удовлетворить требования кредиторов по денежным обязательствам и (или) исполнить обязанность по уплате обязательных платежей.

Но это еще и один из индикаторов состояния экономики, ведь не секрет, что неплатежеспособность обусловлена не только ошибками в управлении, но многими внешними факторами, такими, как: высокие валютные и кредитные риски, инфляция, снижение покупательской способности населения, изменение в налоговом и финансовом законодательстве и пр.

Рассмотрим статистику банкротств за последние 15 лет. Динамика количества дел о банкротстве, принятых к рассмотрению арбитражными судами в 1998-2012 годах отражена на рис. 1.

Определим возможную взаимосвязь динамики банкротства с поведением макроэкономических индикаторов, которые могут повлиять на платежеспособность организации.



Рис. 1. Динамика принятых к рассмотрению арбитражным судом дел о признании должника банкротом

Рассмотрим возможное влияние инфляции (рис. 2) на возникновение неплатежеспособности.

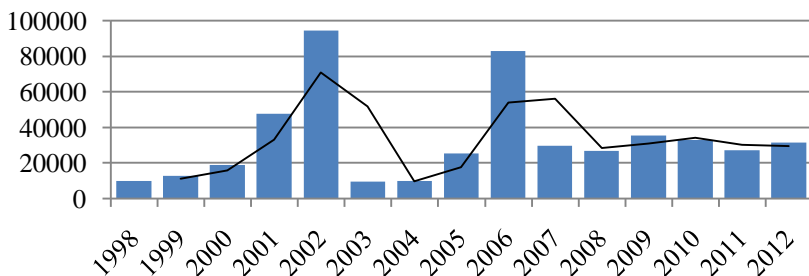

Рис. 2. Уровень инфляции в России по данным Росстата

Коэффициент регрессии между показателями составляет - 0,09, т.е. связь между ними отсутствует.

Далее проанализируем, есть ли взаимосвязь между динамикой банкротств и поведением индекса ММВБ, отражающего деловую активность на фондовом рынке России (рис. 3).

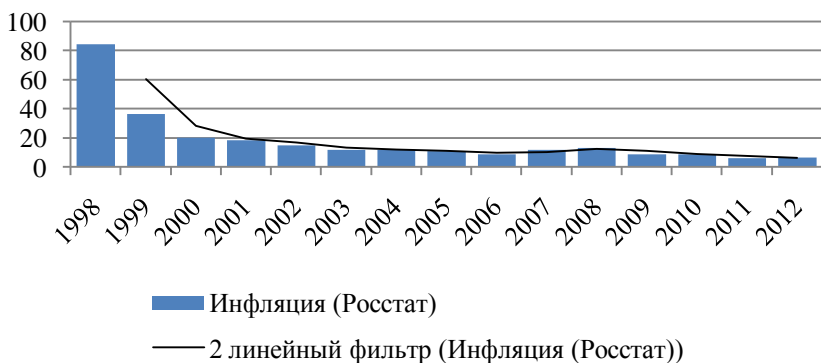

Рис. 3. Темп изменения индекса ММВБ

Коэффициент регрессии между показателями составляет $-0,18$, т.е. связь между ними отсутствует.

Рассмотрим, имеется ли взаимосвязь между колебаниями курса национальной валюты и динамикой принятых к рассмотрению заявлений о банкротстве.

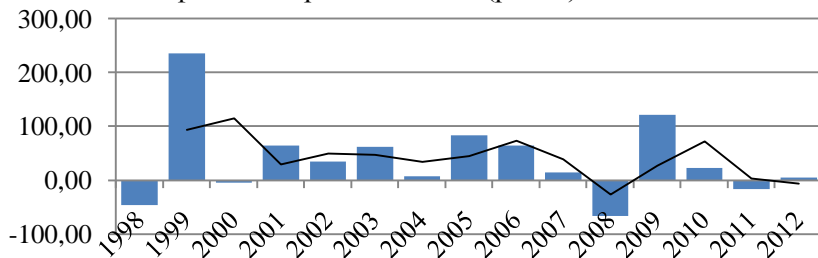

Рис. 4. Динамика курса доллара США по данным Центрального Банка России

Взаимосвязь между факторами также отсутствует, т.к. коэффициент регрессии составляет всего $0,22$.

Рассмотрим, влияет ли на статистику банкротств ставка кредитования (рис. 5). Для этого проанализируем поведение ставки рефинансирования Центрального Банка России и возможную ее взаимосвязь с уровнем банкротств.

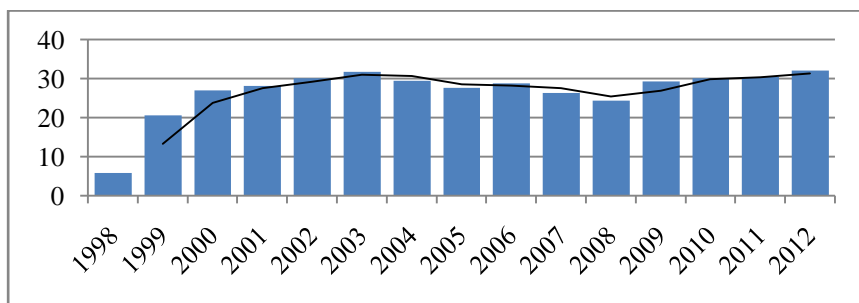

Рис. 5. Динамика ставки рефинансирования Центрального Банка России

Взаимосвязь между факторами также отсутствует (коэффициент регрессии 0,14).

Как видно, зависимости между рассмотренными факторами не выявлено, таким образом, можно сделать вывод, что резкие всплески числа банкротств в 2002 и 2006 гг. и их рост в 1998–2002 гг. были обусловлены активностью государства в связи с «расчисткой поля» от фактически брошенных предприятий путем банкротства отсутствующих должников. Об этом говорит и появление в бюджете России средств для этой цели.

В 2009–2010 гг. продолжился начавшийся в 2008 г. рост как общего числа поданных заявлений о банкротстве (2008 г. – 34,4 тыс., 2009 г. – 39,6 тыс., 2010 г. – 40,2 тыс.), так и заявлений, поданных относительно «содержательных» должников (2008 г. – 26,4 тыс., 2009 г. – 35,2 тыс., 2010 г. – 36,6 тыс.), что, видимо, связано с последствиями мирового экономического кризиса.

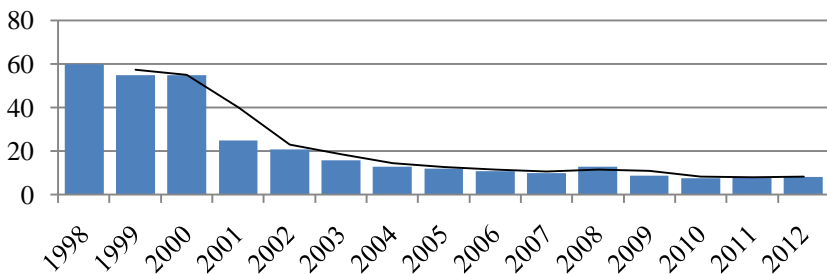
За 2009–2010 гг. количество заявлений о банкротстве «содержательных» должников увеличилось на 36,7% при общем росте количества заявлений, равном примерно 15,1%. Пик роста пришелся на 2010 г. Это говорит о постепенном снижении числа «мертвых душ» среди хозяйствующих субъектов экономики (табл. 1).

Таблица 1

Структурный состав заявлений о возбуждении дела о банкротстве

	2005	2006	2007	2008	2009	2010	2011
Количество заявлений, поданных относительно «содержательных» должников	21,4	30,1	28,2	26,4	35,2	36,6	28,8
<i>доля в общем объеме поданных заявлений, %</i>	<i>66,5</i>	<i>32,9</i>	<i>63,7</i>	<i>76,7</i>	<i>88,9</i>	<i>91,0</i>	<i>86,5</i>
Количество заявлений, поданных в отношении ликвидированных и отсутствующих должников	10,8	61,3	16,1	8	4,4	3,6	4,5
<i>доля в общем объеме поданных заявлений, %</i>	<i>33,5</i>	<i>67,1</i>	<i>36,3</i>	<i>23,3</i>	<i>11,1</i>	<i>9,0</i>	<i>13,5</i>
Всего подано заявлений	32,2	91,4	44,3	34,4	39,6	40,2	33,3
Принято к рассмотрению заявлений	25,6	83	30	27	35,5	33,2	27,4
в т.ч. в отношении предприятий - сельхозпроизводителей	4,23	3,9	2,45	1,6	1,04	0,8	0,86
<i>доля в общем объеме принятых заявлений, %</i>	<i>16,5</i>	<i>4,7</i>	<i>8,2</i>	<i>5,9</i>	<i>2,9</i>	<i>2,4</i>	<i>3,1</i>
в т.ч. в отношении индивидуальных предпринимателей	0,43	0,7	2,48	4,75	5,42	4,88	4,6
<i>доля в общем объеме принятых заявлений, %</i>	<i>1,7</i>	<i>0,8</i>	<i>8,3</i>	<i>17,6</i>	<i>15,3</i>	<i>14,7</i>	<i>16,8</i>

По данным табл. 1 видно, что на фоне как общего роста числа банкротств, так и роста числа случаев применения процедур банкротства в отдельных сегментах экономики противоположную тенденцию демонстрирует динамика банкротств сельхозпроизводителей – снижение числа банкротств с 2006 по 2010 гг. более чем в 5 раз (2006 г. – около 4 тыс., 2007 г. – 2465, 2008 г. – 1614, 2009 г. – 1036, 2010 г. – 800). Такой результат обусловлен мерами правительства по поддержке сельского хозяйства: расширению кредитования данного сектора экономики, реструктуризации его налоговых обязательств, дотированию приобретения им горюче-смазочных материалов и др.

При этом, например, в сфере банкротства индивидуальных предпринимателей в 2007-2009 гг. наблюдалось более чем удвоение показателей банкротств по сравнению с предшествующими годами (2004–2006 гг. – 200–700 банкротств в год, 2007 г. – 2478, 2008 г. – 4751, 2009 г. – 5423). В 2010 г. наметилось некоторое снижение – до 4882 дел (на 10% к уровню 2009 г.).

В 2011 г. по сравнению с аналогичным периодом 2010 г. наблюдалось значительное, почти 20%-е, сокращение числа обращений в суд с заявлениями о банкротстве и на 13,5% – принятых решений о несостоятельности.

В 2010–2011 гг. наметилась тенденция к увеличению числа заключаемых мировых соглашений, случаев проведения финансового оздоровления предприятий и введения внешнего управления. Что в целом может свидетельствовать об улучшении уровня платежеспособности предприятий.

Можно сделать вывод о том, что динамика банкротств является достаточно независимым, но в тоже время достаточно показательным индикатором состояния реального сектора экономики и должна учитываться при построении прогнозов развития наряду с другими показателями.

ТРУДНОСТИ АГРАРНОГО СЕКТОРА В УСЛОВИЯХ ВТО

Кузнецова Э.Г., к.э.н., доцент
Яковлев Г.Е., д.э.н., профессор

В 2012г. Россия официально вступила во Всемирную торговую организацию, став ее 156-м участником. Следовательно, 2013 г. для многих российских агропредприятий явится годом их проверяемости на выживаемость в условиях вхождения в глобальную аграрную экономику. Итоги 2012 г. показывают, что на российских рынках стало вдвое больше иностранного сырья, сгущенки и масла. Причем импорт сухого молока вырос более чем в 3 раза. Такая ситуация, прежде всего, связана со снижением пошлин на молочную продукцию. Отечественный молочный рынок заполнили продукты из Финляндии, Прибалтики и стран СНГ. Такое положение сложилось из-за того, что одним из условий присоедине-

ния к ВТО являются снижение ввозных таможенных пошлин, ограничение господдержки ряда отраслей, что будет способствовать росту конкурентоспособности зарубежных товаров.

Как показывает реальность, что конкуренцию на молочном рынке наша страна не выдерживает из-за высокой стоимости отечественного молока и высокой закредитованности производителей молока. Особый прессинг на данном сегменте рынка России оказывают Украина, Белоруссия, а также страны дальнего зарубежья. Следует учитывать и то, что в дальнейшем с расширением масштабов ВТО объемы импорта молочной и мясной продукции в Россию будут значительно больше, чем объемы собственного производства. Это, безусловно, приведет к резкому сокращению государственных субсидий отечественным товаропроизводителям. Следовательно, в таких условиях российская молочная отрасль постепенно может гаснуть, так как она не может бороться с импортом молочной и другой животноводческой продукции из стран-участников ВТО. Удивительно то, что сегодня в продаже практически не найти живого молока, натурального мяса. Кругом импортные продукты, напичканные химикатами, либо откровенный фальсификат.

В связи с вступлением России в ВТО на его начальном этапе в печальном положении находится отрасль свиноводства. Это связано с тем, что с либерализацией внешнеэкономических связей зарубежные товаропроизводители-участники ВТО интенсивно начали наращивать производство и реализацию свинины и к концу 2012 г. импорт свинины в Россию увеличился до 50 %. В результате цены на необработанную свинину упали с 94 до 65 руб. за 1 кг., а это делает производство свинины в России невыгодным, то есть убыточным. Такая финансовая ситуация приводит к снижению как оптовых, так и розничных цен. Казалось бы, что снижение цен, с одной стороны, благотворительно влияет на настроение населения в отношении доступности их к материальным ценностям, а с другой стороны, оно прямо ведет к гибели отрасли из-за ее неконкурентоспособности.

Как известно, что каждое созданное рабочее место в сельском хозяйстве особенно в животноводстве диктует создание до 6-8 рабочих мест в других отраслях экономики, что обеспечивает благополучие населения. Отсюда следует, что главной задачей госу-

дарства должно быть не создание низких цен на продукты питания в связи с их завоза из-за зарубежья, а создание рабочих мест внутри страны. Как показывает практика, дешевый импорт из-за рубежа оказывает влияние на экономику и небольших территориально-административных образований России. Например, в Урмарском районе Чувашской Республики закупка 1 л молока у населения в начале 2013 г. упала с 17,5 руб. в 2012 г. до 11,5 руб. Таким образом, постоянный дешевый импорт сокращает рабочие места в отечественном производстве, делает его неконкурентоспособным, а население становится неплатежеспособным и соответственно растет безработица.

Результаты 2012 г. показали, что в условиях ВТО более-менее устойчиво чувствуют себя те сельхозпроизводители, кто занимается исключительно производством растениеводческой продукции, а именно зерна и картофеля. Но и эти хозяйства в ближайшем будущем столкнутся с непреодолимыми сложностями, поскольку ценовой беспредел топливно-энергетических монополий набирает обороты.

Цены на энергоносители за последние 8-10 лет выросли в 8 раз, а на минеральные удобрения более чем в 5 раз[1]. В то же время цены на зерно и картофель несколько снизились. Таким образом, в сельском хозяйстве складываются нетерпимые условия, когда крестьяне фактически исчерпали все возможности не только развития, но и просто существования. На сегодняшний день почти нет сельхозпредприятий и фермерских хозяйств, не имеющих многомиллионных кредитов. Они не видят перспективы их погашения. Даже сельхозпредприятия, вооруженные современной техникой и добивающиеся высоких результатов, сегодня находятся на грани разорения. Такое положение сложилось из-за того, что страна вступила в ВТО, не освободив их от бремени долгов. А это лишило сельхозпредприятия возможности и способности конкурировать с западными сельхозпредприятиями. В связи с этим необходима реструктуризация этих долгов на долгий период времени.

В условиях ВТО актуальным становится вопрос о рентабельности сельской экономики. Как, показывает практика, если уровень рентабельности сельскохозяйственного производства в 2004 г. составлял 5,3%, то в 2011 г. – 5,0%, а с субсидиями чуть выше 10,5% и 8,3% соответственно. Такое положение дел на селе еще может

обостряться в связи с вступлением в ВТО. Поэтому рентабельность сельскохозяйственного производства в условиях ВТО не должна опускаться ниже 30%. Для этого необходимо устанавливать единые целевые цены на основную сельскохозяйственную продукцию. При этом государственная поддержка должна быть адресной: на 1 га обрабатываемой площади и на 1 условную голову скота. Только таким образом можно устранить диспропорцию по объему поддержки, выделяемой крестьянским (фермерским) хозяйствам.

Следует отметить, что нынешняя поддержка государства сельскому хозяйству России в 20 раз меньше, чем это было в советский период. Чтобы восстановить производственную и социальную инфраструктуру села сельскому хозяйству необходимо ежегодно выделять не менее 4% расходной части федерального бюджета. Поэтому сегодня в сельском хозяйстве производится всего лишь 4,4% и в пищевой промышленности – 4,5% ВВП страны. По условиям ВТО государственная помощь в виде прямых дотаций должна постепенно сокращаться и должна составить 4,4 млрд. долл. в год. Однако такой подход не согласуется с Госпрограммой развития сельского хозяйства России до 2020г., где объем господдержки существенно отличается от обязательств, взятых Россией перед ВТО. Так, согласно обязательствам Российской Федерации перед ВТО, в 2020 г. она может направить на поддержку своего аграрного сектора около 132 млрд. руб., а в Госпрограмме декларируется 386,4 млрд. Такие расхождения между вышеназванными документами до 2020 г. имеются и в растениеводстве, и в животноводстве. Чтобы преодолеть указанные недоразумения Министерство сельского хозяйства Российской Федерации после присоединения России к ВТО вместе с заинтересованными федеральными ведомствами и ассоциациями сельхозтоваропроизводителей ведет мониторинг объемов и стоимостных показателей импорта продовольственных товаров. По результатам этого в 1 квартале 2013г. в случае необходимости правительство будет разрабатывать комплекс мер по защите отечественных производителей[2].

В связи с вступлением России в ВТО особо значимым становится роль сельскохозяйственной кооперации, поскольку она позволяет своим участникам не только повысить конкурентоспособность на рынках сельскохозяйственных продуктов, но и обеспечи-

вадет большой доступ к банковским и иным услугам. Россия – страна коллективная и кооперативная. Именно в России в 1928г. была разработана программа развития аграрной России. Однако из-за недальновидной государственной политики она забыта на несколько десятилетий. Теперь мы ездим на Запад учиться тому, чему они учились у нас. Эффективность кооперации в современных условиях демонстрируют производственные кооперативы Белгородской, Липецкой областей и республики Дагестан. Кооперация позволяет полнее использовать достижения научно-технического прогресса и современных технологий, способствует устранению лишних посредников и формированию активной поведенческой позиции участников кооперации. За счет создания кооперативов и народных предприятий, которые в США и Германии объединили 70% населения и которые отражают интересы сельских жителей и вполне способны влиять на аграрную политику в условиях ВТО. Это будет весомым вкладом в обеспечение продовольственной безопасностью страны в течение 4-5 лет и рост экспорта продовольствия в условиях глобализации экономики[3].

Таким образом, Президент и Правительство Российской Федерации заинтересованы в создании в государстве качественно новой сельской кооперации. Первым шагом в ее реализации в условиях ВТО является решение о совместномсофинансирование кооперативов: рубль от государства, второй – от крестьян (фермеров). При этом государство берет на себя особый контроль, дает гарантию развития кооперативного движения и финансовую поддержку.

Список литературы:

1. Алтухов, А. Риски и возможности их преодоления в сельском хозяйстве / А. Алтухов // Экономист. - 2010. - №9.– С28.
2. Бюджетная поддержка сельского хозяйства региона в связи с вступлением России в ВТО// АПК: экономика, управление. - 2012. - №3. - С.80.
3. Портанский, А. Россия и ВТО: заключительный этап? / А. Портанский// Экономист. - 2011.- №4. - С. 12.

ПРИЧИНЫ, ТОРМОЗЯЩИЕ РАЗВИТИЕ МАЛОГО И СРЕДНЕГО БИЗНЕСА

Малова Е.А., ст. преподаватель

Малый бизнес играет важную роль в развитии экономики страны, поэтому одной из задач государственной политики является поддержка малого и среднего предпринимательства. В Российской Федерации принимаются меры, направленные на поддержку данного сектора экономики. Данные меры государственной поддержки не дают желаемых результатов, т.е. стабильного экономического развития экономики, снижения уровня безработицы, снижение импорта ввозимого в страну и т. д., поэтому целесообразно будет проанализировать причины и факторы, препятствующие развитию малого и среднего предпринимательства.

Малое предпринимательство, как сфера экономической деятельности, способно в силу максимальной адаптивности, самоорганизации и саморазвития при должной государственной политике регулирования и поддержки обеспечить наиболее быстрый и значительный социально-экономический эффект. Поэтому активизация действий государства в части поддержки малого предпринимательства является в настоящее время более чем актуальной, а нерешенность назревших проблем в этой области может существенно затормозить экономический рост.

По данным, представленным администрациями муниципальных районов и городских округов Чувашской Республики, по состоянию на 1 октября 2012 г. в Чувашской Республике действует 56087 субъектов малого и среднего предпринимательства, из них: 14229 малых и средних предприятий и 41858 индивидуальных предпринимателя.

По сравнению с прошлым годом количество субъектов малого и среднего бизнеса снизилось на 1,2 % (на 01.10.2011 – 56780 единиц), в том числе количество малых и средних предприятий выросло на 4,7 % (на 01.10.2011 – 13594 единицы), количество индивидуальных предпринимателей снизилось на 3,1 % (на 01.10.2011 – 43186 чел.).

Одной из причин снижения количества субъектов малого и среднего бизнеса является высокий уровень налогообложения.



Рис. 1 Результаты опроса субъектов малого и среднего бизнеса

Наибольший процент опрошенных предприятий по уровню высокого налогообложения приходится на обрабатывающие производства (реальный сектор экономики) и составляет 57,25%, в то время как производство и распределение электроэнергии, газа и воды 41%.

По данным Управления Федеральной налоговой службы по Чувашской Республике на 1 октября 2012 г. общая сумма налогов, уплаченных индивидуальными предпринимателями и юридическими лицами, относящимися к субъектам малого и среднего предпринимательства, в консолидированный бюджет Чувашской Республики, составила 1452,5 млн. руб., что на 32,6% выше, чем за аналогичный период прошлого года. В республиканский бюджет Чувашской Республики было уплачено налогов на сумму 868,5 млн. руб., в местные бюджеты – на сумму 584,6 млн. руб. (за 9 месяцев 2011 г. – 590,8 и 504,8 млн. руб. соответственно).

Считаем, что одним из направлений достижения сбалансированности интересов бизнеса и государства является представление малому и среднему бизнесу больших налоговых преференций и льгот. Снижение налогового бремени в малом и среднем бизнесе позволит усилить стимулирующую и компенсационную функции налогообложения, а значит, снизить барьеры в развитии малых и средних предприятий.

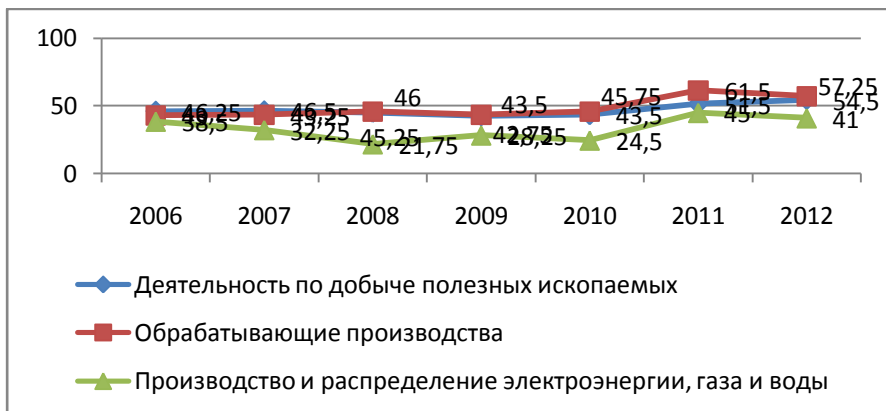
МАРКЕТИНГОВЫЙ АУТСОРСИНГ КАК СТРАТЕГИЯ УПРАВЛЕНИЯ КОМПАНИЕЙ

Рузметова О.М., ст. преподаватель

Все виды экономической деятельности в РФ описаны в Общероссийском классификаторе видов экономической деятельности (ОК 029-2001, ОКВЭД), который разработан Министерством экономического развития и торговли Российской Федерации и введен в действие Постановлением Госстандарта РФ от 6 ноября 2001 г. № 454-ст. Такого вида деятельности, как «аутсорсинг», ОКВЭД не описывает.

Понятия «аутсорсинг» не содержится и в Гражданском Кодексе РФ, отношения оформляются обычным договором возмездного оказания услуг либо договором подряда. Но это не значит, что аутсорсинга в России не существует. В отличие от обычного субподряда аутсорсинг - это не просто партнерские отношения, а стратегия управления компанией, которая предполагает определенную реструктуризацию внутрикорпоративных процессов и внешних отношений компании.

Основные виды аутсорсинга, существующие на сегодня в мире:

1) производственный аутсорсинг, в результате которого компания отдает часть своей цепочки производственных процессов или целиком весь цикл производства сторонней компании или продает часть своих подразделений другим компаниям с целью дальнейшего взаимодействия с ними уже в рамках аутсорсинга;

2) IT-аутсорсинг, который является родоначальником и лидером в данном сегменте;

3) аутсорсинг бизнес-процессов (BPO businessprocessoutsourcing) - управление персоналом, бухгалтерский учет, маркетинг и реклама, логистика и закупки, юридическое обслуживание, поиск клиентов по телефону (callcenter) и т. д.

Аутсорсинг маркетинговой деятельности - это услуга для компаний, заинтересованных в более активном продвижении и активном маркетинге своей продукции или услуг на рынках B2b и B2c. Аутсорсинг маркетинговой деятельности эффективно применять в случаях, когда маркетинг в компании носит нерегулярный характер, когда нет выделенного отдела маркетинга, нет штатного спе-

циалиста-профессионала, решающего вопросы развития бизнеса, PR, эффективного размещения рекламы, проведения постоянной внутренней и внешней аналитической работы.

Примеры маркетинговых направлений, которые можно отдать на аутсорсинг:

- изучение рынков и изучение конкурентов;
- внутренний маркетинговый анализ для планирования производства (оказания услуг) и продаж;
- изучение потребительского спроса;
- организация и проведение рекламных акций по стимулированию сбыта продукции или услуг;
- организация и координация работы по дизайну, креативу, производству всех видов рекламной продукции;
- создание и поддержка сайта компании;
- внешний и внутренний PR, написание рекламных и PR-текстов (копирайтинг);
- подготовка аналитики и участие в выборе новых направлений развития компании (новые перспективные продукты/услуги, новые бизнесы, новые рынки сбыта).
- постановка системы продаж, поиск и обучение продавцов, стандарты обслуживания клиентов.
- CRM-технологии:
- email-маркетинг;
- маркетинг в социальных сетях;
- поисковый маркетинг;

Как определить, что компания нуждается в аутсорсинге маркетинга? Например, для разработки маркетинговой стратегии требуется высококлассный специалист, подтвердивший свою квалификацию реализованными проектами. Несмотря на его ценность и важность, нет необходимости содержать такого высокооплачиваемого специалиста на полный рабочий день. Достаточно нанять стороннего консультанта для разработки стратегии и плана и поручить ему дополнительно реализацию той или иной задачи.

Причины, по которым принимались решения о выводе на аутсорсинг маркетинговых активностей:

- сжатые сроки на запуск;
- необходимо быстро получить результат;

- несколько попыток запустить правильные маркетинговые активности не привели к результатам.

Компании, которым нужно выводить маркетинговые функции на аутсорсинг:

- компания только начинает работать на рынке и не имеет ни специалиста, ни отдела по маркетингу;

- компаниям, начинающие проект, для осуществления которого не хватает квалификации штатных сотрудников;

- организации, которые быстро развиваются и испытывают нехватку кадровых и временных ресурсов;

- крупные организации, сократившие численность персонала;

- компании в небольших городах или регионах, где трудно найти профессионального сотрудника.

Что же нужно знать перед тем, как отдавать маркетинг на аутсорсинг? Прежде всего, необходимо:

1) Разделить маркетинговые задачи на ежедневные (текущие) и задачи по требованию: рекламные мероприятия, семинары, маркетинговые планы, анализ рынка. Именно разовые задачи в первую очередь предназначены для передачи на аутсорсинг.

2) Определить, что именно в маркетинге отдается на аутсорсинг. Для получения результата необходимо точно знать, что нужно получить «на выходе». Причем в простых конкретных фразах, например, «увеличить посещаемость».

3) Одна из задач при передаче маркетинга на аутсорсинг – экономия, поэтому стоимость выполнения работ должна быть разумна, обоснована и понятна. Необходимо сравнивать ее с расходами, которые бы понесла компания, если бы наняла подобного класса специалистов себе в штат с коэффициентом 0,5-0,7.

Этапы сотрудничества с компанией-аутсорсером:

1. Подготовительный этап. Определяются области деятельности. Формируются цели, маркетинговые задачи, актуальные на данный момент для бизнеса. В случае необходимости проводятся маркетинговый аудит или экспресс-анализ маркетинга компании.

2. План и договор. Совместно разрабатывается план действий и программа мероприятий. Руководитель проекта от компании-аутсорсера представляет и защищает проект перед заказчиком. Подписывается договор о сотрудничестве.

3. Формирование команды. Формируется команда, работающая

над проектом: объем часов, состав команды специалистов, зоны ответственности.

4. Основной этап. На основе плана проекта и тактического взаимодействия выполняются работы. Отслеживаются результаты и итоги работы. На регулярной основе формируется отчетность. Уточняются и корректируются планы и задачи на ближайшую перспективу (месяц, квартал).

С начала 2013 г. компании специализирующиеся в области аутсорсинга маркетинга повысили цены на свои услуги примерно на 30%. Теперь полноценный маркетинговый аутсорсинг (аналитика + маркетинг + реклама) в г. Москва стоит от 55 000 до 66 000 руб. (в зависимости от вариантов аутсорсинга). Однако, выгодность маркетингового аутсорсинга для компаний-заказчиков остается прежней, т.к. наличие даже 2-х сотрудников по маркетинговому или рекламному направлению существенно увеличивает затраты и не всегда с максимальной степенью эффективности по маркетинговой деятельности компании в целом.

Варианты аутсорсинга, от которых зависит цена на данные услуги:

1. Проектный вариант: на аутсорсинг отдается конкретная задача, имеющая четкие временные рамки (например, разработка маркетинговой стратегии).

2. Функциональный вариант: на аутсорсинг отдается отдельная функция, например сбор и аналитическая обработка данных.

3. Абонентское обслуживание: ежемесячные консультации профессионалов в области маркетинга. Стоимость работ в данном случае сравнима с зарплатой сотрудника рекламного отдела «средней» квалификации.

В качестве примера реализации аутсорсинга маркетинга рассмотрим реальный проект маркетингового агентства «Консалтинг Роста»

Проект: «Аутсорсинг маркетинга и развития бизнеса».

Клиент: Профессиональное фотоагентство.

Потребность клиента: Передача на аутсорсинг маркетинговые функции.

Цель: Увеличить число клиентов для получения более стабильного потока заказов, а также активно выйти на новые сегменты профессиональной фотографии для b2b-клиентов, в которых пози-

ции и узнаваемость агентства были недостаточными.

В рамках проекта по аутсорсингу функций маркетинга и развития бизнеса были выполнены следующие задачи:

1) проведена сегментация групп потенциальных потребителей, проведено изучение типовых потребностей и принципов выбора фотоагентства.

2) внесены коррективы в линейку услуг, оптимизировано ценообразование под текущую ситуацию на рынке;

3) проведена работа по оптимизации и развитию сайта агентства;

4) разработан план маркетинга и рекламы на 6 месяцев, направленный на увеличение числа клиентов агентства.

5) идет реализация утвержденного плана маркетинга и рекламы.

Формат работы: Работа организуется в течение 2-6 месяцев и более. Проект начинается с общего анализа перспектив компании на рынке, подготовки плана и оценки стоимости работ.

Стоимость работ: стоимость стоит из фиксированной и бонусной составляющих. Бонус напрямую зависит от результата (положительного роста показателей).

Таким образом, аутсорсинг маркетинга дает компании дополнительное конкурентное преимущество. Найм профессионального маркетингового агентства для консультаций на несколько часов или абонентское обслуживание на недели и месяцы поможет увеличить возврат в маркетинговые инвестиции и прибыль. Ключ к успеху лежит в понимании того момента, когда выгодно отдать маркетинг на аутсорсинг и что именно отдать.

Список источников:

1. Аутсорсинг маркетинга и развития бизнеса. Внешний отдел маркетинга // Консалтинг роста. Консультации для малого и среднего бизнеса. – М., 2009. [Электронный ресурс]. – Режим доступа: http://growthstrategy.ru/marketing_outsourcing.shtml.

2. Уфимцева, Е. Аутсорсинг маркетинга // Ателье ER: аутсорсинг маркетинга и аналитические услуги – Калининград: 2011. [Электронный ресурс]. – Режим доступа: http://www.metaphor.ru/docs/er_outsorsing_marketinga.pdf.

СОЦИАЛЬНО-ЭКОНОМИЧЕСКОЕ ПОЛОЖЕНИЕ И УРОВЕНЬ ЖИЗНИ В РОССИЙСКОЙ ФЕДЕРАЦИИ

Столяров О.Н., ст. преподаватель

О социально-экономическом положении в государстве и уровне жизни населения можно судить по комплексу показателей, которые ежегодно предоставляются в Росстат всеми регионами Российской Федерации, где они объединяются и представляются в виде данных, приведенных по тематическим разделам.

Это макроэкономические показатели, сведения о демографической ситуации, занятости и безработице, условиях труда, размере и структуре денежных доходов населения, уровне оплаты труда, жилищных условиях, состоянии здоровья населения и развитии системы здравоохранения, образовании населения. В целом по Российской Федерации эти показатели представлены в табл. 1, 2.

Оценивая макроэкономические показатели Российской Федерации, приведенные в табл. 1, можно сделать неоднозначные выводы.

С одной стороны происходит увеличение ВВП, которое в 2010г. по сравнению с 2009 г. составило 19,4%, а в 2011 г. по сравнению с 2010 г. составило 20,5%.

Однако индекс промышленного производства изменяется иным образом. В 2010 г. по сравнению с 2009 г. он вырос на 17,5%, а в 2011 г. по сравнению с 2010 г. этот показатель снизился на 3,5%.

При этом наблюдается увеличение оборота розничной торговли на 1899,8 млрд. руб. в 2010 г. и на 2583,6 млрд. руб. в 2011 г.

Вместе с этим происходит увеличение уровня оказания платных услуг населению, что говорит об увеличении финансовой нагрузки на население. Этот показатель в 2010 г. по сравнению с 2009 г. вырос на 9,7%, а в 2011 г. по сравнению с 2010 г. увеличился еще на 12%.

Индекс потребительских цен в 2009-2010 гг. оставался без изменения и составил 108,8%. В 2011г. наблюдалось незначительное его снижение до уровня 106,1%.

Таблица 1

Основные макроэкономические показатели Российской Федерации

Показатель	2009 г.	2010 г.	2011 г.
Валовой внутренний продукт, млрд.руб.	38807,2	46321,8	55798
- на душу населения, тыс. руб.	271,	324,3	390,3
Индекс промышленного производства, в процентах к предыдущему году	90,7	108,2	104,7
Индекс производства продукции сельского хозяйства, в % к предыдущему году	101,4	88,7	123,0
Оборот розничной торговли, млрд. руб.	14599,2	16499,0	19082,6
Платные услуги населению, млрд. руб.	4504,5	4943,5	5540,2
Индекс потребительских цен, декабрь к декабрю предыдущего года, %	108,8	108,8	106,1
Профицит, дефицит (-) консолидированного бюджета, млрд. руб.	-2448,6	-1584,7	860,7

Следует отметить значительное улучшение ситуации с дефицитом консолидированного бюджета Российской Федерации. Снижение данного показателя в 2010 г. по сравнению с 2009 г. составило млрд. руб. В 2011 г. дефицит бюджета был устранен и профицит консолидированного бюджета составил 860,7 млрд. руб.

Основные показатели уровня жизни населения, представленные в табл. 2, также являются неоднозначными по своей динамике. Так основной показатель - численность населения в государстве имеет общую тенденцию к увеличению только за счет ежегодного увеличения количества мигрантов. Рассмотрим эти показатели подробнее (табл. 2).

Таблица 2

Основные показатели уровня жизни населения
Российской Федерации

Показатель	2009 г.	2010 г.	2011 г.
Численность населения (на конец года), млн. чел.	142,8	142,9	143,0
Общий коэффициент рождаемости (на 1000 чел. населения)	12,3	12,5	12,6
Общий коэффициент смертности (на 1000 чел. населения)	14,2	14,2	13,5
Естественный прирост, убыль (-) населения, тыс. чел.	-248,8	-239,6	-129,1
Миграционный прирост, всего, чел	247449	158078	319761
Среднегодовая численность занятых в экономике, млн. человек	67,5	67,6	67,7
Численность безработных тыс. чел	6373	5636	5020
Среднедушевые денежные доходы населения в месяц, руб.	16895	18951	20755
Среднемесячная начисленная заработная плата одного работника, руб.	18638	20952	23369
Средний размер назначенных пенсий, руб.	5191	7476	8203
Величина прожиточного минимума в среднем на душу населения, руб. в месяц	5153	5688	6369
Минимальный размер оплаты труда	4330	4330	4494
Численность населения с денежными доходами ниже величины прожиточного минимума, млн. чел.	18,4	17,7	18,0
- в % от общего числа населения	13,0	12,5	12,7
Число ГОУ ВПО	662	653	634
Численность студентов в ГОУ ВПО на 10000 чел. населения, тыс.	430	409	381

Общая численность населения увеличивается за период 2009-2011 гг. равномерно на 0,1 млн. чел. в год. Размер естественной убыли населения снижается на 9,2 тыс. чел. в 2010 г. и на 110,5 тыс. чел. в 2011 г. Однако, уровень естественной убыли населения все же высок и составляет 129 тыс. чел. в 2011 г. Перекрывается

убыль населения в РФ за счет миграционного прироста. Данный показатель в 2010 г. снизился на 36% по сравнению с 2009 г., а в 2011 г. увеличился на 102,2% по сравнению с 2010 г.

Среднегодовая численность занятых в экономике по годам исследования составляет: в 2009 г. 67,5 млн чел., в 2010 г. – 67,6 млн. чел., а в 2011 г. – 67,7 млн. чел, что соответствует примерно 47% от всего количества населения государства.

Минимальный размер оплаты труда в государстве в 2009-2010 гг. оставался на неизменном уровне и составлял 4330 руб. в месяц. В то время как прожиточный минимум в 2009 г. составил 5153 руб. в месяц, а в 2010 г. – 5688 руб. в месяц. В 2011 г. МРОТ составил увеличился на 164 руб. и составил 4494 руб., в то время как прожиточный минимум вырос на 681 руб. и составил 6369 руб. в месяц.

В Российской Федерации на 2011 г. 18 млн. чел. имеют денежные доходы ниже величины прожиточного минимума, что составляет примерно 12,5%. Это значит, что каждый одиннадцатый гражданин сейчас находится за чертой бедности.

Снижается в России и число государственных образовательных учреждений высшего профессионального образования, а также число студентов, обучающихся в них, что говорит о наметившихся негативных тенденциях в высшей школе в России.

Обобщая рассмотренные показатели, можно сделать вывод о неоднозначной тенденции развития экономики государства и уровне жизни населения в целом. Многие показатели находятся в отрицательной динамике, что свидетельствует о существующих проблемах в социально-экономической жизни страны.

Список литературы:

1. Социальное положение и уровень жизни населения России. 2012:статистический сборник. – М. :Росстат, 2012. – 319 с.

СОВРЕМЕННЫЙ ПРОМЫШЛЕННЫЙ КОМПЛЕКС ЧУВАШСКОЙ РЕСПУБЛИКИ

Стрельников И.А., к.т.н., доцент

Современный промышленный комплекс республики – это свыше 1000 крупных и средних предприятий, более 1500 предприятий малого бизнеса. Индекс промышленного производства в январе – августе 2012 года по полному кругу организаций составил 114,9%, в том числе по организациям обрабатывающих производств – 116,7%, что значительно выше, чем в целом по Российской Федерации и субъектов Приволжского Федерального округа. Несколько десятков организаций республики в 2012 году превысили миллиардный рубез по объёму отгруженной продукции. В структуре обрабатывающего производства преобладает машиностроительный комплекс. Он включает в себя металлургическое производство, производство машин и оборудования, электрооборудования, транспортных средств.

Чувашская Республика лидер по индексу промышленного производства среди регионов Приволжского Федерального округа, значительно опережает по темпам производства соседние регионы. На Чувашию приходится 2,0% объема отгруженной продукции, выполненных работ и услуг промышленным комплексом субъектов ПФО и 2,4% - объема по обрабатывающим производствам.

Среди регионов ПФО по индексу производства по подвидам экономической деятельности обрабатывающих производств заняла:

первые места - по производству машин и оборудования и производству транспортных средств и оборудования;

второе место - по целлюлозно-бумажному производству и издательско-полиграфической деятельности

четвертые места - по химическому производству и по обработке древесины и производства изделий из дерева;

пятое место - по производству пищевых продуктов, включая напитки.

Рост индекса производства обеспечен в большинстве подвигов экономической деятельности обрабатывающих производств, в частности индекс производства в организациях транспортных

средств и оборудования составил 150,7%, производства машин и оборудования - 131,6%, прочих неметаллических минеральных продуктов- 116,9%, целлюлозно-бумажного производства и издательско-полиграфической деятельности - 116,6%, производства пищевых продуктов, включая напитки -111,4%, обработки древесины и производство изделий из дерева - 106,4%, металлургического производства и производства готовых металлических изделий - 104,7%, текстильного и швейного производства - 104,5%, химического производства - 103,5% и др.

Промышленным комплексом республики отгружено продукции, выполнено работ и услуг собственными силами на сумму 97,2 млрд. руб., против 83,7 млрд. руб. в аналогичном периоде 2011 г. Основная доля объема отгруженной продукции, выполненных работ и услуг приходится на организации обрабатывающих производств (87,2%).

Доминирующее положение в структуре обрабатывающих производств занимают организации машиностроительного комплекса (58,3%), включающие производство транспортных средств и оборудования, на долю которых приходится 22,7% объема отгруженной продукции, на организации производства электрооборудования, электронного и оптического оборудования -18,2%, металлургического производства и производства готовых металлических изделий 9,6%, производства машин и оборудования - 7,8%, а также организации производства пищевых продуктов, включая напитки-14,7%, химического производства - 12,0% и др.

В январе-июле 2012 г. сальдированный финансовый результат в организациях обрабатывающих производств сложился положительным в сумме 5,5 млрд. руб., что больше в 2,1 раза, чем в январе-июле 2011 г. и составляет 75,3% от финансового результата в целом по республике. 76,6% организаций сработали прибыльно, ими получена прибыль в сумме 5,8 млрд. руб. На организации машиностроительного комплекса приходится более 70% прибыли прибыльных организаций, на организации производства пищевых продуктов – каждый шестой рубль прибыли прибыльных организаций и др.

Среднемесячная заработная плата в январе-июле 2012 г. в организациях обрабатывающих производств по полному кругу организаций составила 17,4 тыс. руб., против 15,0 тыс. руб. в аналогич-

ном периоде 2011 г. Реальная заработная плата, рассчитанная с учетом индекса потребительских цен, увеличилась на 11,7% по сравнению с январем-июлем 2011 г., сообщает Минэкономразвития Чувашии.

Валовый региональный продукт по Чувашской Республике за 2012 г. составил 152489,6 млн. руб. и в действующих ценах увеличился относительно 2011 г. на 9,0%. Объем валового регионального продукта на душу населения составил 121806 руб. Отраслевая структура промышленности Чувашской Республики по объёму производства (крупные и средние предприятия, %) в 2012 г. составила: машиностроение и металлообработка – 37,6; электроэнергетика – 23,8; пищевая – 12,7; химическая – 10,5; лёгкая – 5,0; строительных материалов – 4,0; мукомольно-крупяная – 3,0; лесная, деревообрабатывающая – 2,6; прочие – 0,8.

В Чувашии традиционно развивалось трудоёмкое машиностроение, требующее относительно больших затрат квалифицированного труда (электротехническое, приборостроительное, станкостроительное и другое). В Чебоксарах расположена штаб-квартира крупнейшего машиностроительного холдинга – «Концерн «Тракторные заводы». Это крупнейший производитель внедорожной техники, оборудования и деталей для тяжёлого и лёгкого машиностроения. Продукция холдинга используется в различных отраслях промышленности. Концерн обеспечивает полный жизненный цикл выпускаемой продукции – от научно-исследовательских и опытно-конструкторских разработок, производства металлов и запчастей до маркетингово-сбытовых операций, послепродажного технического обслуживания и сопровождения потребителя через единый центр сервисного обслуживания.

На базе ОАО «Промтрактор», входящего в данный холдинг, осенью 2013 г. планируется сборка и производство современной сельскохозяйственной техники – комбайнов, что станет расширением номенклатуры выпускаемой продукции.

Крупнейшим предприятием металлургического производства республики, входящем в состав концерна, является ООО «Промтрактор-Промлит». Мощности литейных производств позволяют выпускать свыше 200 тыс. т продукции в год, здесь функционируют современные формовочные линии. Предприятие является лидером в России и странах СНГ по производству запасных частей к

ходовым системам промышленной, сельскохозяйственной и трелёвочной гусеничной техники, а также выпускается продукция для ОАО «РЖД». Производство транспортных средств сосредоточено в городах Канаш и Шумерля: ЗАО «Промтрактор-Вагон», ОАО «Шумерлинский завод спецавтомобилей» и ОАО «Комбинат автофургонов».

Ведущим российским производителем бортовой вычислительной техники и систем индикации для летательных аппаратов военной и гражданской авиации является ОАО «Элара», также здесь выпускаются сложнейшие приборы для различных отраслей промышленности и экономики России.

Значительную роль в промышленном потенциале республики занимают предприятия, входящие в состав «АБС Холдингс» (в инфраструктуре 12 предприятий), выпускают электротехническую продукцию. На территории республики расположены ОАО «ВНИИР», ОАО «АБС ЗЭИМ Автоматизация», ООО «АБС Электротехника». Основная продукция – аппаратура релейной защиты и промышленной автоматики, производство электрических исполнительных механизмов и приводов, комплекса средств автоматизации. ОАО «Завод «Чувашкабель» выпускает около 150 марок 20 номенклатурных групп кабельных изделий, в том числе применяющихся в космической технике. Стабильно развиваются современные инновационные предприятия – НПП «ЭКРА», НПП «Динамика», НПП «Бреслер», ООО «АББ Автоматизация», ООО «Электром», ООО «ЭЛПРИ», ООО «Гелен» и другие, выпускающие высокотехнологичную конкурентоспособную продукцию.

Развитие машиностроительного комплекса республики характеризуется положительной динамикой, производители обеспечивают 27% общероссийского выпуска бульдозеров; 9,8% - насосов центробежных, паровых и приводных; 7,7% - радиаторов и конвекторов отопительных; 2,5% - прицепов и полуприцепов к грузовым автомобилям; 2,4% - силовых трансформаторов; 2,2% - проводов обмоточных и эмалированных; 1,3% - погрузчиков строительных; 1,6 % - отгруженной продукции производства электрооборудования, электронного и оптического оборудования.

Перспективное направление развития промышленности Чувашской Республики связано с расширением производства потребительских товаров, улучшением качества продукции и расширени-

ем ассортимента.

ЭКОНОМИКА БРЕНДОВ КАК ГЛОБАЛЬНОЕ ЯВЛЕНИЕ

Александров С.А., 4 курс, специальность 080502.65
Научный руководитель – к.э.н., доцент Ергунова О.Т.

Мировая экономика уже давно вступила в стадию, которую называют экономикой знаний или информационной экономикой, а главным символом такого периода общественного развития становится феномен брендов. Можно сказать, что вся сегодняшняя мировая экономика представляет собой именно экономику брендов. Не будет преувеличением, если сказать, что данное явление становится не просто элементом корпоративной культуры, но кардинально трансформирует культуру всего мирового социума. Брендам посвящается огромное количество научной и учебной литературы, из которой можно узнать подробно о том, что такое бренд, как «раскрутить» товар, как не нарушить при этом законы, регулирующие предпринимательскую деятельность и продвижение товара и т.д. В связи с этим мы не будем акцентировать внимание на теоретические аспекты брендинга, а остановимся на тех вопросах, которые, на наш взгляд, недостаточно изучены и мало отражены в научных публикациях.

1. Бренды и репутация: взаимная конвертация:

- репутация, позволяет отсеять новые и подозрительные компании в пользу уже проверенных временем;
- с необходимостью рекламы репутация перерождается в бренд.

Таким образом, репутация конвертируется в бренд и наоборот. Репутация и бренд взаимодополняют друг друга, бренд направлен на развитие спроса, репутация - на его стабилизацию.

2. Сила бренда и аберрация рынка; рыночная инверсия.

Появление бренда в качестве самостоятельной рыночной силы может приводить к «расслоению» экономики на две части: реальную и виртуальную (информационную). Первая оценивается показателем реальной конкурентоспособности, виртуальная часть - показателем рыночной конкурентоспособности. Если в экономике действуют сильные бренды, которые принципиально искажают

действительность, то это приводит к тому, что реальная и виртуальная части экономики как два независимых слоя начинают «вращаться» друг относительно друга. Причем согласно рефлексивному механизму первого уровня более важным слоем является именно виртуальная часть, тогда как реальная экономика служит лишь своего рода основой, на которой происходит пресловутое «вращение» верхней части. Если же состояние двух частей принципиально разнится, то в экономической системе накапливается большое напряжение из-за нестыковки и разбалансированности материальной базы и виртуальной надстройки. Это явление будем называть рыночной инверсией, подразумевая под этим термином эффект опрокидывания рыночной картины в двух слоях экономики.

3. Бренды, разнообразие и инерция; размывание брендов.

В основе негативных эффектов со стороны брендов лежит обман и самообман; в более нейтральной форме можно говорить о дезинформации. В реальности проявления обмана могут быть сколь угодно разнообразны.

4. Ограниченность брендовых площадок.

Сила брендов состоит еще и в том, что их всегда мало. Для иллюстрации этого тезиса можно воспользоваться метафорой горы, на вершине которой находятся крупнейшие бренды; на вершине горы площадка ограничена и там нет места для многих; остальные обитают где-то в предгорьях.

В информационную эпоху поляризация между экономическими агентами еще больше возрастает, дополнительно сокращая число брендов. Для примера возьмем электронные онлайн-СМИ России, среди которых наблюдается рекордная дифференциация успеха. Так, первое издание в рейтинге «Mail.ru» в 2008 г. имело посещаемость в 7,1 раза большую, чем издание, стоящее на пятом месте, и в 8,4 раза большую, чем издание, стоящее на десятом месте. Тем самым даже среди изданий-лидеров, находящихся в одной группе, разрыв в успехе значительно разнится. Если же сравнить первое и сотое места, то разрыв составит 414,4 раза. Это означает, что первые несколько Интернет-изданий занимают фактически весь трафик информационного пространства, а все остальные довольствуются крохами от этого потока посетителей. Если портал, стоящий первым номером в рейтинге, собирает около миллиона

посетителей в день, то сотый участник этого рейтинга получает свои две тысячи; про остальных можно не говорить.

5. Глобальность брендов и рынок капитала.

С понятием бренда связано еще одно фундаментальное понятие - имидж. Можно сказать, что бренд, будучи неким символом, рисует тот или иной имидж хозяйствующего субъекта. Данный факт уже привел к тому, что процесс брендинга, а заодно и ребрендинга, стал поистине всеохватывающим, глобальным. Сегодня уже говорим о брендах стран, а также о брендах регионов и городов. В результате в литературе возникло понятие «зонтичного» бренда, когда комплексный бренд страны базируется на институциональных, культурных, экономических и прочих символических брендовых конструкциях. Соответственно выделяется и понятие «суббрендов», в качестве которых выступают элементы зонтичного бренда - регионы, города, отрасли и компании.

В России уже сформированы как «положительные», так и «отрицательные» городские бренды (антибренды). Например, Нижний Новгород имеет имидж локомотива российских реформ 90-х годов, тогда как Санкт-Петербург до сих пор воспринимается как криминальная столица страны.

Серьезность проблемы брендов стран иллюстрирует проведенный в США в 2003 г. социологический опрос, в котором американцев попросили назвать 10 понятий, с которыми у них ассоциируется Россия. Первые четыре места в списке заняли «коммунизм», «КГБ», «снег» и «мафия». Не требует доказательства то мнение, что такое отношение вопреки людей той или иной страны влияет на ее экономические успехи и неудачи. При негативном бренде страны национальная экономика может испытывать серьезные проблемы во внешнеторговой сфере; в противном случае она может стать источником притяжения иностранных капиталов.

Подобные имиджи-мифы легко превращаются в источники неэффективного перераспределения мирового капитала. Учитывая, что в основе межстрановых, межрегиональных и межотраслевых переливов капитала лежит феномен доверия, фальшивые бренды как раз и генерируют ложные сигналы для инвесторов. Неправомерное доверие порождает инвестиционные ошибки, которые в свою очередь трансформируются в построение неэффективной экономики.

В заключении можно сказать, что в настоящее время бренды играют большую роль в жизни предприятия, отчасти успех организации зависит от «раскрученности» бренда.

СОВРЕМЕННЫЕ ПРОИЗВОДСТВЕННЫЕ СИСТЕМЫ

Александрова Е.В., 1 курс, направление подготовки 080200.62
Научный руководитель – к.т.н., доцент Стрельников И.А.

Цель работы: Изучить производственные системы и их типы.

Задачи:

1. Изучить производственную систему и ее основные элементы.
2. Рассмотреть тенденции развития производства на современном этапе.
3. Рассмотреть методы производственного управления.

Производственная система: система, включающая одного и более работников и производственное оборудование, работающих совместно для выполнения производственных функций в определенном рабочем пространстве, в рабочей среде, в условиях, определяемых производственными заданиями.

Производственная система укрупнено состоит из элементов производственного процесса (средств труда, предметов труда, труда) и элементов технической и организационной упорядоченности. Эта упорядоченность устанавливается исходя из принципа экономичности систем. Все элементы производственной системы функционируют с одной целью - изготовление продукции, необходимой потребителю, т.е. производственная система формируется как средство достижения цели - изготовления и реализации продукции для получения прибыли.

В условиях нарастающих изменений и неопределенностей внешней и внутренней среды происходит увеличение разнообразия видов продукции и применяемых для их производства техники и технологии. С одной стороны, усиливаются темпы обновления, расширяются области диверсификации. С другой стороны, в производстве одновременно оказываются техника, технология и продукция на разных стадиях жизненного цикла, принадлежащие раз-

ным моделям и поколениям, происходит снижение уровня общности производственного аппарата и внедряемых новшеств.

В связи с этим на передний план выдвигаются проблемы восприимчивости и приспособляемости производственного аппарата к изменениям. Значительно возрастают требования как к уровню и показателям качества выпускаемой продукции, так и к технико-организационному и технологическому уровню производственных систем.

Производственная система (ПС) промышленного предприятия – это способ организации производства на уровне цеха, охватывающий все стадии производственной и сбытовой деятельности предприятия, начиная от поступления сырья и материалов и заканчивая отправкой готовой продукции клиентам. От эффективности этой системы зависит качество продукции, издержки производства и, в конечном счете, конкурентоспособность предприятия.

Предприятие рассматривается как производственная система, потому что подразделения предприятия (цеха, участки, службы, отделы) выступают в роли подсистем, которые состоят из элементов разной степени тяжести (трудовой коллектив, предметы и орудия труда).

Таким образом, в промышленном предприятии создается система, элементы которой связаны единством функционирования и развития предприятия.

Современный этап развития производства характеризуется наличием большого числа разнообразных средств измерений, различающихся как конструктивно, так и функционально. Современный этап развития производства характеризуется укрупнением агрегатов и установок и повышением скоростей протекания технологических процессов, а также тем, что важную роль стали играть очень крупные производства и корпорации, обладающие огромной структурной сложностью.

Повышение эффективности производства, качественный и количественный рост в рыночной экономике требуют непрерывного совершенствования форм и методов управления производственным процессом.

Заключение:

Применение методов планирования, анализа и контроля является необходимым условием для четкого функционирования производственных систем.

Непосредственному функционированию производственных систем предшествует их проектирование.

Проектирование, совершенствование и реализация на практике производственных систем, состоящих из людей, оборудования и материалов, имеет целью эффективную организацию производства и является функцией производственного менеджера.

НЕОБХОДИМОСТЬ ОТКРЫТИЯ НОВЫХ ПРЕДПРИНИМАТЕЛЬСКИХ СТРУКТУР В ЧУВАШСКОЙ РЕСПУБЛИКЕ

Антонова Т.Г., 3 курс, специальность 080507.65
Научный руководитель – ст. преподаватель Малова Е.А.

Дух предпринимательства нельзя приобрести с помощью учебника. Предпринимательство - это воодушевление идей, борьба с неблагоприятными шансами и удовлетворение от успеха, достигнутого собственными силами.

Но предпринимательство - это больше, нежели вдохновение, энтузиазм и тяжелая работа. Предприниматель должен знать, как составить бизнес-план (план хозяйственной деятельности), проводить исследование рынка, контролировать составление бухгалтерской отчетности и уплачивать налоги, а также понимать свою социальную ответственность.

Малое предпринимательство (малый бизнес) - это совокупность независимых мелких и средних предприятий, выступающих как экономические субъекты рынка.

Исследование малого предпринимательства в Поволжье может создать условия для создания малого бизнеса и сделать их более простыми и доступными.

Актуальность темы исследования- необходимость совершенствования направлений развития малого бизнеса в Поволжье.

Цель -изучение роли малого предпринимательства в Поволжье и разработка мероприятий по повышению его воздействия на экономическое развитие.

Задачи: изучение теоретического аспекта экономической сущности малого предпринимательства и его воздействия на развитие экономики Поволжья; определение основных факторов, сдерживающих развитие малого предпринимательства в Поволжье; разработка основных направлений совершенствования предпринимательской деятельности в регионе.

Задачи, поставленные в исследовании, были выполнены, и дали свои результаты. В зависимости от областей и республик, расположенных в Приволжском Федеральном округе колеблется значение малых предприятий. В некоторых районах открытие нового бизнеса может послужить многочисленными плюсами в стабилизации реального сектора экономики, в остальных же не меньшим. Исследование помогло выявить необходимость дополнительного открытия малого бизнеса в Чувашской республике путем создания малых предприятий. Подводя итоги можно отметить, что создание новых структур бизнеса, поможет сократить безработицу путем увеличения рабочих мест, а так же поступление денежных средств в региональный бюджет в виде налогов.

ВОЗМОЖНОСТИ ИСПОЛЬЗОВАНИЯ ИНСТРУМЕНТОВ ГОСУДАРСТВЕННО-ЧАСТНОГО ПАРТНЕРСТВА

Антонова Т. Г., 3 курс, специальность 080507.65
Научный руководитель – к.э.н., доцент Котова М.С.

Тема государственно-частного партнерства, как перспективная форма привлечения инвестиций, в настоящее время более чем интересна и важна не только на государственном, но и региональном и даже муниципальном уровне. Государственно-частное партнерство (от англ. «public-privatepartnership» (PPP)) – это совокупность форм средне- и долгосрочного взаимодействия государства и бизнеса для решения общественно значимых задач на взаимовыгодных условиях [1].

В мировой практике выделяют следующие формы государственно-частного партнерства (далее – ГЧП):

- контракты на осуществление определенных общественно необходимых и полезных видов деятельности;
- аренда и лизинг;
- концессия;
- соглашения о разделе продукции.

Инфраструктурные инвестиции становятся одним из важных инструментов стимулирования экономики в различных странах мира.

Преимуществами государственно-частного партнерства являются:

1) для государства:

- высвобождение части бюджетных средств;
- обеспечение развития инфраструктуры более ускоренными темпами и возможность предоставления более качественных услуг;
- привлечение не только средств, но и опыта частного сектора в области инвестиционного менеджмента;
- передача части рисков частному сектору

2) для частного сектора:

- новые инвестиционные возможности и соответственно новые источники дохода;
- возможность диалога с Правительством

3) для населения:

- обеспечение оптимального соотношения «цена – качество»;
- развитие инфраструктуры и высокое качество государственных услуг.

Таким образом, ГЧП открывает широкие возможности для всех заинтересованных сторон. Грамотное использование его инструментов позволяет снизить бюджетную нагрузку, обеспечить развитие инфраструктуры, повысить занятость населения, развить частное предпринимательство и, вместе с тем, повышать качество товаров и услуг [2].

В прошлом году международная организация кредиторов провела исследования рынка ГЧП в ЕС. По данным этого исследования объемы таких соглашений росли вплоть до 2007 г. Далее, под воздействием мирового финансового кризиса в 2008-2009 гг. на-

блюдался спад, а затем снова рост показателя. Это связано с тем, что когда крупнейшие международные частные компании вследствие мирового экономического спада столкнулись с недогрузкой созданных ими мощностей, правительства стран стали привлекать эти мощности в проектах по созданию общественной инфраструктуры на принципах ГЧП.

По количеству соглашений ГЧП лидером является Великобритания (67% или 44 сделки из 112 проектов ГЧП по ЕС). На второй позиции Франция. Далее следуют Германия и Испания.

Инструмент ГЧП может использоваться не только для поддержки хозяйствующих субъектов. В условиях экономического кризиса, когда сворачивается существенная часть инвестиционных проектов, прежде всего, из-за недостатка финансирования принцип ГЧП оптимален и в тех случаях, когда государству необходимо быстро решить задачу в условиях дефицита средств.

Наша страна нуждается в обновлении инфраструктуры, которая за долгие годы недофинансирования порядком изношена. Рынок инфраструктурных проектов в России оценивается в 30 трлн. руб. Самостоятельно отыскать такие средства государство не в состоянии и без привлечения частных инвестиций здесь не обойтись. Кроме того, вместе с частным партнером приходят новые компетенции, что приводит к повышению качества предоставляемых государством услуг в области ЖКХ, транспорта, медицины, образования и культуры (которые являются наиболее распространенными видами деятельности в сфере ГЧП) [1].

В настоящее время инструмент ГЧП в России недостаточно развит. По результатам исследования Института современного развития на тему «Развитие государственно-частного партнерства в регионах России» на примере 19 субъектов ЦФО выявлены следующие факторы, препятствующие развитию ГЧП:

- административные барьеры,
- несовершенство законодательства и отсутствие фондов проектного финансирования.

Примеров успешной реализации проектов ГЧП в Российской Федерации пока не так много, среди них можно назвать следующие:

- возведение Юго-Западных очистных сооружений в Санкт-Петербурге;

- строительство автомагистрали Москва - Санкт-Петербург;
- прокладка Орловского тоннеля под рекой Невой;
- реконструкция и развитие аэропорта «Пулково»;
- строительство, реконструкция и эксплуатация станций очистки сточных вод в Южном Бутово (Москва) и Зеленограде;
- сооружение таможенно-складского комплекса в Домодедово;
- реконструкция мусоросжигательного завода № 3 в Москве.

ГЧП в качестве антикризисной меры в 2009-2010 гг. выбрало ряд регионов. В стадии реализации находятся различные проекты в сфере дорожного строительства (Белгородская и Липецкая области), ЖКХ (Владимирская, Ивановская, Липецкая, Ярославская области), малоэтажного строительства (Курская и Рязанская области), строительства мусороперерабатывающих заводов (Ярославская, Брянская, Калужская и Смоленская область).

Как показывает статистика, в России в настоящее время наибольшее число проектов ГЧП приходится на развитие транспортной инфраструктуры и модернизацию объектов ЖКХ. При этом со стороны региональных администраций растет спрос на строительство социальных объектов, в частности, детских садов и медицинских учреждений.

Подобные проекты реализуются либо планируются к реализации в Москве, Санкт-Петербурге, Югре, Белгородской и Вологодской областях, Ямало-Ненецком автономном округе, а также в других регионах. Например, в Ленинградской области планируется реализация программы «Налоги в обмен на детские сады». Концепция программы предполагает применение механизма TIF (Tax Increment Financing) в социальных проектах, а именно – принятие частным инвестором на себя обязательств по возведению объектов социальной инфраструктуры (детские сады, школы) и регулярной уплаты налогов в бюджет области, а область, в свою очередь, обязуется купить построенные объекты из суммы уплаченных налогов.

В свою очередь, бизнес продолжают интересоваться транспортные проекты, но наблюдается повышение его заинтересованности и в сфере природопользования. Общий объем запланированных инвестиций по проектам ГЧП составляет 12,5 трлн.руб.: 7,3 трлн.руб. будет выделено из федерального бюджета, остальная часть средств – внебюджетное финансирование. За счет этих

средств в Московской области планируется строительство 17 экологических технопарков, создание которых позволит сократить к 2015 г. захоронение инертных отходов, перевести значительное количество отходов на вторичное использование, переработку и утилизацию. В 2013 г. в Тульской области планируется построить 7 индустриальных парков, общая площадь которых составит 3000 га, а предполагаемый объем инвестиций для их строительства составит около 213 млрд.руб.

Также значительно возросло количество проектов, планируемых к реализации в сфере туризма. Так, в Архангельской области планируется создание туристического кластера, в Оренбургской области – развитие курорта г. Соль-Илецка, в Республике Адыгея – строительство горноклиматического курорта «Лагонаки». Среди реализуемых проектов наиболее крупный – строительство спортивно-развлекательного комплекса курортного типа «Новое Завидово» в Тверской области (20 млрд. руб.) [3].

На федеральном уровне наибольшее значение в 2013 г. будет придаваться применению механизмов государственно-частного партнерства в сфере обороны, культуры и строительства спортивных сооружений. Перспективной также останутся сферы переработки отходов, строительство и последующая эксплуатация жилья социального найма и домов престарелых.

Чувашская Республика в настоящее время находится на 34 месте из всех регионов России, набрав 4,2 балла из 10 возможных по уровню развития ГЧП в регионе. При этом отмечается достаточно высокий уровень проработанности нормативного обеспечения этого процесса в республике. А именно, 20 декабря 2010 г. принят Закон Чувашской Республики «Об участии Чувашской Республики в проектах государственно-частного партнерства». В ноябре 2010 г. была принята Республиканская целевая программа реализации инвестиционных проектов по строительству и модернизации объектов коммунальной и инженерной инфраструктуры в Чувашской Республике на основе государственно-частного партнерства на 2010-2015 гг. и на период до 2020 г.

Региональное законодательство более четко конкретизирует инструмент государственно-частного партнерства как - взаимовыгодное сотрудничество Чувашской Республики с частным партнером на основе соглашения о государственно-частном партнерстве

в целях создания, реконструкции, модернизации, обслуживания, эксплуатации объектов социальной и инженерной инфраструктуры, обеспечения в соответствии с законодательством Российской Федерации и законодательством Чувашской Республики эффективного использования имущества, находящегося в государственной собственности[4].

В республике есть определенный опыт работы по стимулированию развития ГЧП, но пока он не носит системного характера. Помощником здесь пока выступает Центр ГЧП Внешэкономбанка – единственного финансового консультанта Правительства Российской Федерации по всем проектам, претендующим на государственную поддержку из Инвестфонда России. В результате его работы Республика должна получить 213 млн.руб. на проект по строительству полигона по переработке и захоронению твердых бытовых отходов в Новочебоксарске.

В настоящее время главными целями Центра ГЧП Внешэкономбанка являются продвижение ГЧП в регионы и привлечение проектов для финансирования. Кроме того, одной из функций Центра является оказание содействия и участие в формировании региональных центров государственно-частного партнерства.

В соответствии с методическими рекомендациями Центра ГЧП Внешэкономбанка по созданию и организации деятельности региональных центров ГЧП в субъектах Российской Федерации первым (нижним) звеном регионального центра ГЧП является рабочий орган. Полномочиями по управлению проектами ГЧП может быть наделен уже существующий орган исполнительной власти путем внесения изменений в положение о нем. Специалисты рабочего органа РЦГЧП являются государственными служащими. В связи с этим, региональный центр государственно-частного партнерства Чувашской Республики изначально планировали создать на базе и в пределах штатной численности Министерства экономического развития и торговли Чувашской Республики. Учитывая дефицит бюджетных средств на увеличение штатной численности министерства и высокую загруженность его специалистов, к работе регионального центра предполагалось привлечь работников ОАО «ИФК «Надежда». Однако из-за ведомственных разногласий этот проект не был реализован.

Вторым (верхним) звеном регионального центра ГЧП должна явиться коллегия, а при отсутствии коллегии – правительственная комиссия, состоящая из руководителей министерств и ведомств региона. Функцией данного коллегиального органа является принятие решений на основании разработанных центром ГЧП предложений (об утверждении перечня приоритетных для республики проектов ГЧП, об утверждении концепций и графиков подготовки конкретных проектов с определением обязательств всех входящих в состав коллегиального органа министерств и ведомств и т.д.). Функции по координации деятельности РЦГЧП целесообразно возложить на Совет по инвестиционной политике, в состав которого в дальнейшем планируется включить представителей Центра ГЧП Внешэкономбанка.

В настоящее время активная работа по созданию региональных центров государственно-частного партнерства ведется еще в 10 субъектах Российской Федерации: Белгородская, Владимирская, Ярославская, Кировская, Курганская, Курская, Иркутская, Тульская, Пензенская области и Удмуртская Республика.

Еще одно направление ГЧП – развитие промышленных кластеров. Например, активное сотрудничество осуществляется между правительством республики и электротехническим кластером, который представлен в Чувашии более 40 средними и крупными организациями, на долю которых приходится каждый пятый рубль в объеме отгруженной продукции обрабатывающих производств и каждый третий рубль машиностроительного комплекса. Государство совместно с работодателями:

- определяет потребность и профиль специалистов для развития кластера и организует их подготовку;
- участвует в формировании научно-производственной инфраструктуры;
- согласовывает и поддерживает научные исследования фундаментального и перспективного плана;
- создает привлекательные условия для инвестирования в развитие кластера и обеспечивающей инфраструктуры;
- содействует выходу на новые рынки.

Можно сделать вывод, что и на региональном и на государственном уровне ГЧП является достаточно действенным механизмом в реализации социально-значимых и долгосрочных проектов

и может применяться как инструмент государственного антикризисного регулирования.

25-26 марта 2010 г. В Чебоксарах прошла I региональная конференция на тему «Государственно-частное партнерство как эффективный инструмент модернизации экономики регионов. В рамках конференции, собравшей представителей тридцати субъектов РФ, Ю.П. Волошин и В.А. Гапанович подписали соглашение о взаимодействии и сотрудничестве министерства промышленности и энергетики Чувашской Республики и Некоммерческого партнерства «Объединение производителей железнодорожной техники». Одной из основных задач данного сотрудничества является создание оптимальных условий для развития железнодорожного машиностроения на территории Чувашии. Потенциал машиностроительных предприятий Чувашской Республики позволяет создавать инновационные продукты и обеспечивать потребности железнодорожного транспорта в конкурентоспособном подвижном составе. Участники конференции смогли убедиться в этом во время посещения ООО «Промтрактор-Промлит» (г. Чебоксары), производящего литье железнодорожного назначения, ООО «ЭЛАРА», выпускающего бортовые системы управления, а также станционные и перегонные системы железнодорожной автоматики, и ЗАО «Промтрактор-Вагон» (г. Канаш), строящего грузовые вагоны нового поколения.

Еще один проект, реализуемый в рамках ГЧП - строительство ледового дворца в Чебоксарах. Объект возводится в рамках соглашения, подписанного между Кабинетом Министров Чувашии и руководством ОАО «Газпром». Сметная стоимость ориентировочно составляет 1200 млн.руб. Строительство началось в июне 2011 г. По словам главы республики, свои двери Ледовый дворец в Чебоксарах распахнет примерно через полтора года. Михаил Игнатьев подчеркнул, что «с его открытием осуществится мечта тысяч жителей Чувашии». «Это будет спортивный центр, где люди смогут не только играть в хоккей, но и заниматься другими игровыми видами спорта – футболом, волейболом, баскетболом. За турнирами одновременно смогут наблюдать 7,5 тысяч зрителей.

Весь нулевой цикл и две многоуровневые автостоянки планируют завершить в 2013 г. Предполагалось, что на реализацию проекта 600 млн. руб. выделят из бюджета республики, а ещё 600 даст

«Газпром». Пока что администрация вложила в проект 83 миллиона, «Газпром» - 500 миллионов. Власти планируют выделить на строительство ещё 50 миллионов. Остальную сумму они обеспечат, передав «Газпрому» газопроводы и объекты газового хозяйства, принадлежащие администрации [2].

Список источников:

1. Государственно-частное партнерство // Обзор за ноябрь 2012 года, Юридическая компания Artdelex.
2. Государственно-частное партнерство. Пути совершенствования законодательной базы / под общ.ред. А. А. Зверева, - М. , 2009. – 234 с.
3. www.pppinrussia.ru
4. www.cap.ru

«АРАБСКАЯ ВЕСНА» И ЕЕ ВЛИЯНИЕ НА МИРОВУЮ ЭКОНОМИКУ

Афанасьева И.С., 4 курс, специальность 080502.65
Руководитель – к.э.н., доцент Ергунова О.Т.

Арабская весна - революционная волна демонстраций и протестов, начавшихся в арабском мире 18 декабря 2010 года.

Произошли революции в Тунисе, Египте и Йемене; гражданские войны в Ливии и Сирии; гражданское восстание в Бахрейне; массовые протесты в Алжире, Ираке, Иордании, Марокко и Омане; и менее значительные протесты в Кувейте, Ливане, Мавритании, Саудовской Аравии, Судане, Джибути и Западной Сахаре. Столкновения на границе Израиля в мае 2011 г. также были вдохновлены местной Арабской весной.

В ходе протестов использовались такие методы гражданского сопротивления как забастовки, демонстрации, шествия и митинги, при чем весьма длительные. Для организации, общения и информирования использовались социальные медиа.

На большинство демонстраций власти отреагировали силой, привлечением полиции. Такое же отношение продемонстрировано проправительственными ополченцами и контр-демонстрантами.

Основным лозунгом демонстрантов в арабском мире был «Народ хочет падения режима».

Таблица 1

Сводка протестов по странам

Начало волнений	Страна	Конец волнений	Вид протестов	Последствия	Количество погибших
17 декабря 2010	Тунис	14 января 2011	Самосожжение Мохаммеда Буазизи. Массовые демонстрации; общенациональный протест; нападения на офисы и владения	Свержение правительства. Президент Бен Али и его семья бежали из страны (14 января 2011)	22
28 декабря 2010	Алжир	24 февраля 2011	Массовые демонстрации	Президент объявил об отмене режима чрезвычайного положения длившегося 19 лет (3 февраля 2011)	8
13 января 2011	Ливия	20 октября 2011	Протесты по всей стране против 40-летнего правления главы Ливии, переросшие в гражданскую войну и интервенцию	Пленение и убийство Муаммара Каддафи, переход власти к Переходному национальному совету	50.000
14 января 2011	Иордания	-	Небольшие протесты	Король Абдалла II распустил правительство (1 февраля 2011)	4
17 января 2011	Мавритания	17 января 2011	Самосожжение	-	3
17 января 2011	Судан	-	Небольшие протесты, референдум о независимости Южного Судана	Признание независимости Южного Судана.	1
17 января 2011	Оман	-	Протесты, беспорядки	Султан передаст часть полномочий парламенту	6
18 января 2011	Йемен	-	Несогласие правительства с политикой президента Массовые демонстрации	Президент подписал Указ о передаче полномочий вице-президенту страны (23.11.11)	2000
21 января	Саудов-	-	Самосожжение	Абдалла ибн Абдель	10

Начало волнений	Страна	Конец волнений	Вид протестов	Последствия	Количество погибших
2011	Саудовская Аравия		Демонстрации	Азиз ас-Сауд, король Саудовской Аравии, пообещал выделить 16 миллиардов долларов на социальные выплаты	
25 января 2011	Египет	11 февраля 2011	Массовые протесты и восстания	Смена правительства (29 января 2011). Отставка Хосни Мубарака с поста президента (11 февраля 2011)	887
26 января 2011	Сирия	продолжается	Самосожжение, массовые протесты, беспорядки	Президент объявил об отмене режима чрезвычайного положения длившегося 48 лет	60000
20 февраля 2011	Марокко	20 февраля 2011	Самосожжение, протесты	Марокканский король Мухаммед VI обратился к своим подданным с речью, в которой сообщил о намерении провести кардинальную конституционную реформу	9
1 февраля 2011	Джибути	1 февраля 2011	Небольшие протесты	-	2
13 февраля 2011	Сомали	-	Небольшие протесты	-	5
4 февраля, 2011 (официально протесты начались 14 февраля)	Бахрейн	-	Протесты, беспорядки	Король Хамад объявил, что государство выплатит 1000 динаров (79500 руб.) каждой семье (11 февраля)	86
10 февраля 2011	Ирак	-	Демонстрации	-	35
18 февраля 2011	Кувейт	-	Небольшие протесты	Власти Кувейта повысили зарплаты госслужащих, увеличили студенческие стипендии, а также выплатили коренным кувейтцам гранты	0

Начало волнений	Страна	Конец волнений	Вид протестов	Последствия	Количество погибших
22 февраля 2011	Буркина-Фасо	-	Повсеместные протесты, беспорядки	Начало обсуждения поправок к Конституции	>29
26 февраля 2011	Западная Сахара	-	Небольшие протесты, беспорядки	-	2
27 февраля 2011	Ливан	-	Небольшие протесты	-	17
Всего погибших:	более 110 000	-	-	-	-

Результатами социальных движений, получивших название «арабской весны», стали свержение правящих режимов в Тунисе, Египте, крушение правящего режима в Ливии, серьезные изменения во властной элите Йемена и долгое, продолжающееся противостояние между властями и оппозицией в Сирии. Но если в Тунисе, Египте и Йемене главными причинами антиправительственных выступлений стали внутренние факторы – социально-экономический кризис, коррупция правящей верхушки, отсутствие реальных демократических свобод, этноконфессиональные противоречия, то в Ливии и Сирии (при наличии, хотя и в меньшей степени, аналогичных проблем) решающую роль сыграл внешний фактор – поддержка оппозиционных сил извне.

Итоги. Подводя предварительные итоги развития «арабской весны», можно выделить несколько ее сценариев. Первый – тунисско-египетский, при котором свержение правящего режима было вызвано внутренними факторами. (Хотя тунисский и египетский случаи имеют каждый свои особенности.) Второй вариант – ливийский, при котором использовалось военное вмешательство внешних сил, что привело к разрушению режима и фактическому распаду государства, что в свою очередь спровоцировало дальнейшее вооруженное противостояние различных кланово-политических группировок. Третий вариант – йеменский, который характеризуется тем, что в результате внутреннего противостояния и внешнего воздействия произошло серьезное изменение баланса сил в правящей элите. Особенность также заключается в

том, что такое изменение не привело к политическому консенсусу и решению хотя бы наиболее острых внутренних проблем. Четвертый вариант – сирийский, когда основным фактором, дестабилизирующим внутреннюю ситуацию, стала поддержка извне радикальной оппозиции, которая также во многом сформирована внешними силами. Можно также отметить также пятый, бахрейнский сценарий: в данном случае протесты, забастовки и митинги были жестоко подавлены с помощью иностранного военного вмешательства, которое, в отличие от сирийского и ливийского, оказалось на стороне правящего режима.

Необходимо отметить, что наиболее слабым звеном среди стран, затронутых «арабской весной», оказались самые верные союзники Запада – Тунис и Египет. В этих странах социально-экономический кризис, авторитарный стиль правления и коррупция проявились особенно ярко. Напротив, такие страны, как Ливия, Алжир (там также имели место протестные выступления), Сирия, изначально следовавшие различным формам социалистической ориентации, оказались более стойкими к действию «весенних ветров». Достаточную устойчивость также продемонстрировали арабские монархии. Хотя здешняя ситуация, в особенности в государствах Персидского залива, не является абсолютно стабильной.

Важным результатом, достигнутым практически во всех странах, подвергшихся действию «арабской весны», стало усиление роли ислама и движений, исповедующих политический ислам (его суннитское направление). Причем в самих «арабских революциях» межконфессиональные и, в частности, суннитско-шиитские противоречия играли второстепенную роль. Они имели большое значение в качестве внешнего фактора. Здесь имеется в виду поддержка «революционных движений» странами суннитского ислама, и, в первую очередь, монархиями Персидского залива. Такая их позиция объясняется весьма давним противостоянием шиитскому Ирану, в особенности обострившимся после исламской революции в Иране в 1979 г. Страны Персидского залива, чаще всего не без оснований, видели в Иране угрозу «шиитской экспансии» в их регион, а также опасались усиления иранского влияния в постсаддамовском Ираке. Некоторые эксперты говорят о наличии планов по формированию блока стран с исламско-суннитскими режимами и

воссозданию таким образом некоего «суннитского халифата» с лидирующей ролью Саудовской Аравии и Катара.

В Ливии и Сирии монархии Персидского залива оказывали поддержку также радикальным исламистским группировкам, включая боевиков «Аль-Каиды». Как ни парадоксально, поддержку этим силам в Сирии оказывали и продолжают оказывать ведущие страны НАТО. Напротив, в Йемене НАТО и, прежде всего, США борются против группировок «Аль-Каиды».

Во французской политике также наблюдается почти такая же парадоксальная картина. С одной стороны, в Ливии Франция выступила инициатором военной поддержки силам, выступавшим против режима Каддафи, в основном радикальным исламистам. В настоящее время Франция активно поддерживает вооруженную оппозицию в Сирии, основу которой также составляют радикальные исламисты. С другой стороны, в самой Франции происходят террористические акты, после которых проводятся аресты исламистов и заявляется об «угрозе государству» с их стороны.

В такой ситуации Запад повторяет те же ошибки, что и США в 1980-х годах. В тот период, стремясь ослабить СССР, то есть своего стратегического противника, США поддерживали в Афганистане «Аль-Каиду» и Бен Ладена в их «джихаде» против просоветского афганского правительства и советских войск. Однако после вывода советских войск и победы «джихада» «Аль-Каида» и Бен Ладен объявили США своим главным врагом и совершили теракты 11 сентября 2001 г. в Нью-Йорке и Вашингтоне. Сейчас ведущие страны НАТО стремятся использовать радикальных исламистов для достижения своих военно-политических целей: свергнуть режим в Сирии - союзнице Ирана; нанести военный удар по Ирану, в целях уничтожения его ядерной программы; подавить шиитское движение «Хизбалла» в Ливане, чтобы обеспечить максимальные гарантии безопасности Израилю. Запад, видимо, надеется удержать контроль над радикальными исламистами – что представляется иллюзией, аналогичной надеждам США удержать контроль над Бен Ладеном в Афганистане в 1990-е годы. В свою очередь, Иран объявляет «арабскую весну» продолжением иранской исламской революции и налаживает контакты со всеми приходящими к власти исламистскими силами (исключение – Сирия, где Иран поддерживает руководство Башара Асада).

Таким образом, можно сделать вывод, что социально-политические процессы в «постреволюционных» арабских странах находятся в постоянном развитии и, на наш взгляд, еще далеки от окончания. Наверняка будет продолжаться противостояние в Сирии, будут наблюдаться дестабилизационные процессы в Йемене и, особенно, в Ливии и соседних с ней странах. В то же время в «арабской весне» активно пытаются участвовать демократические силы. Вполне возможно, что народы Туниса и Египта, освободившиеся от коррумпированных авторитарных режимов, смогут построить демократические государства на базе своих исторических традиций и культурных ценностей, основной из которых является ислам. Возникающие на обломках авторитарных государств новые политические режимы уже не будут однозначно прозападными, что создаст новую политическую конфигурацию на Ближнем и Среднем Востоке и повлияет на ситуацию как в Европе, так и, в небольшой степени, в мире в целом.

ПОЛИТИКА ДОХОДОВ НАСЕЛЕНИЯ В РОССИЙСКОЙ ФЕДЕРАЦИИ

Герасимова А.А, Чиркова Е.В., 1 курс,
направление подготовки 080100.62

Научный руководитель – к.э.н., доцент Кузнецова Э.Г.

Под доходом населения субъекта понимается доля созданного в обществе национального дохода, которую он получает в зависимости от степени участия в национальном хозяйстве. Доходы играют очень важную роль в жизни каждого человека, потому что являются непосредственным источником удовлетворения его неограниченных потребностей. Основными составляющими доходов населения можно назвать:

- оплату труда, доходы от предпринимательской деятельности, пенсии, стипендии, пособия, социальные выплаты;
- поступления от собственности, в качестве процентов по вкладам, ценным бумагам, дивиденды;
- доходы от продажи продукции сельского хозяйства, страховые возмещения, сумма от продажи иностранной валюты и многие

другие.

Нередко доходы большей части населения бывают очень низкими по сравнению с доходами незначительной части населения. В связи с этим возникает социальная напряжённость в обществе, о преодолении которой также приходится заботиться государству. Чем больше доходы, тем выше спрос на продукцию и услуги, производимые различными отраслями, тем выше качество продукции, так как возникает мотив для достижения лучших конечных результатов, её конкурентоспособность, выше эффективность производства, значит, лучше экономическая ситуация в стране. Поэтому регулирование доходов населения, является частью политики любого государства.

Таким образом, доходы населения и источники их формирования заслуживают пристального внимания, а все проблемы, с ними связанные, требуют скорейшего разрешения. Именно поэтому данная тема актуальна в любые времена, в любой стране, при любом экономическом положении.

Доход - это денежные средства или материальные ценности, полученные государством, физическим или юридическим лицом в результате какой-либо деятельности за определённый период времени.

Роль доходов определяется тем, что уровень потребления населения прямо зависит от уровня доходов. Доход отдельного домохозяйства, как правило, подразделяют на три группы:

- 1) доход, получаемый владельцем фактора производства – труда;
- 2) доход, получаемый за счет использования иных факторов производства (капитала, земли, предпринимательских способностей);
- 3) трансфертные платежи (пособия, стипендии, пенсии).

Домохозяйства, предоставляя в распоряжение фирм экономические ресурсы, получают вознаграждение в виде заработной платы, прибыли, процента и ренты. Эти четыре составляющие образуют в сумме доход домохозяйств.



Рис. 1. Денежные доходы населения в январе-сентябре 2012 г.

Денежные расходы населения в 2012 г. по сравнению с январем-сентябрем 2011 г. возросли на 10,1%. Доля потребительских расходов составила 76,6%, в том числе доля денежных расходов на покупку товаров - 62,5%, на оплату услуг - 13,2%; на товары (услуги) с использованием банковских карт за рубежом - 0,9%.

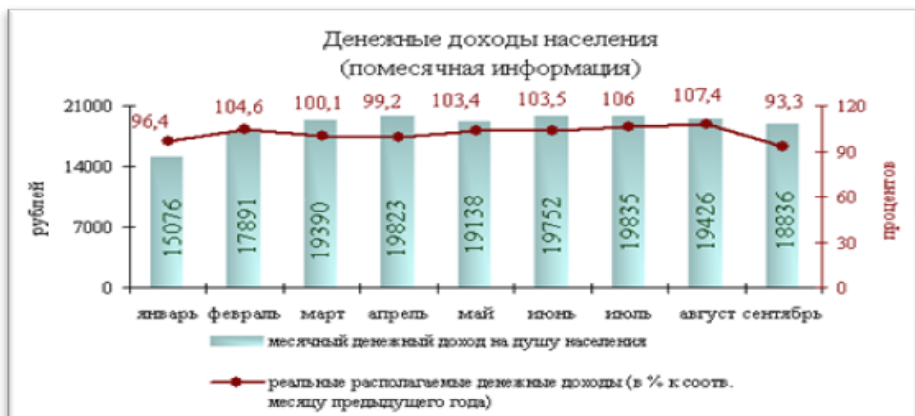

Рис. 2. Средняя заработная плата работников за 2012 год.

Реальная величина заработной платы в 2012 г. по сравнению с 2011 г. увеличилась на 7,8%.

Меры по улучшению ситуации в области доходов населения:

1. Оптимизация роли государства в распределении доходов на макроуровне;

2. Изменение соотношений между системой государственной социальной защиты и системой личной самозащиты с усилением опоры на собственные силы, на основе политики высокой занятости и высокой цены рабочей силы;

3. Перераспределение источников финансирования социально-защитных мероприятий – от налогов и государственного бюджета к страховым взносам предпринимателей и работников, а также накоплениям домохозяйств;

4. Изменение подхода к субъекту социальных действий – безусловное право по закону, а персонифицированный, адресный учёт нуждаемости, требующий специальных процедур подтверждения этого права;

5. Более чёткое разделение ответственности между центром и субъектами Федерации в социальной сфере – единые критерии и правила для всех субъектов, определённая стабильность этих правил, перераспределение источников, особая роль муниципального уровня;

6. Активизация негосударственных форм распределения и социальной защиты – некоммерческого сектора, общественной деятельности, различных форм народной, потребительской, финансовой, производственной кооперации, благотворительности.

Таким образом, эффективная социально-ориентированная рыночная экономика немислима без государственной политики распределения доходов граждан. Реализация ее должна осуществляться посредством разработки государственных программ. Доходы населения определяют социальное положение в обществе, также уровень доходов каждого человека зависит от экономики страны, в которой он проживает. В целом общепринятым является мнение, что целесообразно проведение политики доходов из сочетания экономической эффективности и социальной справедливости.

ОЦЕНКА РИСКОВ СОВРЕМЕННЫХ ПРОИЗВОДСТВЕННЫХ СИСТЕМ

Ермолаева Н.В., 1 курс, направление подготовки 080200.62
Научный руководитель – к.т.н., доцент Стрельников И.А.

В статье аргументируется необходимость формирования механизма оценки рисков для современных производственных систем, рассматриваются функциональные этапы проведения качественной и количественной оценки рисков с учетом особенностей ведения операционной, финансовой и инвестиционной деятельности. Сегодня современные производственные системы комплексно осуществляют ведение операционной, финансовой и инвестиционной видов деятельности и характеризуются открытостью по отношению к внешней среде. Все это усиливает проникновение риска и его влияние на результаты деятельности.

Производственный менеджмент (организация производства) выступает в качестве основной функции совершенствования управления промышленным предприятием в инновационной экономике. Применяемая в современном менеджменте классификация общих организационно – управленческих функций представляет собой совокупность следующих видов деятельности производственного предприятия: обоснование цели, формирование стратегии, планирование работы, проектирование операций, организация процессов, координация работ, мотивирование деятельности, контроль хода работ, оценка результатов, корректировка цели, изменение планов работы. Организация производства – это система рационального взаимодействия и наиболее полного использования всех экономических ресурсов в едином производственном процессе. Таким образом, перед системой рациональной организации производства на каждом предприятии сейчас постоянно возникает две основных инновационных задачи:

- 1) устанавливать и обеспечивать рациональные организационные взаимосвязи между всеми системами с их элементами на основе предварительной регламентации, текущего контроля и оперативного регулирования;
- 2) создавать необходимые организационно-технические, социально-экономические и другие условия для осуществления за-

проектированных инновационных производственных процессов и их непрерывного улучшения на основе принципов самоорганизации и самоуправления человеческой деятельностью.

В рыночных условиях всем предприятиям открыты все организационные пути для использования передовых методов планирования, организации и управления современным производством. Чтобы соответствовать

требованиям, которые экономика страны будет предъявлять к машиностроению последнее должно занять активную позицию в вопросах перевооружения, модернизации и совершенствования управления на промышленных предприятиях.

Признаки классификации рисков и их виды, а также методики количественной оценки рисков в рамках формирования механизма оценки для современных производственных систем позволят руководству организации:

- определить интенсивность влияния внешней среды на результаты ведения операционной, финансовой и инвестиционной деятельности;

- идентифицировать и измерить риск, сопутствующий деятельности в определенный момент времени;

- выработать способы воздействия на риск и наметить тактику поведения компании по отношению к внешней среде.

РАЗВИТИЕ МАЛОГО ПРЕДПРИНИМАТЕЛЬСТВА В РОССИЙСКОЙ ФЕДЕРАЦИИ

Кириллова К.А., 1 курс, направление подготовки 080200.62
Научный руководитель – к.э.н., доцент Кузнецова Э.Г.

Когда распался Великий Запрещающий Механизм, утверждающий, что все люди должны иметь одинаковые возможности и перспективы, многие стали понимать, что их благосостояние в их же руках. Именно тогда начался рассвет эры малого предпринимательства, который продолжается и по сей день.

В Федеральном законе №209 «О развитии малого предпринимательства в Российской Федерации» сказано: к субъектам малого предпринимательства относятся внесенные в единый госу-

дарственный реестр юридические лица потребительские кооперативы и коммерческие организации, а также физические лица, внесенные в единый государственный реестр индивидуальных предпринимателей и осуществляющие предпринимательскую деятельность без образования юридического лица, крестьянские хозяйства, соответствующие следующим требованиям:

1. Для юридических лиц – суммарная доля участия в уставном капитале не должна превышать 25 %.

2. Средняя численность работников за год не должна превышать 100 человек включительно.

3. Выручка от реализации товаров без учета налога на добавленную стоимость или балансовая стоимость активов за год не должна превышать 400 млн. руб.

Важнейшей проблемой успешного развития экономики страны является безработица, данный фактор тормозит национальную экономику, создавая предприятия малого бизнеса можно эффективно бороться с данной проблемой. При росте малых предприятий в период 2008–2010 гг., причем, число занятых людей на этих предприятиях осталось неизменным.

На 1 января 2012 г. в Российской Федерации насчитывалось 242677 малых предприятий, из них 2073 - в Чувашской Республике.

Первое место по численности субъектов малого и среднего предпринимательства составляет оптовая и розничная торговля – 41% (672472). Такие компании предоставляют 28,6% рабочих мест 3505 тыс. человек.

II место – это предоставление услуг - 18% (290150 компаний). В этой сфере занято 16% работников – около 2 млн человек.

III место – это строительство - 12% (195961 компания), которые предоставляют рабочие места для 1,8 млн работников (15%).

IV место – обрабатывающие производства – 11% (154 765 компаний) и более 2 млн занятых работников (17%).

Преимущества малого бизнеса:

1) малый бизнес - это тесная взаимосвязанность сотрудников, высокая степень сплочённости коллектива в достижении общей цели.

2) малый бизнес рождает дополнительный спрос на оборудование, сырье, материалы.

3) малый бизнес - один из основных источников налоговых поступлений.

4) малый бизнес способствует развитию инновационных технологий.

5) малый бизнес создает новые рабочие места.

Недостатки малого предпринимательства:

1) обладают более высоким уровнем риска, и, следовательно, высокой степенью неустойчивости на рынке;

2) зависимы от крупных компаний;

3) повышенная чувствительность к изменениям условий хозяйствования;

4) малый бизнес связан с большими трудностями в привлечении дополнительных финансовых средств и получении кредитов;

5) не обладают рыночной властью и хорошей ресурсной базой;

6) малый бизнес имеет малую склонность к инвестиционной деятельности из-за недостаточных размеров капитала и долгосрочности отдачи от вложений.

Господдержка малого бизнеса является одной из важнейших задач, которая стоит перед правительством Российской Федерации. Она может проводиться различными способами. Для этого необходимо:

- формирование концепции, выбор приоритетов и обоснование роли малого бизнеса в экономике;

- разработка государственной политики поддержки и развития малого бизнеса;

- совершенствование нормативно-правового обеспечения поддержки и развития малого предпринимательства, прежде всего, принятие новой редакции Федерального закона «О государственной поддержке малого предпринимательства в РФ», отвечающего современным реалиям;

- упрощение регулирующих процедур в отношении субъектов малого предпринимательства, их унификация;

- совершенствование законодательства в сфере инвестиций и формирование благоприятного инвестиционного климата в стране (регионе).

- совершенствование налогообложения малого предпринимательства, в т. ч. повышение оборотного критерия для перехода на

упрощенную систему налогообложения, льготирование налогообложения инвестиционной деятельности МП;

- развитие кредитно-финансовых механизмов и внедрение новых финансовых технологий, направленных на развитие малого бизнеса;

- активизация прямого и косвенного участия государства в финансировании развития малого бизнеса.

Президент России поставил задачу: повысить к 2020 г. уровень занятости россиян в предпринимательском секторе до 60-70% от количества трудоспособного населения. В настоящее время занято в этой сфере около 35% трудоспособного населения.

ПОВЫШЕНИЕ КОНКУРЕНТОСПОСОБНОСТИ СУБЪЕКТОВ РОССИЙСКОЙ ФЕДЕРАЦИИ ЧЕРЕЗ СОЗДАНИЕ «КАРТЫ КАЧЕСТВА РЕГИОНА»

Королева К.Н., 2 курс, направление подготовки 080200.62
Научный руководитель – к.э.н., доцент Котова М.С.

Во всем мире рейтинговая система оценки зарекомендовала себя как эффективный способ мониторинга и повышения заинтересованности оцениваемых сторон в повышении уровня своей компетентности (удобства, активности и т.п.). В настоящее время можно встретить множество рейтингов: от мировых до региональных, затрагивающих самые разные области: от инвестиционной до социальной сферы.

Вместе с тем, у любой рейтинговой системы имеется существенный недостаток: она очень субъективна и даже рейтинговые агентства с мировым именем периодически критикуются за некорректность или подстраивание рейтингов под чьи-то частные интересы. Так, некоторые исследователи даже обвинили рейтинговые агентства в инициировании мирового финансового кризиса, т.к. присваивали высокие рейтинги эмитентам и ценным бумагам дефолтного уровня. Американские власти даже подали в суд на международное рейтинговое агентство Standard&Poors (S&P). Иск на сумму \$5 млрд предъявлен Министерством юстиции США, его поддержали власти шести американских штатов.

На страницах печатных изданий и Интернета можно найти несколько десяткой рейтинговых списков, затрагивающих качество чего-либо в России (от колбасы до районов Москвы). Оценивать берутся не только специализированные рейтинговые агентства, но и различные общественные организации, инициативные группы и пр. Вместе с тем, называют вопросы: насколько достоверны эти рейтинги, какова методика ранжирования и пр. Таким образом, можно сделать вывод, что рейтинги не просто прочно вошли в нашу жизнь, стали одним из элементов инвестиционной среды, но, как палка о двух концах, имеют немало слабых сторон и ограничения в применениях. Однако, отдельные принципы рейтингового распределения можно взять за основу при создании других инструментов, позволяющих отслеживать и сопоставлять достижения в сфере качества, в том числе на уровне Российской Федерации.

Степень осознания важности проблемы качества на всех уровнях управления и во всех сферах экономики неуклонно растет. На международном уровне наличие сертификата системы менеджмента качества уже не является конкурентным преимуществом как таковым, а отражает минимальные требования рынка к производителю.

Вместе с тем, в России процессы внедрения систем менеджмента качества в различных организациях в среднем идут недостаточно активно. Однако, есть в этой сфере, как лидеры, так и аутсайдеры. Именно поэтому целесообразно иметь четкую картину положения дел с «качеством». Регионы, отличающиеся хорошими показателями, могли бы позиционировать это как дополнительное конкурентное преимущество, отстающие могли бы знать, куда нужно ехать за опытом.

Картина по уровню благоприятствования развитию принципов качества и внедрению систем качества в Российской Федерации может быть получена путем составления карты качества России.

Видится, что в ее показателях должны быть учтены: уровень внедрения систем менеджмента качества в организациях субъекта Федерации; проведение региональных мероприятий по качеству, наличие инструментов благоприятствования внедрению принципов менеджмента качества во все сферы жизнедеятельности; индикаторы качества жизни (уровень эффективности здравоохранения, образования, развития спорта и культуры, обеспечения эколо-

гической безопасности, сокращения преступности и пр.). Кроме того, по возможности желательно отразить наличие энергосберегающих нано-, био- и прочих, инновационных технологий.

В качестве первого составляющего блока карты качества разработана карта качества Чувашской Республики (рис. 1).

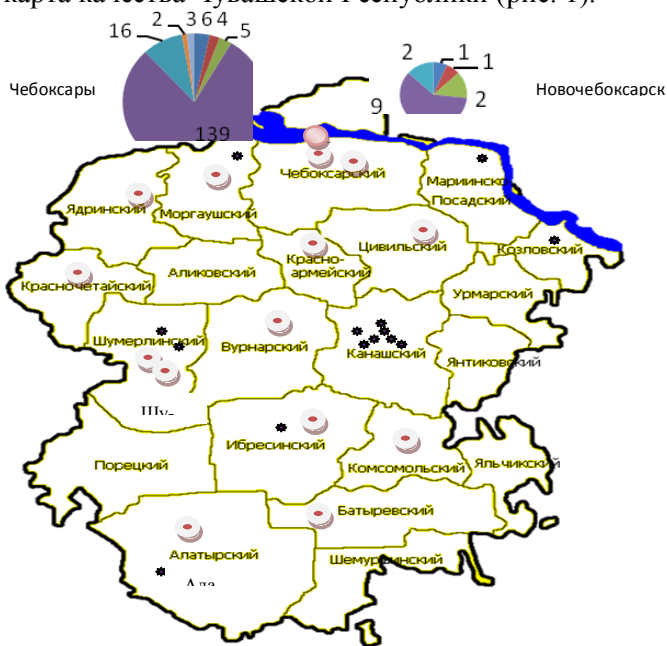

* ▲	промышленные предприятия
▲	учреждения образования
▲	учреждения здравоохранения
▲	научно-производственные и проектные предприятия
▲	организации инвестиционной и страховой сферы
▲	строительные организации
▲	прочие коммерческие организации
●	администрации районов и городов
●	министерства и ведомства

Рис. 1. Карта качества Чувашской Республики

Как видно, основная часть организаций, имеющих сертифицированные системы менеджмента качества на соответствие между-

народным стандартам ISO 9001, ISO 14000, OHSAS 18001 и НАССР, сосредоточена в г. Чебоксары. На втором и третьем месте со значительным отставанием расположились города Новочебоксарск и Канаш.

К настоящему времени реализованы две республиканские целевые программы управления качеством в Чувашской Республике и третья находится в стадии реализации. На 1 января 2013 г. 211 организаций республики получили сертификаты соответствия требованиям международных стандартов. Более 30 предприятий внедряют инновационные технологии управления («Бережливое производство», «Точно вовремя», «20 ключей» и пр.). На 20 ведущих промышленных предприятиях региона внедряются системы электронного управления производством (системы ERP).

Правительство Чувашской Республики проводит четыре конкурса в сфере качества: «Конкурс на соискание Премии Президента Чувашской Республики в области социальной ответственности», «Марка качества Чувашской Республики», «Лучший менеджер по качеству Чувашской Республики», «Конкурс на лучшую работу в области управления качеством, стандартизации, метрологии и сертификации среди учащейся молодежи».

Таким образом, уровень развития «культуры менеджмента качества» на корпоративном и правительственном уровне можно считать достаточно высоким.

Уровень эффективности здравоохранения в рамках настоящего исследования оценить сложно из-за отсутствия доступа к отраслевым данным. Тем не менее, можно сказать, что уровень развития медицины в республике неплохой. В настоящее время осуществляются мероприятия Программы модернизации здравоохранения Чувашской Республики на 2011-2020 гг., направленной на создание условий равного доступа каждого гражданина к качественной медицинской помощи и улучшение демографической ситуации. В ее рамках в 2011 г. открыто 20 общеврачебных практик, в 2012 г. – 23. За последний год коэффициент смертности населения снизился на 6,9%, естественная убыль населения уменьшилась в 2,7 раза. Дополнительный оптимизм внушает приобщение жителей Чувашии к здоровому образу жизни. Так, уровень заболеваемости алкоголизмом ежегодно уменьшается, в 2011 г. на 7,7% ниже показателя 2010 г. и на 12% - показателя 2009 г. В течение 2011 г. удель-

ный вес курящих среди взрослого населения в республике снизился с 34,6% до 27,3%.

Уровень развития образования также можно охарактеризовать как хороший. Так, в 2011 г. в Чувашской Республике функционировало 509 общеобразовательных учреждений. Число учащихся на 1 учителя при нормативе в 15 человек составило: в городских школах – 17 человек, в сельских школах – 14 человек. В 189 общеобразовательных школах открыты дошкольные отделения.

На 1 января 2012 г. в республике насчитывалось 435 дошкольных образовательных учреждения, в том числе: 4 негосударственных детских сада, 36 учреждений дополнительного образования для дошкольного и младшего школьного возраста, 22 школы искусств, 25 музыкальных школ, 17 художественных школ.

В отношении развития спорта Чувашская Республика занимает одно из ведущих мест среди регионов Приволжского Федерального округа по уровню развития велосипедного спорта и некоторых видов легкоатлетического спорта. На начало текущего года уровень обеспеченности населения Чувашской Республики спортивными сооружениями составляет свыше 39% (ПФО – 27,9%, РФ – 24,5%). Благодаря активному строительству новых, реконструкции действующих спортивных сооружений и их эффективному использованию в Чувашской Республике достигнута значительная положительная динамика в доле населения, приобщенного к занятиям физической культурой и спортом, что составляет более 29% и значительно опережает средние показатели по Российской Федерации (20,6%) и Приволжскому федеральному округу (22,4%).

По данным Минспорта Чувашии ежегодно в Чебоксарах проводится свыше 500 мероприятий международного, всероссийского, республиканского и городского значения по различным видам спорта для детей, молодежи, взрослого населения.

Спортивные школы работают во всех городах и районах Чувашской Республики, в городах – 37 школ, в сельской местности 20 школ, где культивируются 54 вида спорта.

Подростковая преступность в 2011 г. по сравнению с предыдущим годом снизилась на 2,5%, а по сравнению с 2009 г. даже на 18,5%. По результатам социологических исследований удовлетворенность населения деятельностью органов исполнительной власти по обеспечению безопасности граждан составила 36% от числа

опрошенных. Соответственно уровень безопасности также можно оценить приближенным к хорошей оценке.

К сожалению, экологическая обстановка в республике оставляет желать лучшего. По данным Минрегионразвития России в 2010 г. 75% и более городского населения Чувашии проживает в условиях высокого и очень высокого уровня загрязнения атмосферного воздуха. По данным территориального органа Федеральной службы государственной статистики по Чувашской Республике выбросы загрязняющих веществ в атмосферу от стационарных источников в 2011 г. составили 27,584 тыс. т и по сравнению с 2010 г. уменьшились на 3,816 тыс. т или на 12,15 %. В тройку предприятий – основных источников загрязнения атмосферного воздуха в 2011 г. попали: ООО «Газпром трансгаз Нижний Новгород» филиал «Заволжское линейное производственно-управление магистральных газопроводов», «Чебоксарская ТЭЦ-2» филиала ОАО «Территориальная генерирующая компания № 5» «Марий Эл и Чувашии» и ОАО «Химпром».

В двадцатку самых грязных городов России вошли города Новочебоксарск и Чебоксары.

Качество воды Куйбышевского водохранилища в створе ниже д. Курочкино в 2011 г. улучшилось по сравнению с 2010 г. и соответствовало классу ЗБ «очень загрязнённая». Основными причинами загрязнения водных объектов являются изношенность комплекса очистных сооружений сточных вод и устаревшая технология очистки сточных вод. Такая ситуация наблюдается во многих регионах России.

Увеличились годовые объемы твердых бытовых отходов, образующихся в жилищно-коммунальном секторе, а также возросли объемы отходов, размещаемых на полигонах и свалках. В связи с этим в 2011 г. в Чувашской Республике продолжилась работа по строительству новых полигонов ТБО и реконструкции существующих объектов размещения отходов производства и потребления.

Обобщив вышеприведенные данные, можно сформировать таблицу, отражающую балльную оценку по предлагаемым критериям оценки «качества региона» (табл. 1).

Таблица 1

Показатели качества развития Чувашской Республики

Оцениваемый критерий	Балл
Уровень внедрения систем менеджмента качества в организациях	5,0
Наличие инструментов благоприятствования внедрению принципов менеджмента качества	5,0
Уровень эффективности здравоохранения	4,0
Уровень качества образования	4,0
Развития спорта и культуры	4,5
Уровень экологической безопасности	2,0
Обеспечение безопасности	3,6
Средний балл	4,01

Данные таблицы показывают, что республика может претендовать на статус региона с достаточно хорошим уровнем развития системы качества во всех сферах деятельности: от промышленности до социального обслуживания населения.

ОСНОВНЫЕ ТЕНДЕНЦИИ ОРГАНИЗАЦИИ ИННОВАЦИОННОЙ ДЕЯТЕЛЬНОСТИ В РОССИИ

Королева К.Н., 2 курс, направление подготовки 080200.62
Научный руководитель – к.э.н., доцент Гаценбиллер Н.Ю.

Организация инновационной деятельности сопряжена с системой управления и механизмом реализации мер государственной поддержки инновационных процессов в экономике Российской Федерации и её субъектах. Нынешняя стратегия развития национальной инновационной системы, реализуемая на всех уровнях позволит в будущем сформировать каркас системы инновационной деятельности. Необходимо провести анализ развития отраслевой структуры экономики страны, финансирование научно-технологических программ и проектов по-нашему мнению, следует проводить не на уровне отрасли, а конкретно под эффективные проекты.

По оценкам американских экспертов, потребности России в инфраструктурных инвестициях (включая нефтегазовые инвестиции) составляют примерно 36 млрд. долл. в год. Таким образом, к 2014 году объем инфраструктурных инвестиций должен был бы достичь 120 млрд. долл., то есть возрасти с 1% в 2010 году до 6% в 2014 году. Другие страны БРИК уже давно тратят на развитие своей инфраструктуры 6-8% ВВП (Китай – 8%, Бразилия и Индия – 4-6%).

В данной работе проанализировано понятие и сущность инноваций и инновационной деятельности, а также проблемы инновационного развития в России. Потенциальные возможности России могут раскрыться при активизации инновационных процессов, для чего необходимо вести базу данных по инновациям, решить проблемные вопросы обучения менеджмента, рынка интеллектуальной собственности, деятельности Инновационного Фонда, расширять инновационную активность на местном и региональном уровнях.

Инновационная деятельность в современной России сталкивается с рядом проблем: несовершенством нормативной и правовой базы, недостатком финансовых ресурсов, низкой инновационной активностью российских предпринимателей. По мнению Джона Уотсона: «Ситуация с инновационной деятельностью в России парадоксальная, удивляются американцы: страна с сильным интеллектуальным потенциалом и технократическим заделом, выпускающая на поток лучших в мире математиков, физиков и программистов, плетется в хвосте в сфере инноваций». Чтобы реализовать инновационно-технологический путь развития России, необходимо разрабатывать свои, принципиально новые технологии по всем видам экономической деятельности на основе новых знаний, добытых в результате фундаментальных научных исследований, и внедрять их в опытное, серийное или промышленное производство или покупать чужие технологии. Для этого в субъектах Российской Федерации должны быть созданы и развиты региональные инновационные структуры как составные части национальной инновационной системы России.

СОЗДАНИЕ БЛАГОПРИЯТНЫХ УСЛОВИЙ И ПРЕДПОСЫЛОК ДЛЯ НОВОВВЕДЕНИЙ В РОССИЙСКОЙ ФЕДЕРАЦИИ

Кудрявцева Т.П., 2 курс, направление подготовки 080200.62
Научный руководитель – к.э.н., доцент Гаценбиллер Н.Ю.

Необходимо создавать благоприятные условия для внедрения в производство передовых технологий, включая комплексное и сбалансированное развитие инновационной инфраструктуры.

Актуальность данной темы обусловлена тем, что внедрение продукт - инноваций являются более эффективным удовлетворением имеющихся потребностей. Классификация инноваций позволяет определить область применения групп и выбрать источник финансирования. Глава аналитического управления инвестиционной компании "Ренессанс Капитал" Роланд Нэш отмечал, что «России не удалось осуществить столь необходимые модернизационные инвестиции, когда у нее был на это шанс. Россия недоинвестировала в инфраструктуру в последние 20 лет, и в стране за это время накопились огромные потребности в инфраструктурных капиталовложениях. Однако до сих пор мы не видели масштабных инвестиций в эту сферу».

Например, интеграция какого либо сельского региона или местности в национальную дорожную сеть без соответствующей энергетической или телекоммуникационной инфраструктуры может иметь очень слабый экономический эффект.

О том, как развивалась российская инфраструктура за последние пятнадцать – двадцать лет, красноречиво свидетельствует провести маркетинговые исследования, НИОКР, организационно-технологическую подготовку производства, производство и оформить результаты.

Таким образом, формирование рынков инновационного капитала и информационно-консультационных услуг в инновационной сфере, совершенствование нормативно-правовой структуры защиты прав на интеллектуальную собственность. Диверсификация национальной инновационной системы, преобразующей новые знания в продукты, технологии и услуги усилит позиции РФ.

МАРКЕТИНГОВЫЕ ИССЛЕДОВАНИЯ ВОСТРЕБОВАННОСТИ ТЕАТРАЛЬНЫХ УСЛУГ МОЛОДЕЖЬЮ г. ЧЕБОКСАРЫ

Леонтьева М.А., Николаева Е.В., 3 курс, специальность 080502.65
Научный руководитель – ст. преподаватель Рузметова О.М.

В настоящее время в сфере театрального искусства сложилась определенная рыночная ситуация, когда предложение спектаклей, постановок превышает спрос на них со стороны зрителей, в то же время престиж сценического искусства и интерес к нему резко снижается.

Цель исследования: разобраться в вопросах отношения чебоксарской молодежи к театру.

Задачи исследования:

- изучить статистические данные о количестве театров и численности посещения их в период 2009-2012 гг.;
- сформировать портрет потребителя театральных услуг – представителя молодежной аудитории;
- определить частоту посещения театра молодежью;
- выявить причины не посещения молодежью театров;
- определить оптимальный набор средств маркетинговых коммуникаций для привлечения молодежной аудитории.

Объект исследования – востребованность театральных услуг Русского драматического театра молодежной аудиторией.

Предмет исследования – повышение интереса современной молодежи к театральным услугам.

В качестве метода исследования был выбран опрос и анкетирование, инструментом сбора информации – анкета и опросный лист. Анкетирование и опрос проводилось в январе - феврале 2013 г, и в качестве респондентов выступили как посетители театра («театралы»), так и потенциальные пользователи театральных услуг в возрасте от 18 до 30 лет («потенциальные пользователи»).

Для большинства театров г. Чебоксары привлечение молодежи, запросы и предпочтения которой давно и существенно изменились, представляют серьезную проблему.

На момент проведения исследования действует 6 профессиональных театров. В целом в период с 2009 по 2012 гг. отмечается

положительная динамика посещений этих учреждений жителями города, однако как показывают личные наблюдения сотрудников театра, эта положительная динамика не распространяется на молодежную аудиторию.

Далее были сформулированы рабочие гипотезы:

1. Молодежь в театр преимущественно не ходит и причиной непосещения является предпочтение других культурных учреждений (например, кинотеатров, ночных клубов и пр.), а в целом театральные услуги наиболее популярны у женской аудитории.

2. В целом театральные услуги наиболее популярны у женской аудитории.

3. Интерес к спектаклю со стороны молодежи вызывают его широкая известность и интересный сюжет.

4. Для молодежи предпочтительны легкие, комедийные постановки.

5. Основным источником информации о спектаклях среди молодежи, посещающей театр, являются афиша и Интернет.

В ходе исследования в театре было опрошено 8% мужчин и 92% женщин, из них 23% — молодежь в возрасте от 18 до 19 лет, 31% - 20-25 лет и 46% в возрасте от 25 до 30 лет. Причем, как показали результаты исследования, 85% опрошенных респондентов проживают в г. Чебоксары, а 15% - это гости города. Из полученных данных был построен портрет «театрала/частого гостя».

Аналогично проанализированы данные по потенциальным потребителям театральных услуг и построен их портрет.

Далее была выявлена зависимость между частотой посещения театра и социальной принадлежностью респондентов. В основном молодежь в театре представлена студентами - 69% респондентов, что свидетельствует о том, что основными представителями молодежи в театре являются студенты.

Далее были выявлены основные причины непосещения театра молодежью: дефицит свободного времени, предпочтение других культурных учреждений. Также одной из основных причин непосещения театра группой «потенциальные потребители» было названо - отсутствие информации о проводимых мероприятиях, что послужило к изучению данного вопроса. Как показали результаты, наиболее популярным источником информации о театральных услугах для двух групп респондентов является театральная афиша.

Для эффективного продвижения театральных услуг молодежной аудитории необходимо владеть информацией о том, что может вызвать интерес молодежи к театру и его продуктам.

Таковыми факторами являются широкая известность постановки, интересный сюжет и актерский состав спектакля. Еще один фактор, способный возбудить внимание молодежи к театру для группы «потенциальные потребители», - это бесплатные билеты, подарки.

Полный маркетинг театральных услуг для молодежной аудитории невозможно осуществлять, не выявив предпочтения потребителей в отношении жанров театральных постановок. По результатам исследования абсолютным лидером по популярности среди театральных жанров у молодежи является комедия.

В работе представлены следующие пути повышения интереса.

1. Помимо классического репертуара в театре необходимо проводить и другие спектакли на «современный лад».

2. Для привлечения иногородней молодежи необходимо организовать возможность заказа или покупки электронных билетов на сайте театра. Также активно следует использовать привлекательные для молодежной аудитории средства информации, такие, как сайт театра, электронная почта, информирование посредством сотовой связи. Активно вести работу в социальных сетях.

3. Необходимо использование различных PR-компаний, причем эти мероприятия следует осуществлять и для самых юных зрителей — дошкольного и школьного возраста.

4. Афиши следует делать более привлекательными по эстетическим показателям (использовать более яркое, красочное оформление, привлекательный для современной молодежи дизайн) и в достаточной степени информативными по содержанию (разместить информацию о сайте, круглосуточной справочной службе, месте расположения театра, скидках и программах лояльности). Кроме того, следует более продуманно выбирать места для размещения афиш и использовать для этого места наибольшего скопления молодежи (высшие и средние профессиональные учебные заведения, общежития, связанные с искусством образовательные учреждения и т.д.).

5. Для наиболее эффективного доведения информации до молодежи о предстоящих спектаклях необходимо выкладывать на сайте

театра трейлеры и распространять их по различным социальным сетям и в интернете в целом. Также, если будет возможность, установить рекламный щит рядом с театром.

В целом проведенное исследование позволяет констатировать, что современный театр может использовать практически весь маркетинговый инструментарий для привлечения молодежной аудитории, успешное использование которого требует принимать во внимание специфику этой целевой группы, учитывать присущие ей особенности в потреблении театральных услуг.

Также в ходе проведенного исследования было выявлено, что современная молодежь мало интересуется театрами, и предпочитает им другие заведения, такие как кинотеатры, клубы, дискотеки и т.д. Это в первую очередь обосновано тем, что не все театры для привлечения новых зрителей используют маркетинговые ходы в полной мере. А именно не производится освещение проходящих спектаклей наиболее удобным для потенциальных потребителей театральных услуг способом (телевидение, сотовая связь и почта).

Поэтому в данной работе были предложены современные пути повышения интереса молодежи к данным учреждениям, грамотное и регулярное применение которых вновь повысит статус профессиональных театров.

Также нами были разработаны новые афиша и репертуар спектаклей, которые в будущем, возможно, будут способствовать повышению интереса к театральным постановкам со стороны молодежи. В них были внесены, как современные молодежные постановки, так и классические постановки, но в современном видении режиссера, с использованием эффектов шоу, танцев и многого другого.

БИЗНЕС-ПРОЕКТ ДОСУГОВОГО ЦЕНТРА ДЛЯ МОЛОДЕЖИ «TORNADO»

Леонтьева М.А., Николаева Е.В., 3 курс, специальность 080502.65
Руководитель – ст. преподаватель Рузметова О.М.

Актуальность. В г. Чебоксары отсутствуют комплексные досуговые центры, в которых бы под единой крышей находились различные клубы и кружки по интересам, в городе нет ни одного литературного кафе, а библиотеки стремительно теряют свою популярность как таковые. Свое свободное время молодежь проводит либо в кафе, барах, ночных клубах, либо кинотеатрах.

Цель: решить проблему организации интеллектуального, культурного и творческого досуга чебоксарской молодежи.

Задачи: собрать статистические данные об организациях отдыха, культуры и спорта для молодежи; проанализировать конкурентную среду организаций отдыха, культуры и спорта для молодежи; составить планы бизнес проекта; описать досуговый центр «Tornado»; подсчитать прибыль, убытки, рентабельность и оценить риски проекта.

Досуговый центр для молодежи «Tornado» в г. Чебоксары - это новое место в городе, в котором можно не только отдыхать и работать одновременно, но и интеллектуально развиваться.

Цель проекта: создание лидера в области досуга и развлечений для сегмента: студенты и работающая молодежь г. Чебоксары.

Миссия (общественная цель): сделать досуг молодежи интересным, творческим, познавательным и многогранным.

Основным целевым сегментом будут студенты и работающая молодежь в возрасте от 18 до 30-35 лет. Наши клиенты - шумные и яркие, студенты и творческие личности, деловые и не очень.

Досуговый центр будет предоставлять следующие услуги: уроки танцев (восточный, латино, стрип, уличные), фитнес, йога, киноклуб, лингвистический клуб, уроки психологии, клуб креативщиков, пиар-клуб, настольные игры, курсы менеджмента, маркетинга, бизнес-планирования, проектная деятельность, дизайнерские курсы, арт-клуб (художественная лепка, изготовление кукол, хенд-мейд), изо-клуб (рисование), школа фотографов, фотоуслуги, игры в приставки, музыкальные вечера, караоке, свободное время-

препровождение в литературном кафе, литературные встречи с писателями и др. известными людьми, театральная студия (театральные постановки), школа диджеинга, студия визажистов, организация выставок и показов, абонемент (членская карта) – дает возможность участия сразу в четырех проектах на выбор + кафе.

Сумма первоначальных инвестиций в год составляет – 2595000 руб. (капитальные затраты) + 290400 руб. (на пополнение оборотных средств).

Планируемый месячный объем продаж: 483600 – 500000 руб.

Средняя цена на месячный курс занятий на одного человека – 600 руб.

Чистая приведенная стоимость денежных потоков на 6–й год реализации проекта составит 1351576 руб.

Срок окупаемости проекта около 3-х лет.

Финансирование: инвестиции – 100%.

Досуговый центр представляет собой здание/помещение, состоящее из нескольких комнат/классов, которые будет разделен на зоны (сферы). Для каждой зоны будет составляться ежемесячное расписание занятий по интересам. Занятия будут вести тренеры и преподаватели с опытом и без, в основном выпускники Чувашского государственного педагогического университета.

Несомненно, у досугового центра будут конкуренты. Наиболее сильными из них являются частные центры, которые позиционируют себя как кафе. К ним относятся: необычное кафе «TimeHouse», антикафе «FreeДом» и узел связи «HUB». Местонахождение, время работы, наличие преподавателей, ассортимент услуг, цена и другие показатели данных конкурентов были сопоставлены с теми же показателями ДЦ «Tornado». Этот конкурентный анализ показывает, что у центра «Tornado» есть все шансы занять лидирующее положение на рынке.

Продвижение центра «Tornado» будет осуществляться на основе четкой системы позиционирования: разработаны брэнд и слоган компании. Кроме того, ассортиментная политика постоянно будет обновляться, и меняться с течением времени и изменениями вкусов потребителей.

Для продвижения досугового центра «Tornado» будет разрабатываться ежеквартально медиапланы, в которые будут включены организация и проведение различных промо-акций, дни открытых

дверей, PR-мероприятия. Ежедневно будет обновляться сайт информацией о предстоящих и прошедших мероприятиях. Общие затраты на продвижение составят 73100 руб.

Первоначальные затраты на проект составят 1380000 руб. Периодические ежемесячные/ежеквартальные затраты – 72600 руб. Планируемый объем оказанных услуг в месяц – 483600 руб. Первоначальные затраты на персонал составят 262353 руб.

На первоначальном этапе реализации проекта, будут большие общие затраты (7926725), и они превысят выручку на 33%, но на 4-ый год данные затраты значительно снизятся. Срок окупаемости проекта составит около 3-х лет. Рентабельность проекта на первоначальном этапе небольшая (8,06%). Однако, проект можно считать в целом экономически успешным, т.к. целевой аудиторией все же являются молодые люди с небольшим доходом. Поэтому ориентируемся на долгий срок окупаемости. С развитием проекта планируется расширять сферы деятельности, уменьшать издержки, что в свою очередь приведет к росту рентабельности проекта.

При открытии центра досуга могут возникнуть некоторые сложности. Основными можно считать следующие риски: затягивание сроков ремонта помещения, неудачное местоположение, недостаточное количество клиентов и т.д. Для сокращения потерь от возникновения данных рисков было разработано ряд мер. Например, провести предварительное маркетинговое исследование местоположения и тщательно изучить потребности потребителей.

Таким образом, в г. Чебоксары есть возможности и условия для организации культурно-творческого досуга молодежи путем создания комплексных творческих центров и мест культурного отдыха т.к. данная ниша в нашем городе практически свободна.

ВЛИЯНИЕ ИЗМЕНЕНИЯ КУРСА ДОЛЛАРА НА МИРОВУЮ ЭКОНОМИКУ

Немцева О.В., 4 курс, специальность 080502.65
Руководитель – к.э.н., доцент Ергунова О.Т.

Курс доллара - это один из важнейших индикаторов состояния мировой экономики. Когда телеведущие сообщают что-то вроде «курс американской валюты падает, инвесторы обеспокоены», то мудрые аналитики хмурят брови и дают свои невнятные комментарии.

Прежде всего, нужно понимать, что, хотя доллар является денежной единицей, выполняющей функции «мировых денег», по сути, он ничем не отличается от остальных валют. Ведь в США деньги тоже не обеспечены золотом или какими-либо другими безусловными ценностями напрямую. Их ценность обеспечивается только волей и авторитетом государства.

Подробно о том, что это значит читайте в статье про инфляцию. Главная закономерность - это соотношение спроса и предложения на ту или валюту - то есть простые рыночные законы.

Поэтому основными причинами, влияющими на курсы валют, являются:

1) Реальное состояние экономики. Улучшение экономического состояния государства, реальный рост означает повышенный интерес международных инвесторов к вложению в различные объекты (компании, ценные бумаги и т.д.), принадлежащие к этому государству. А это означает, что им нужно купить деньги этой страны (то есть получить их в процессе обмена). Это означает рост предложения денег в той валюте, что есть у инвестора и опять же рост спроса на валюту страны, куда он хочет инвестировать.

2) Политика государства. Очень важный и многогранный фактор. Так, например, он может влиять на инвестиционную привлекательность: а именно, в стране с коррупцией и плохим управлением вряд ли будут предпосылки для роста национальной валюты - даже при росте экономики крупные инвесторы будут вкладывать сюда деньги весьма осторожно. Кроме того, государство использует свои инструменты управления инфляцией, в том числе средними ставками по вкладам в банках, например, с помощью

ставки рефинансирования. Поэтому может получиться, что, в одних валютах (например, в фунтах, лирах или песо) деньги хранить выгоднее, чем в других валютах (например, в долларах или иенах).

3) Валютные спекуляции и интервенции. Еще одно проявление баланса спроса и предложения. Крупные спекулянты могут управлять поведением рынка на локальных отрезках времени, искусственно создавая новые тенденции. Центральные банки могут проводить интервенции для защиты своей валюты, распродавая чужие валюты.

Дополнительные факторы, влияющие на американскую валюту:

Основные особенности американской экономики (в интересующей нас области) таковы:

1) Большие внутренние и внешние долги США. Американцы имеют много займов и кредитов, правительство также много задолжало миру. Государственный долг США уже достиг фантастической суммы.

2) Упрочнение европейской экономики. Европа зачастую (к началу 2012 г. это не относится) выглядит в глазах инвесторов более стабильной, что вызывает вложение денег в евро (напоминаем, что именно курс доллар/евро - USD/EUR и есть основной показатель падения или, напротив, роста. Таким образом, не всегда нисходящая тенденция котировок означает, что «в Америке все плохо». Просто, может быть, «в Европе стало лучше».

3) Особое отношение к доллару как к мировой валюте. С одной стороны - люди верят в США, с другой стороны, есть опасения в том, что в стране - валютный пузырь. «Резаная зеленая бумага», как считают очень многие, держится исключительно на психологических факторах. Все не столь просто, но и сбрасывать со счета эти факторы - не следует.

Что вызывало падение доллара в 2010-2011 гг.? 1. Сохранение нестабильности экономики (которая была вызвана во многом именно США), что подталкивало инвесторов - да и обычных людей, частных лиц тоже - покупать золото и другие драгоценные металлы, которые считаются эталоном надежности в плане сохранения средств. Так как до той поры их деньги находились в форме долларов, нетрудно понять, что тут действует такая же рыночная закономерность как и в паре EUR/USD.

2. Высокая цена на сырье (в том числе нефть). Закономерности те же: США - это импортер нефти и другого сырья (свои ресурсы американцы берегут).

3. Сохранение нестабильности в США, обвал на финансовых рынках и частичная утрата доверия общественности к «жабьим шкуркам».

4. Активная политика правительства Америки, направленная на снижение курса.

Роль для мировой экономики. Какова эта роль, хорошо показал мировой финансовый кризис. Так как доллар — «мировые деньги», то его роль весьма велика. Однако точно определить, какова роль доллара - достаточно сложно. Дело в том, что изменение курса практически всегда сопровождается целым комплексом других перемен. В связи с этим, стоимость американской валюты одновременно является индикатором и двигателем перемен в мировой экономике. А конкретное влияние изменений стоимости (курса) доллара весьма удобно рассмотреть на примере России.

Для РФ высокий или низкий курс доллара означает следующее: во-первых, какова стоимость российской нефти за рубежом (и соответственно уровень доходов бюджета), и, во-вторых, каков уровень цен на зарубежные товары.

Если американская валюта падает по отношению к рублю (отметим, что курс валюты всегда рассчитывается по отношению к чему-либо) - то уменьшаются доходы бюджета. Собственно, относительно сытая жизнь в последние несколько лет в России связана как раз с запредельными ценами на энергоносители. При 40\$ за баррель все было бы несколько по-другому. Одновременно — становится труднее жить отечественным фирмам: продукция иностранных производителей обходится дешевле.

С другой стороны, небольшая стоимость доллара означает удешевление ввозимой из-за рубежа продукции — то есть цены в магазинах растут не так быстро (снижения, ждате, разумеется, не стоит - инфляция в современном мире вещь почти неизбежная).

Прогнозы на 2013 год. Прогнозирование котировок - достаточно неблагодарное дело, достоверного предсказания тут не может сделать ни один маститый эксперт, но какие-то ориентиры дать можно и нужно. Очевидно, что в настоящее время одним из факторов, вызывающих негативные тенденции в отношении доллара,

является стабильность Европы, что под большим вопросом: отголоски осеннего кризиса 2011 года все еще ощущаются.

Кроме того, достаточно вероятно падение котировок на нефть и драгоценные металлы (рынок сильно перегрет). Все эти тенденции подталкивают зеленые бумажки к росту. Это мировой сценарий. Вероятно, таков же сценарий и на отечественном рынке, особенно в связи с падением цен на энергоносители, которое, весьма вероятно, случится в ближайшие год-два. На 2012 г. вряд ли стоит ждать курса меньше чем 30-32 рубля за 1\$.

Согласно прогнозу, в течение 15 лет курс пары доллар-рубли будет колебаться в коридоре 15-35 руб. за доллар. К концу 2026 г. за доллар будут давать всего 16 руб. Ниже приводится график прогноза курса доллара до 2026 г.

Прогноз курса доллара в конце кварталов:

Год	кв.1	кв.2	кв.3	кв.4
2012	29.33	27.49	27.59	30.37
2013	29.36	31.51	31.66	35.50
2014	35.36	29.67	30.29	31.44
2015	29.54	31.43	31.92	27.55
2016	25.92	26.59	20.55	20.01
2017	23.74	24.80	22.94	26.84
2018	30.51	32.39	31.34	34.30
2019	29.18	27.73	24.53	24.01
2020	24.11	22.23	22.40	23.90
2021	23.61	23.18	24.02	25.17
2022	22.63	22.73	21.79	21.82
2023	22.19	21.88	22.07	21.38
2024	21.07	20.40	18.06	18.83
2025	16.68	16.55	15.77	16.14
2026	15.51	14.91	15.66	15.79

Прогноз курса доллара на конец 2012 г. 30,3 руб. В 2013 г. курс рубля снизится до 35,3 руб. В дальнейшем рубль начнет расти. Прогноз рубля на 2014 г. 31,4, на 2015 – 27,5. К концу 2016 г. прогноз доллара 20 руб.

В 2017-2018 гг. рубль будет снижаться против доллара. Прогноз на конец 2018 г. 34,2 руб. за доллар. К середине 2020 г. рубль должен укрепиться и цена должна составить около 22 руб. за доллар.

В 2022-2026 гг. рубль будет расти и к концу срока достигнет 15,7 руб. за доллар США.

Приведет ли курс количественного смягчения к «голландской болезни»? В случае если фондовые рынки начнут слабеть после 2013 года, а доллар – укрепляться – существует довольно высокая вероятность развития так называемой «голландской болезни» (причиной которой может стать или увеличение экспорта или усиление только одного из секторов экономики). Если со стороны фьючерсов на нефть такой угрозы нет (по причине низкого спроса в Еврозоне) и цена на нее падает, то для прогресса в сфере IT-технологий это может стать болезненным ударом. Поскольку базой для развития отрасли являются инвестиции в ценные бумаги ведущих компаний. Это совпадает по прогнозам с периодом укрепления национальной валюты за счет увеличения динамики показателей, в том числе и за счет сервисной сферы (производящей не обмениваемые блага), которая не конкурирует на внешнем рынке.

Если американская экономика «заболеет» этой болезнью – снизится конкурентоспособность производственного сектора на внешних рынках вследствие удорожания собственной валюты.

МАРКЕТИНГ УСЛУГ СОТОВОЙ СВЯЗИ

Немцева О.В., 4 курс, специальность 080502.65
Научный руководитель – к.э.н., доцент Белова Н.А.

Десятки операторов по всей России предлагают своим абонентам самые современные виды сотовой связи. Компании ведут отчаянную конкурентную борьбу между собой за каждого клиента. По мобильному телефону можно теперь не только говорить – имеется возможность обмениваться текстовыми и мультимедиа-сообщениями, видеофайлами; также предоставляются услуги голосовой почты, выход в Интернет и многое другое.

Актуальность выбранной темы объясняется тем, что сфера действия маркетинга в последнее время динамично развивается, появляются новые возможности, а условия жесткой конкуренции диктуют активное внедрение и использование всевозможных марке-

тинговых инструментов не только в производственной сфере, но и в сфере услуг.

Целью исследования является разработка комплекса мероприятий по совершенствованию маркетинга услуг сотовой связи на примере российского сотового оператора ОАО «ВымпелКом».

ОАО «ВымпелКом» входит в группу компаний «ВымпелКом Лтд», которая является одним из крупнейших мировых интегрированных операторов связи, предоставляющих услуги голосовой связи и передачи данных на основе широкого спектра технологий беспроводной и фиксированной связи, а также широкополосного доступа в Интернет в России, странах СНГ, Азии, Африки. «ВымпелКом» предоставляет услуги по всему миру на территории с общим населением около 782 млн. чел. По состоянию на 31.03.2012 г. общее количество абонентов Компании составляло 209 млн. чел.

Основные результаты операционной деятельности ОАО «ВымпелКом» в России за 2011 г. превысили показатели 2010 г. Так, темп роста чистой операционной выручки ОАО «ВымпелКом» за 2011 г. составил 105,2 % по отношению к 2010 г. Полученные доходы компания расходует весьма разумно. Капитальные затраты в 2011 г. осуществлены на сумму более 35 млрд. руб., что превышает показатели 2010 г. в 1,5 раза.

ОАО «ВымпелКом» в целях сохранения лидерства на рынке услуг сотовой связи осуществляет грамотную ассортиментную политику. На сегодняшний день компания предоставляет своим клиентам порядка 60-70 тарифных планов, постоянно расширяется ассортимент оказываемых услуг. Только в 2012 г. компания начала реализовывать 11 новых продуктов и услуг.

Можно выделить следующие значимые достижения ОАО «ВымпелКом»: качественная голосовая связь, использование передовых технологий, гибкая система тарификации, индивидуальный подход к регионам, уважительное отношение к клиентам. Имеются также определенные недостатки: возможен перегруз 3G сетей, дополнительные услуги в основном платные, высокая стоимость услуг оператора.

Проведенные исследования показывают, что компания ОАО «ВымпелКом» в настоящее время ведет маркетинговую деятельность достаточно грамотно. Главное внимание при этом уделяется решению активных задач, то есть формированию и стимулированию

нию спроса на услуги сотовой связи. Компания использует наиболее действенные и дорогостоящие формы коммуникации и каналы распространения информации. Тем не менее, компании есть над чем работать.

В частности, для создания благоприятного образа фирмы в глазах общественности можно было бы провести следующие мероприятия:

1) создать общество специалистов по сотовым технологиям, которое стало бы лидером общественного мнения в области сотовых сетей;

2) выделять средства на поддержку научно-исследовательских работ;

3) размещать годовые отчеты на официальном сайте;

4) организовать выпуск одноименного журнала, в котором публиковались бы новости из мира сотовых технологий;

5) принимать участие и самостоятельно организовывать выставки и семинары;

6) организовывать работу по получению замечаний, предложений, идей от пользователей сети «Билайн»;

7) реализовывать новые тарифные планы.

В частности, для реализации на территории Чувашской Республики предлагается тарифный план «Яблочный».

Тарифный план «Яблочный» разработан автором проекта специально для абонентов, проживающих в Чувашской Республике. Цель реализации тарифного плана - снижение стоимости (до 29990 руб.) и увеличение популярности мобильного устройства iPhone 5. Данный тариф предлагается реализовать на следующих условиях: заключение контракта с первоначальным взносом 9990 руб., а так же ежемесячной платой в размере 1690 руб. на протяжении 18 мес. Ежемесячная плата включает в себя расходы абонентов на связь (голосовые звонки, сообщения SMS, MMS и интернет) и оставшуюся стоимость телефона (табл. 1):

Таблица 1

Тариф «Яблочный»

	Входящие	Исходящие	Межгород исход.	Межгород вход.
Голосовые вызовы	0	Внутри сети бесплатно.500 минут в месяц на другие операторы		0

	Входящие	Исходящие	Межгород исход.	Межгород вход.
SMS	0	100 в день	100 в день	0
MMS	0	50 в день	50 в день	0
Интернет	Безлимит по всей России			

Для успешного продвижения разработанного тарифа необходимо провести соответствующую рекламную кампанию (табл. 2):

Таблица 2

Расходы на рекламную кампанию нового тарифа

Мероприятия	Сумма расходов, тыс. руб.
1. Размещение видеоролика, который будет транслироваться через сеть Wi-Fi в кафе г. Чебоксары (целевая аудитория – молодые люди, пользующие интернетом)	102,0
2. Рассылка SMS – сообщений клиентам «Билайн»	8,0
3. Раздача листовок на улицах города, в различных заведениях, организациях, мероприятиях	10,8
Итого	120,8

В рекламном ролике наиболее актуальным будет использование логотипа оператора «Билайн», новости о предложении тарифного плана «Яблочный». Предлагается купить 6 рекламных мест по 17000 руб. в мес.

Ожидаемые результаты реализации тарифного плана:

1) Посетители кафе через Wi-Fi узнают и подробно ознакомятся с предложением и остальных услуг оператора;

2) Будут получены конструктивные предложения со стороны абонентов;

3) Возрастет объем продаж айфонов;

4) Увеличится количество пользователей услугами «Билайн».

В целях проверки реализуемости проекта было проведено наблюдение в одном из салонов сотовой сети «Билайн». Методом опроса в течение 3 дней было выявлено, что из 17 чел. 10 подумали о том, чтобы подключиться к тарифу «Яблочный», а 3 чел. точно бы подключились, так как заинтересованы в покупке айфона, но полной стоимости на его приобретение у них нет. Предлагаемый тарифный план с возможностью приобретения айфона в расрочку они считают весьма выгодным и привлекательным.

Размер ежемесячной выручки от реализации нового тарифного плана, по расчетам, составит 1 694 070 руб.

Таким образом, предложенные мероприятия должны положительно повлиять на деятельность компании ОАО «ВымпелКом» и принести дополнительную выручку.

РАЗВИТИЕ И СОВРЕМЕННОЕ СОСТОЯНИЕ ФОРМ ИННОВАЦИОННОГО МЕНЕДЖМЕНТА

Николаева Н.В., 2 курс, направление подготовки 080200.62
Руководитель – к.э.н., доцент Гаценбиллер Н.Ю.

Инновационный менеджмент, осуществляемый на предприятиях в различных отраслях народного хозяйства, должен охватывать все стадии инновационного процесса, начиная с зарождения инновационной идеи, маркетингового исследования инновации и до ее масштабного распространения в народном хозяйстве. Кондратьев В.Б. считает, что «какие бы формы инновации ни принимали, их целью является создание новой стоимости на базе новых идей, вне зависимости от того, являются ли эти идеи новыми для всего мира или только для данной конкретной компании».¹ Изменения в подходах к внутрифирменному управлению, использование потенциала предпринимательства внутри предприятий с неизбежностью ведут к изменению организационных структур корпораций, возникновению новых типов структур, позволяющих более полно использовать возможности творческой самореализации работников, внутренней и внешней кооперации хозяйствующих субъектов.

В результате создаются новые организационные структуры научно-технической сферы: бизнес-инкубаторы, технопарки, технополисы, наукограды и т.п. При этом среди организационных структур инновационного менеджмента особая роль принадлежит малым (чаще всего венчурным) фирмам. По нарастающей степени сложности технопарковые структуры можно расположить следующим образом: инкубаторы - технологические парки - технопо-

¹2010 BCG/Business Week Senior Executive Innovation survey; 2012 BCG Global Innovation Survey.

лисы - регионы науки и технологий.

Актуальность развития инновационной деятельности определяется созданием предпосылок и условий данной сферы. Разработка ряда государственных документов предполагает решения важнейших проблем развития высокотехнологических отраслей экономики, присваивается статус федерального центра науки и высоких технологий. Разработка "Стратегия развития науки и инноваций в Российской Федерации на период до 2015 года" (утв. Межведомственной комиссией по научно-инновационной политике (протокол от 15.02.2006 N 1)) и реализация ФЦП «Исследования и разработки по приоритетным направлениям развития научно-технологического комплекса России на 2007-2012 гг».

Утрачиваемые позиции РФ по приоритетным научно-техническим направлениям снижает научно-технологический потенциал комплекса РФ. Создаются электронные площадки по отбору и финансированию инновационных проектов и предложений по приоритетным направлениям экономики.

Среди небольших организационных форм, направленных на интенсификацию инновационного процесса, большую роль играют инжиниринговые и внедренческие фирмы. Инжиниринговые фирмы - это своего рода соединительное звено между научными исследованиями и разработками, с одной стороны, и между нововведениями и производством - с другой. Инжиниринговая деятельность связана с созданием объектов промышленной собственности, с деятельностью по проектированию, производству и эксплуатации машин, оборудования, организации производственных процессов с учетом их функционального назначения, безопасности и экономичности.

Внедренческие фирмы также содействуют развитию инновационного процесса и, как правило, специализируются на внедрении не использованных патентовладельцами технологий, на продвижении на рынок лицензий перспективных изобретений, разработанных отдельными изобретателями, на доводке изобретений до промышленной стадии, на производстве небольших опытных партий объектов промышленной собственности с последующей продажей лицензии.

В кризисных условиях ограничений финансовых ресурсов стратегией региона или страны является концентрация бюджетных

ассигнований и финансирование исследований научно-технологического комплекса по государственным программам. Наибольший рост интереса к инновационным инвестициям заметен в развивающихся странах, где доля инновационно-ориентированных компаний возросла на 30%, в то же время в США, например, рост составил лишь шесть процентных пунктов. Международная практика показывает - ведущие конгломераты во время кризиса увеличивали инвестиции в инновации, что позволило им восстановиться достаточно быстро и полноценно. В компаниях с высоким доходом на одну акцию показатель расходов на НИОКР к общему доходу возрастал в среднем на 6% в год, а у компаний с низким доходом на одну акцию падал на 3%.

ВСТУПЛЕНИЕ РФ В ВТО – ПЛЮСЫ И МИНУСЫ

Рафинова В.В., 4 курс, специальность 080502.65
Руководитель – к.э.н., доцент Ергунова О.Т.

Российская Федерация – неотъемлемая часть мирового сообщества. Определяя индивидуальный путь экономического и политического развития, наша страна, тем не менее, не остается в стороне от происходящих в мире процессов. Современный мир диктует свои условия, и каждое государство имеет право решать, принимать эти условия или нет. Государство также имеет право принимать эти условия безоговорочно или с поправками на особенности своего развития.

Вступление России в ВТО, к которому страна шла достаточно долго, а именно почти 20 лет, является именно таким шагом – учитывая основные положения мировых экономических процессов, Россия не могла принять все условия участия в ВТО, поскольку имеет ряд национальных особенностей.

Всемирная торговая организация (ВТО) - международная организация, созданная с целью либерализации международной торговли и регулирования торгово-политических отношений государств-членов.

Главными задачами ВТО являются: либерализация международной торговли, содействие экономическому развитию стран-

участниц, а следовательно, росту благосостояния граждан стран-участниц ВТО.

Всемирная торговая организация была организована в 1994 г. и является преемником Генерального соглашения по тарифам и торговле (ГАТТ), которое, в свою очередь, существовало с 1947 г. На сегодняшний день организация контролирует порядка 97% мировой торговли.

Принципы ВТО:

Равные права. Все члены ВТО обязаны предоставлять всем другим членам режим наибольшего благоприятствования в торговле (НБТ). Режим НБТ означает, что преференции, предоставленные одному из членов ВТО, автоматически распространяются и на всех остальных членов организации.

Взаимность. Все уступки в ослаблении двусторонних торговых ограничений должны быть взаимными.

Прозрачность. Члены ВТО должны полностью публиковать свои торговые правила и иметь органы, отвечающие за предоставление информации другим членам ВТО.

Плюсы присоединения России к ВТО:

1. Повышение имиджа России как равноправного участника мировой торговли.

2. Сокращение барьеров на пути к международному торговому рынку.

3. Свободный доступ к сложившимся международным схемам разрешения споров в области торговли (в составе ВТО действует Комиссия по урегулированию споров).

4. Расширение возможностей участия в экономиках стран – участниц ВТО для российских инвесторов.

5. Усиление конкуренции в финансовой сфере. Следствием может стать снижение кредитных ставок для населения, а также малого и среднего предпринимательства.

6. Модернизация отечественной экономики в связи с требованиями современного этапа развития торгово-экономических отношений. Российские производители для выхода на мировой рынок должны будут обратить особое внимание на качество своей продукции, чтобы обеспечить ей высокую конкурентоспособность.

7. Снижение импортных пошлин на ряд товаров (лекарства, продукты, одежда, IT-продукция и пр.). От этого в выигрыше ос-

танутся потребители, в проигрыше могут оказаться производители.

8. Снижение экспортных пошлин. В данном случае присутствуют преимущества для предприятий, работающих в сырьевом сегменте.

9. Прозрачность торгового законодательства стран-участников ВТО. Выстраивать торгово-экономические отношения, естественно, всегда проще при четком понимании позиции сторон, отсутствии подводных камней.

10. Поддержка торгово-экономических интересов страны в процессе принятия новых законодательных актов в области международной торговли.

11. Создание условий для повышения качества российских товаров и услуг, за счёт потока иностранных товаров и инвестиций в Россию.

12. Улучшение инвестиционного климата для иностранцев в результате приведения законодательной системы в соответствие с нормами ВТО.

13. Вступление России в ВТО приведет к росту ВВП как минимум на 3%, а также повышению заработной платы и увеличению дохода потребителей.

Минусы присоединения России к ВТО:

1. Уничтожение или резкое сокращение производства в следующих отраслях промышленности: легкой и пищевой промышленности, в производстве лекарственных препаратов, медицинского оборудования, электроники, в автомобильной промышленности, в гражданском авиастроении, в производстве косметики, автомобильных шин. Особенно пострадает агропромышленный комплекс. Исследования показали, что только 10% отечественных предприятий (в основном, в сырьевой сфере) позитивно воспринимают идею вступления в ВТО. Остальные 90%, в силу своей неполной осведомленности, неподготовленности, отсутствия опыта, и особенно изношенных производственных мощностей (а сегодня до 70% производственных мощностей отечественных предприятий являются изношенными), не выдержат конкуренции.

2. Сокращение рабочих мест в стране (по оценкам экспертов до 40,0 %) и резкий рост безработицы в таких регионах, как Пермская, Оренбургская, Кемеровская, Московская, Свердловская, Во-

ронезская, Курская, Рязанская, Нижегородская, Кировская, Тюменская, Иркутская области, Алтайский, Краснодарский, Красноярский, Приморский, Хабаровский край, Ханты-Мансийский АО, Удмуртская республика, Республика Татарстан, Москва и Санкт-Петербург. Худшее положение ожидается в тех регионах, где вытесняемые импортом предприятия являются бюджетообразующими. Это Ивановская, Пермская, Костромская, Курская, Московская, Тульская, Владимирская, Волгоградская, Самарская область и Тольятти. По подсчетам некоторых экспертов результатом скоропалительного вступления России в ВТО может явиться около 30 млн. безработных и 40 тыс. закрытых предприятий.

3. Уничтожение 460 моногородов, которые зависят от одного завода или производства для предоставления рабочих мест и инфраструктуры.

4. Потеря Россией суверенитета и запрет промышленной политики. Меморандум ВТО от 19 марта 2001 г. постановляет, что национальные законы и регулирование стран можно отменить, если ВТО посчитает их «более обременительными, чем необходимо». Комиссия ВТО по урегулированию споров обладает соответствующим правом – правом вето на решения любого парламента или любого правительственного органа любой страны. Именно эта комиссия решает, является ли тот или иной закон или правило «более обременительными, чем необходимо». Посредством суда ВТО может заставить национальные правительства отменить федеральные и региональные правила и законы, касающиеся, в частности, защиты окружающей среды и социальных стандартов.

Таким образом, Россия теряет часть своего суверенитета, поскольку правотворчество и свободное принятие решений будет ограничено. Всемирная торговая организация (ВТО) не входит в ООН и, соответственно, законы ВТО стоят для ТНК и стран-членов ВТО выше законов ООН (экологических, трудовых прав МОТ ООН и т.д.).

5. Потеря продовольственной безопасности. Россия станет еще более зависимой от импорта продовольствия. Без повышения импортных пошлин вытеснить импорт с отечественного рынка будет практически невозможно.

6. Поглощение или уничтожение отечественных финансовых институтов. Банковский и страховой сектор не выдержат конкуренции.

7. Значительное увеличение оттока капитала и отсутствие дополнительных прямых инвестиций в Россию, поскольку только совершенно безрассудный бизнесмен будет вкладывать средства в создание производств в стране, в которой из-за неустранимых природных особенностей невозможно создавать конкурентоспособную продукцию, например, с китайским производителем.

В России при прочих равных абсолютно любой продукт труда значительно дороже по затратам на его производство и доставку к мировым рынкам, а потому заранее неконкурентоспособен по соотношению цены к затратам. Исключение составляют только те товары, которые могут быть произведены только в России. Экономически более выгодно и вольготно жить, производить необходимые товары и торговать ими там, где климат лучше и где есть самое дешёвое, т.е. речное, а в дальнейшем при развитии мореходства ещё более выгодное морское сообщение. Та же Центральная Россия не может конкурировать без помощи со стороны государства с сельхозпроизводителями Восточной Европы. Пока мы еще держимся за счет импортных ограничений; если их убрать, то дешевый импорт просто оккупирует весь наш рынок.

Чтобы соревноваться с китайцами по нормам ВТО, нашим работникам придется трудиться без зарплат (буквально за похлебку), отказавшись от пенсионного обеспечения и всякого «социального пакета», отказывая себе буквально во всем. К примеру, в Китае и Индии \$40 – хорошая зарплата, а \$200 может получать руководитель предприятия.

8. Увеличение оттока квалифицированной рабочей силы, поскольку в России будет невыгодно создавать не только высокотехнологические производства, но и производства вообще.

9. Увеличение тарифов на электричество и другие энергоресурсы, что приблизит их к мировым и может привести к банкротству большинство промышленных предприятий. ВТО – это цена на энергоресурсы, как в Европе. Это бензин, как в Финляндии, это газ, как в Париже, это цена на электричество, как в Берлине. А зарплата – как в Воронеже.

10.Отмена льгот по НДС для отдельных категорий продукции и понижению конкурентоспособности многих товаров.

11.Резкое снижение платежеспособного (очень невысокого по западным меркам) спроса на отечественные и импортные товары среди населения России.

12.Утрата энергополитического суверенитета России.

13.Невозможность модернизации промышленности и консервация сырьевой модели экономики: в Россию повезут товары, а не технологии.

14.Нарастающая фрагментация и регионализация страны.

15.Деградация социальной сферы, а именно нерентабельность детских садов, ясель, школ, больниц и домов престарелых, и их неминуемое закрытие «эффективными менеджерами».

16.Нанесение ущерба информационной и национальной безопасности России, поскольку не была проведена серьезная инвентаризация российского регулирования оказания юридических услуг и услуг патентных поверенных.

17.Ущерб российской налоговой и валютной системе, поскольку возникают новые обязательства России перед ВТО, создаются все условия для уплаты налогов не в России, а в иностранных государствах.

18.Ослабление экологического законодательства, так как ВТО не признаются международные договоры по защите окружающей среды. Право ВТО ставится выше экологического законодательства, а нарушение международных соглашений по защите природы не карается санкциями. Все вышесказанное приводит к тому, что международные соглашения по защите окружающей среды не будут иметь фактической силы.

19.Ослабление защиты потребителей от воздействия генномодифицированных и злокачественных продуктов, поскольку правила ВТО не позволяют запретить их ввоз, а те государства, которые все же его запрещают, платят большие штрафы.

Что касается ИТ-рынка, думаю, с вступлением России в ВТО процесс утверждения глобальных корпораций на российском рынке пойдет еще быстрее. Особенно пострадают отечественные дистрибьюторы и системные интеграторы. Поскольку предложить какое-то реальное конкурентное преимущество по сравнению с западными продавцами чрезвычайно сложно, а финансовых

средств у последних гораздо больше. В таком случае процесс распада и/или поглощения таких компаний должен пройти достаточно быстро.

Членами Всемирной торговой организации являются уже 153 страны мира, а в ближайшие годы число таких стран будет увеличиваться. Это означает, что практически всякое государство, претендующее на создание современной, эффективной экономики и равноправное участие в мировой торговле, стремится стать членом ВТО. Россия в этом смысле не стала исключением.

Я считаю, что вступление России в ВТО - в целом для бизнеса страны явление, конечно, вредное, и именно по следующим причинам:

- неизбежный приход в страну крупных монополий и, следовательно, массовое вымирание малых и средних предприятий;

- навязывание России некоторых специальных правил и тарифов, невыгодных нам (в том числе активно обсуждаемый вопрос необходимости повышения внутренних цен на бензин и электричество, что естественно приведет к повышению цен на все товары внутри страны. В том числе товары первой необходимости).

Так же определено, что конкретными целями России при присоединении ее к ВТО являются следующие:

- получение лучших в сравнении с существующими и недискриминационных условий для доступа российской продукции на иностранные рынки;

- доступ к международному механизму разрешения торговых споров;

- создание более благоприятного климата для иностранных инвестиций в результате приведения законодательной системы в соответствие с нормами ВТО;

- расширение возможностей для российских инвесторов в странах-членах ВТО, в том числе в банковской сфере;

- создание условий для повышения качества и конкурентоспособности отечественной продукции в результате увеличения потока иностранных товаров, услуг и инвестиций на российский рынок;

- участие в выработке правил международной торговли с учетом своих национальных интересов;

- улучшение имиджа России в мире как полноправного участника международной торговли.

Задача ведущихся переговоров о присоединении – добиться наилучших условий присоединения России к ВТО, то есть наиболее выгодного соотношения преимуществ от вступления и уступок в виде снижения тарифов и открытия внутренних рынков. То есть баланс прав и обязательств России при вступлении в ВТО должен способствовать экономическому росту, а не наоборот.

Таким образом, можно подытожить, что не смотря на достаточное количество проблем, участие России в ВТО дает нашей стране множество преимуществ. Их получение и является в прагматическом смысле целью присоединения к ВТО, независимо от длительности переговорного процесса.

CALS-ТЕХНОЛОГИИ

Ростов Е.С., 2 курс, направление подготовки 080200.62
Руководитель – к.э.н., доцент Гаценбиллер Н.Ю.

В условиях рыночной экономики конкурентную борьбу успешно выдерживают только предприятия, применяющие в своей деятельности современные информационные технологии (ИТ).

Идея ИИС (интегрированная информационная среда) и информационной интеграции этапов ЖЦ (жизненный цикл) стала базовой в подходе, получившем в США название CALS (ContinuousAcquisitionandLifecycleSupport - непрерывная информационная поддержка поставок и жизненного цикла).

Задача применения информационных технологий (ИТ) в медицине и здравоохранении – упростить процедуры планирования ресурсов лечебно-профилактических учреждений (ЛПУ): обеспечить повышение качества лечения, оптимизировать временные и финансовые затраты, связанные с лечением пациента. Эта задача остается актуальной не только в России, но и за рубежом, что, например, отмечалось в докладе Комитета по ИТ при Президенте США.

Цель исследования – изучить основные принципы применения CALS-технологий в медицинских информационных системах.

Объект исследования - CALS-технологии.

Предмет исследования – медицинские информационные системы.

В соответствии целью, объектом и предметом исследования были поставлены следующие задачи:

1. Проанализировать понятие CALS-технологии и принципов, которые лежат в основе указанной технологии.

2. Рассмотреть реализацию принципов CALS-технологии в медицинских информационных системах.

В данной работе проанализировано понятие CALS-технологии и принципов, которые лежат в основе указанной технологии.

Базовыми принципами CALS являются:

– безбумажный обмен данными с использованием электронной цифровой подписи;

– анализ и реинжиниринг бизнес-процессов;

– параллельный инжиниринг;

– системная организация постпроизводственных процессов ЖЦ изделия - интегрированная логистическая поддержка.

Описан опыт применения CALS-технологий при построении интегрированных медицинских информационных систем (МИС). Основная цель разработки – информационная интеграция жизненного цикла электронной истории болезни.

Так же рассмотрено применение средств CALS-технологий в авиатехнической промышленности. Применение CALS-технологий способствует сокращению затрат на проектирование, сокращению затрат на подготовку технической документации, сокращению затрат на разработку эксплуатационной документации.

CALS-технологии активно применяются, прежде всего, при разработке и производстве сложной наукоемкой продукции, создаваемой интегрированными промышленными структурами, включающими в себя НИИ, КБ, основных подрядчиков, субподрядчиков, поставщиков готовой продукции, потребителей, предприятия технического обслуживания, ремонта и утилизации продукции.

Суть концепции CALS (ИПИ) состоит в применении принципов и технологий информационной поддержки на всех стадиях ЖЦ продукции, основанного на использовании ИИС, обеспечивающей единообразные способы управления процессами и взаимодействия всех участников этого цикла: заказчиков продукции (включая го-

сударственные учреждения и ведомства), поставщиков (производителей) продукции, эксплуатационного и ремонтного персонала.

В настоящее время применение современных информационных технологий является одним из главных инструментов повышения эффективности бизнеса. Несмотря на "военное" происхождение концепции CALS, составляющие ее подходы и принципы широко используются в невоенных отраслях экономики, применительно к наукоемкой продукции, имеющей длительный жизненный цикл. В литературе широко используется термин электронный бизнес, обозначающий, по сути, распространение концепции CALS на все виды производственной, организационной, управленческой и коммерческой деятельности, осуществляемой в цифровом виде, с использованием компьютерных систем и в едином информационном пространстве. Сегодня интерес и понимание роли информационных технологий в повышении эффективности деятельности предприятий, повышения конкурентоспособности производимой продукции растет не только у зарубежных фирм, но и у российских промышленных предприятий.

ТАЙМ-МЕНЕДЖМЕНТ КАК СПОСОБ БОРЬБЫ С ОПОЗДАНИЯМИ ШКОЛЬНИКОВ

Серова С.А., 10в класс, МБОУ «Гимназия № 6» г. Новочебоксарск
Руководитель - Пайкова Н.М. социальный педагог
МБОУ «Гимназия № 6» г. Новочебоксарск

Цель исследования: изучение взаимосвязи опозданий школьников на учебные занятия и отсутствия у них умения планировать свое время.

Объектом исследования являются учащиеся 8-11 классов МБОУ «Гимназия № 6» г. Новочебоксарска Чувашской Республики.

Задачи исследования:

1. Проанализировать литературу по теме исследования;
2. Изучить основные причины опозданий школьников в гимназию;
3. Раскрыть понятие «тайм-менеджмент»;

4. Ознакомить школьников с общими вопросами самоорганизации, самоуправления, тайм-менеджмента;

5. Опираясь на результаты исследования, сформировать у школьников представление о ситуациях, в которых происходит потеря времени, составить рекомендации по избавлению от привычки опаздывать.

Проблема опозданий нравственная, злободневная, общественно значимая. Опрос педагогов гимназии № 6 г. Новочебоксарска показал, что 100% учителей относятся отрицательно к опозданиям. Учебный процесс приостанавливается. Снова включиться в работу, как учителю, так и ученикам бывает порой сложно.

Проанализировав списки опаздывающих учеников на зарядку и уроки за I полугодие 2012-2013 учебного года (подобные списки ежедневно создаются дежурными классами и собираются заместителем директора по ВР) выявлено, что в среднем ежедневно на зарядку и урок опаздывают 12 учащихся гимназии (807 случаев опозданий за 67 учебных дней I полугодия). В разрезе классов мониторинг опозданий гимназистов представлен на рис. 1.



Рис. 1. Результаты мониторинга опозданий учащихся

Видно, что проблема опозданий особенно остро наблюдается у учащихся старших классов. Поэтому объектом исследования являются учащиеся 8-11 классов МБОУ «Гимназия № 6» г. Новочебоксарска.

Чтобы точнее разобраться в причинах опозданий исследовано утро учащихся (рис. 2).

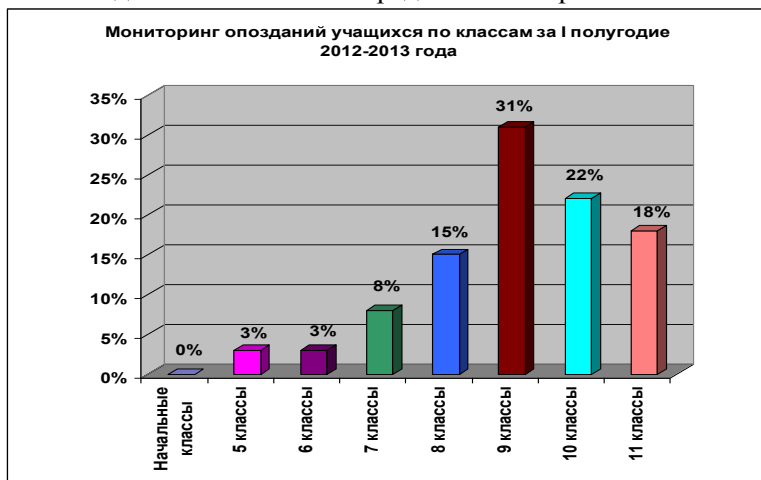

Рис. 2. Результаты мониторинга планирования утра учащихся

Для более детального изучения причин опозданий разработана анкета и проведен опрос среди учащихся 8-11 классов. На 1 вопрос «Планируете ли вы свое утро?» 44% опрошенных ответили утвердительно, 31 % - иногда, и 25% учащихся не планируют своего утра.

Одно дело, когда опоздания - следствие объективных внешних причин, другое – когда они случаются регулярно. Изучение частоты опозданий, дало следующие результаты: никогда не опаздывают – 47% учащихся; опаздывают 1-3 раза в месяц – 40% опрошенных; опаздывают 4-7 раз в месяц (1-2 раза в неделю) – 7% учеников; опаздывают 8-10 раз в месяц (2-3 раза в неделю) – 2% опрошенных; опаздывают более 10 раз в месяц (более 3 раз в неделю) – 4% учеников.

Исследование причин опозданий отражено на рис. 3.



Рис. 4. Причины опозданий

Можно выделить три основные причины опозданий:

1) «медлительность»,склонность откладывать выполнение нужных дел «на потом». Как следствие медлительности возникает спешка и суетливость.

2) неумение планировать, распределять дела по времени. В результате появляются так называемые «воры времени» – это непредвиденные и обусловленные недостаточным планированием дела. Наиболее крупные из них – это телефонные звонки, незванные посетители и пр.

3) неспособность отделить главное от второстепенного.

Около половины детей признались, что не планируют свой день, у значительного числа школьников отсутствует режим дня, им трудно управлять своим временем и распределить дела, увлечения, обязанности и отдых

Школьники, которые раньше сталкивались с проблемой частых опозданий на уроки, поделились секретами, как им удалось избавиться от этой привычки. На основе ответов были сформулированы советы для школьников:

1. Просыпайтесь под классическую музыку.

2. Если вы просыпаетесь при помощи будильника, то кладите его далеко. Таким образом, чтобы его выключить, необходимо было встать.

3. Пообещайте друзьям, знакомым, близким, что вы прекратите опаздывать, тогда будет стыдно не сдержать слово.

4. Поощряйте себя за каждый шаг в верном направлении.

5. Заведите дневник успеха и записывайте поступки и подвиги, благодаря которым вы правильно пользуетесь временем.

6. Убедите себя, что полезная привычка приходить в нужное время поможет вам в будущем.

Эти и другие советы легли в основу буклета, разработанного для гимназистов «Не опоздай». Данный буклет вручается всем, кто приходит в школу позже положенного срока. Не оставлены без внимания и начальные классы. Для профилактики опозданий проведены классные часы в первых классах о необходимости соблюдения режима дня и разработан буклет «Не стань Неуспевалей!». Работа по внедрению в школьную жизнь элементов тайм-менеджмента будет продолжена.

В заключении хочется сказать, что тайм-менеджмент – это не очередное модное течение, а жизненная необходимость для большинства из нас. Идеальным конечным результатом овладения приемами самоорганизации будет везде и всюду успевающий, организованный ученик, а впоследствии – успешный студент, не ведающий, что такое опоздания на занятия.

Список литературы:

1. Алан Лакейн. Искусство успевать / Пер. Ю. Емельянов, Н. Емельянова. - М.: Агенство «ФАИР», 1996.

2. Болсуновская, Н. Тайм-менеджмент для школьников: методы, приемы, инструменты [Электронный ресурс] – Информационный портал – Режим доступа: свободный <http://do.gendocs.ru/docs/index-172397.html>.

3. Архангельский Г. А., Бехтерев, С. В., Лукашенко М. А., Телегина, Т. В.. Тайм-менеджмент: учебное пособие для вузов / Под ред. Г. А. Архангельского. - М.: Маркет ДС, 2008. - 288 с.

4. Шухова, Н. Организация времени старшеклассника (из опыта проведения занятий) / Научно-учебный центр психологии Новосибирского государственного университета, 1996.

5. Программа развития навыков учебной и жизненной успеваемости школьников «Успевать!» [Электронный ресурс] – Информационный портал – Режим доступа: www.bishelp.ru свободный.

ПОДХОДЫ К АНАЛИЗУ ПРОДАЖ, ПРОБЛЕМЫ ИНТЕРПРЕТАЦИИ РЕЗУЛЬТАТОВ – СТРАТЕГИЧЕСКИЙ АСПЕКТ

Гаценбиллер А. П., к.э.н., доцент

В рамках анализа существующих процессов управления системами маркетинга в действующих хозяйствующих субъектах выявлен низкий уровень реализации методических рекомендаций на практике. В частности, на крупных предприятиях в качестве прикладного инструмента маркетинговых исследований, стратегического анализа и планирования не применяется. Постоянное укрепление и совершенствование позиций рыночной экономики формирует условия для наиболее эффективного применения матрицы БКГ для обоснования и построения стратегий рыночного поведения как необходимого условия формирования конкурентных преимуществ.

Существует несколько причин, сдерживающих использование универсального подхода позиционирования хозяйствующего субъекта с учетом основных показателей динамичного развития. Концепция Центров Финансовой Ответственности (стратегических хозяйственных подразделений, стратегических производственных единиц, бизнес-подразделений, бизнес-единиц, стратегических зон хозяйствования) в настоящее время используется в качестве модного финансового фетиша и редко востребована отечественным практическим менеджментом. Линейно-функциональная схема организационной структуры является типовой для подавляющего большинства крупных российских предприятий. В западной экономике нормой является дивизиональная структура управления с широким использованием в структурных подразделениях различного уровня иерархии различных моделей ЦФО. При наличии программ реструктуризации, нацеленных на формирование дивизионов и ЦФО, высшие уровни управления чаще всего «забывают» соблюдать баланс делегирования ответственности и полномочий.

Вопросы делегирования полномочий при формировании центров ответственности являются основным сдерживающим фактором при формировании гибких холдинговых структур. Все это приводит к тому, что отдельные направления деятельности предприятия практически не оцениваются по сравнительной экономической эффективности.

Отсутствие стабильных источников статистической информации, характеризующих зависимости в динамике между долей рынка и темпам роста хозяйствующего субъекта, затрудняет расчетное обоснование диспозиции сопоставимых рыночных единиц. В самом деле, категория «доля рынка» предполагает, как минимум, знание общего объема рынка (хотя бы регионального) по заданному виду продукта. Для современной российской экономики со значительной долей теневого сектора (в рамках официального учета и прогноза называется мягче «ненаблюдаемая экономика» и составляет примерно 16% [2], по оценкам независимых экспертов – 48,6% [1]), получение такой информации из доступных официальных источников невозможно, а проведение собственными силами полевых исследований потребует непомерных затрат. Данные об объеме рынка ближайших конкурентов представляют тайну за семью печатями. Большинство предприятий отражает в своей отчетности лишь агрегированные показатели по широкой номенклатуре изделий, что не позволяет сделать достаточно достоверные выводы по конкретным группам продуктов.

Существуют различные методики по формированию отчетных форм матрицы БКГ. Опираясь на относительными показателями мы сталкиваемся с необходимостью постоянной коррекции базовых шкал по разбиению графика на квадранты. Подобная необходимость вызывает у аналитиков вопросы практического характера по выбору базы для формирования квадрантов, по выделению количества базовых квадрантов, и наконец по закреплению базовых позиций стратегических единиц за каждым квадрантом как в качественном (наименование) так и в количественном выражении (границы и пороговые значения). Понятия «высокий» и «низкий», относящиеся к определению квадрантов, могут настолько сильно различаться в субъективном представлении отдельных специалистов, что представление одной и той же объективной картины отличается у разных людей с точностью «до наоборот».

Указанные причины объясняют неостребованность и сложность применения, матрицы БКГ, как практического инструмента стратегического анализа и планирования, что, в свою очередь, обусловлено. В основном, несовершенством информационно-экономического пространства России на текущем этапе развития отечественной экономики и низким уровнем развития информационно-аналитических агентств.

Повальное увлечение поисками «атомов успеха», «семи факторов успеха», преподнесенные как панацея от агрессивных действий конкурентов консультантами-аналитиками фирмы МакКинзи, является не только данью моде, но и реальной потребностью в формировании объективной и обоснованной рыночной стратегии предприятия. В современных условиях перманентного воздействия различных кризисных явлений, как в экономике России, так и в экономиках других стран, особенно актуальной является потребность в обоснованных целевых установках, учитывающих наиболее оптимальное использование дефицитных внутренних и внешних ресурсов.

Предложенный подход по формированию БКГ представляет собой модификацию действующего подхода с использованием имеющихся мощных средств визуализации статистических данных, основанных на ограниченной информационной базе. Основой информационной базы является внутренняя информация предприятия, при этом изначально принимаем ряд существенных допущений [3]:

1. Организация имеет широкую номенклатуру изделий по различным диверсифицированным направлениям деятельности. Современные условия выживания предприятий в жестких условиях конкуренции сформировали широкий класс представителей в лице хозяйствующих субъектов, соответствующих данному допущению.

2. Хозяйствующий субъект ведет хозяйственную деятельность длительный период, т.е. имеется значительных и необходимый массив статистической информации для анализа.

3. Хозяйствующий субъект обеспечивает преемственность массивов информации в части регистрации всех фактов реализации товаров и услуг. Современные комплексные системы автоматизации и даже бухгалтерского и складского учета позволяют по-

лучать унифицированные массивы статистической информации.

4. На предприятии реализована система учета и анализа маржинальных издержек, минимизирующая возможность производства заведомо убыточных изделий. Возможно, наличие убыточных сопутствующих изделий где убыточность заложена программно и компенсируется через систему комплексного распределения издержек на основе анализа направлений и мест возникновения затрат.

5. В течение периода анализа не происходило (и не предвидится) резких внешних возмущающих воздействий инфляционного и иного характера.

Выделим базовую единицу для дальнейшего рассмотрения и анализа. В качестве таковой введем ключевое понятие «группа изделий», под которым будем подразумевать часть линии продукта (товара или услуги), ориентированную, с одной стороны, на удовлетворение схожей по природе потребности, а с другой стороны - рассчитанную на потребление достаточно определенным сегментом рынка и имеющей определенную производственную обособленность.

Несмотря на простоту определения, на практике выделение групп изделий в общем производственном (торговом) ассортименте предприятия требует от аналитика некоторого опыта и даже искусства, которое, собственно, и делает маркетинг не вполне формализуемой дисциплиной. При этом важно соблюсти определенный баланс, чтобы, с одной стороны, избежать излишней детализации (количество групп должно быть обозримым), а с другой - не упустить существенный сегмент рынка.

Чаще всего встречаются следующие ошибки выделения групп изделий связанные в первую очередь с неправильным выбором критериев классификации:

Продукция предприятия делится только на «базовую» и «товары народного потребления». С точки зрения рыночной ситуации подобное упрощение приводит к полному отрицанию конкурентных отношений в различных направлениях производственной деятельности и не применимо в современной экономике.

Продукция делится только на «традиционную», т.е. выпускаемую достаточно давно, и «новую», т.е. инновационную. Очевидно, что для долгосрочного рыночного успеха, каждая группа должна

иметь некоторую инновационную составляющую.

Продукция делится на группы только по принципу сходства технологии изготовления. При этом заведомо упускается из виду, что изготовленные по идентичной технологии продукты могут потребляться абсолютно разными сегментами рынка, требующими принципиально разных маркетинговых стратегий.

В общем случае, если процедура разбиения матрицы на квадранты оказывается достаточно трудным процессом, возможно применение процедур кластерного анализа с дальнейшей разработкой адекватных стратегий для каждого кластера. Математическая основа кластерного анализа достаточно сложна и в настоящей статье не обсуждается. К счастью, процедуры кластерного анализа включены в качестве стандартных во многие программные пакеты по статистическому анализу данных.

В заключение отметим, что сходные по методике процедуры могут оказать значительную помощь и в начальном сегментировании рынка. При этом единицей анализа (i-ой точкой матрицы) является каждый покупатель (группа покупателей, сегмент рынка), а характеризующими координатами матрицы могут быть, например, «удельный вес в объеме продаж - доля в количестве покупок» в течение базового периода.

Построив параметрический график и разделив его на четыре квадранта или на четыре кластера, получим как минимум четыре характерные группы потребителей - покупающих много и часто («кормильцы»), покупающих много, но редко (скорее «варяжские гости»), покупающих немного, но часто (нечто вроде «знаков вопроса») и покупающих мало и редко (название еще предстоит придумать). Далее уже от выработанной стратегии, тактики и их осуществления зависит, кто именно станет основным сегментом для предприятия.

Таким образом, предложенная методика позволяет получить достаточно простой и эффективный инструмент стратегического анализа, планирования и контроля, использующий в качестве базы внутреннюю информацию предприятия и объединяющий в себе наиболее характерные процедуры концентрационного, динамического, матричного и кластерного анализа объемов и темпов сбыта товарных групп предприятия.

Разумеется, такого рода модификация не является единственно

возможной и не может заменить другие методы стратегического анализа. Можно надеяться, однако, что применение предлагаемой методики позволит отечественным предприятиям расширить стратегическое видение своего бизнеса и дать ряд практических навыков анализа и планирования, которые, при расширении информационного пространства отечественной экономики и привлечении дополнительных информационных ресурсов, помогут в дальнейшем перейти к полноценному стратегическому планированию.

Список литературы:

1. Змановская, А.А. Доля теневого сектора в экономике России//Вестник-экономист, №3 2012г., Забайкальский государственный университет, электронный журнал http://vseup.ru/static/articles/Zmanovskaya_1.pdf
2. Обратный отчет//Российская газета, 01.04.2011, <http://www.rg.ru/2011/03/31/surinov-site.html>.
3. Рыбальченко, И. Практические методы разработки и анализа товарной стратегии предприятия на основе внутренней вторичной информации.

РЕАЛИЗАЦИЯ РЕФОРМЫ БУХГАЛТЕРСКОГО УЧЕТА В СОВРЕМЕННЫХ УСЛОВИЯХ

Данилова Н. Л., к.э.н., доцент

В настоящее время проблемы бухгалтерского учета активно обсуждаются на страницах профилирующих журналов. Это связано с двумя причинами: принят и введен в действие новый Закон «О бухгалтерском учете» №402-ФЗ от 06.12.2011 и активно разрабатываются новые положения (стандарты) бухгалтерского учета, с проектами которых можно ознакомиться на сайте Минфина РФ.

Активизация работы по реформированию бухгалтерского учета произошла именно в последние годы, хотя Программа реформирования бухгалтерского учета в соответствии с международными стандартами финансовой отчетности была утверждена еще в 1998 году (Постановление Правительства РФ от 06.03.1998 № 283). В 2004 г. была одобрена Концепция развития бухгалтерского учета и

отчетности в РФ (Приказ Минфина России от 01.07.2004 №180). Однако только в 2011 г. произошло утверждение Плана Минфина России на 2012-2015 гг. по развитию бухгалтерского учета и отчетности в РФ на основе МСФО. Соответственно, был именно в 2011 г. принят новый закон «О бухгалтерском учете».

Рассмотрим, какие вопросы, по мнению законодателей, требуют наиболее скорого изменения в системе бухгалтерского учета.

Новый закон «О бухгалтерском учете» изменил само понятие бухгалтерского учета, что, на наш взгляд, сразу переориентировало его с контрольной функции на аналитическую. Дело в том, что теперь формирование документированной систематизированной информации об объектах учета производится с целью составления на ее основе бухгалтерской (финансовой) отчетности. При этом под бухгалтерской (финансовой) отчетностью понимается информация о финансовом положении экономического субъекта на отчетную дату, финансовом результате его деятельности и движении денежных средств за отчетный период (п. 1 ст.3 Закона 402-ФЗ).

Таким образом, напрашивается вывод, что сам процесс учета, в том числе, отражения учетной стоимости объектов, отходит на второй план. На первый план выходит информация, сформированная по требованиям международных стандартов, которая в наибольшей степени отражает реальное финансовое положение экономического субъекта.

Если говорить об интересах внешних пользователей, на которых ориентирован бухгалтерский учет в новом законе, то это, прежде всего, учредители, участники, кредиторы и иные инвесторы. Следует отметить, что в законе вообще не фигурирует федеральная налоговая служба в качестве получателя (и пользователя) бухгалтерской отчетности. Представление ее в налоговые органы регулируется налоговым законодательством. Кроме того, периодичность представления бухгалтерской (финансовой) отчетности установлена как один раз в год. Промежуточная отчетность должна регулироваться бухгалтерскими стандартами.

Процесс реформирования начинается с самых основ: с правил организации бухгалтерского учета, документального оформления, его регулирования. В этой связи необходимо выделить следующие основные аспекты:

- 1) закон распространяется абсолютно на всех хозяйствующих

субъектов, в том числе малые предприятия и индивидуальных предпринимателей. Хотя большинство из них, как следует далее из закона 402-ФЗ, могут учет не вести, тем не менее концептуально они от него не освобождаются;

2) руководители крупных субъектов хозяйствования не могут возлагать на себя функции главного бухгалтера (п.3 ст.7 Закона № 402-ФЗ). Этот пункт, на наш взгляд, подчеркивает возрастание трудоемкости работы бухгалтера в условиях перехода на международные стандарты учета и отчетности;

3) установлены более жесткие требования к главному бухгалтеру открытых акционерных обществ, страховых организаций, негосударственных пенсионных фондов, акционерных и паевых инвестиционных фондов, управляющих компаний, органов управления государственными внебюджетными фондами и др. (п.4 ст. 7 Закона № 402-ФЗ). Требования касаются образования (высшее), стажа (не менее трех лет из пяти календарных), судимости (не должно быть неснятой или непогашенной). Эти моменты должны ориентировать бухгалтера, прежде всего, на повышение квалификации, без которой, в условиях активного реформирования бухгалтерского учета будет трудно сформировать информацию, полезную указанным выше пользователям;

4) закон обязывает руководителей организовать внутренний контроль совершаемых фактов хозяйственной жизни. Более того, если организация подлежит обязательному аудиту, необходимо организовать и внутренний контроль ведения бухгалтерского учета и составления бухгалтерской отчетности. Эти положения, на наш взгляд, возрождают ревизионную службу или утверждают службу внутреннего аудита, организация которой носила добровольный характер. Таким образом, законодатель дает понять, что учет и отчетность со временем настолько усложнятся, что издержки на содержание этих служб будут оправданы;

5) отменено обязательное применение унифицированных форм первичных документов при сохранении перечня обязательных реквизитов в них. Таким образом, хозяйствующие субъекты могут разработать удобные для них формы первичных документов и утвердить их в учетной политике предприятия. С одной стороны, это положительный факт, но при разумном подходе. Целесообразно за основу взять те же унифицированные формы и переработать их

при необходимости (дополнить нужные в силу особенностей деятельности или убрать ненужные реквизиты). На бухгалтера ложится обязанность анализа всех используемых в организации форм первичных документов на предмет их оптимальности;

б) появилось требование по утверждению руководителем предприятия форм бухгалтерских регистров, для которых тоже имеет перечень обязательных реквизитов (п.п.4,5 ст.10 Закона №402-ФЗ).

Данный пункт, на наш взгляд, принципиально иначе организует бухгалтерский учет, несмотря на то, что на него могут не обратить особого внимания на фоне других изменений. Дело в том, что в Законе № 402-ФЗ нет упоминания о том, что данные бухгалтерских регистров представляют собой коммерческую тайну. Согласно п. 11 ст. 13 данные бухгалтерской (финансовой) отчетности коммерческой тайной не являются. Исходя из этих положений, введение обязательных реквизитов для учетных регистров еще раз подтверждает, что их информация может быть представлена внешним пользователям. Это накладывает на бухгалтера определенную ответственность в вопросах аккуратности и своевременности ведения учетных регистров и их форм. На наш взгляд имеет смысл разграничить регистры синтетического и аналитического учета в вопросах коммерческой тайны. Возможно, это будет сделано позднее, при возникновении спорных ситуаций;

7) установлены иные уровни регулирования бухгалтерского учета. Это федеральные стандарты, отраслевые стандарты, рекомендации в области бухгалтерского учета и стандарты экономического субъекта. Можно сказать, что если добавить в этот перечень первым пунктом сам Закон «О бухгалтерском учете», то уровней стало пять вместо четырех, и они изменили название. Причем на уровне с федеральными стандартами упоминаются международные стандарты бухгалтерского учета (IFRS, USGAAP, UKGAAP). Для того, чтобы Положения по бухгалтерскому учету именовались стандартами, необходимо внести в них множество изменений, в отношении которых пока много неясностей. Проекты новых ПБУ принципиально отличаются от действующих, но сроки их принятия и введения в действие называются разные, вплоть до введения задним числом с января 2013 г.;

8) кроме Минфина России и Банка России в качестве субъекта регулирования бухгалтерского учета называются негосударствен-

ные саморегулируемые организации, которые должны будут разрабатывать проекты федеральных стандартов. Для проведения экспертизы проектов предусмотрено создание Совета по стандартам при Минфине РФ. Это нововведение требует координационной работы. Негосударственные организации уже существуют, например, Институт профессиональных бухгалтеров России.

Другие изменения касаются терминологии и особенностей учетного процесса. Среди них:

1) измененный перечень объектов бухгалтерского учета. Принципиально новых объектов нет, но сделаны иные акценты. Например, понятие актива заменяет понятие имущества. При этом говорится, что актив – это хозяйственные средства, контроль над которыми организация получила в результате свершившихся фактов ее хозяйственной деятельности и которые должны принести ей экономические выгоды в будущем. При этом обращают на себя внимание два момента: во-первых, идет речь не о праве собственности, а о контроле над активами, во-вторых, если имущество не может принести экономическую выгоду в будущем (непригодный для продажи товар), то это уже не актив;

2) введение новых понятий: стандарт бухгалтерского учета, международный стандарт, факт хозяйственной жизни. При этом факт хозяйственной жизни заменил понятия «хозяйственная деятельность», «хозяйственные операции». Это сделки, события, операции, которые оказывают или способны оказать влияние на финансовое положение, финансовый результат и движение денежных средств хозяйствующего субъекта;

3) для промежуточной отчетности может быть выбран любой период с 1 января по любую отчетную дату отчетного года. И это будет урегулировано в стандарте. Кроме того, ее не надо будет представлять в налоговые органы;

4) установлены особенности бухгалтерской отчетности при реорганизации и ликвидации юридического лица;

5) в регистрах и первичных документах разрешаются исправления, но с указанием даты и подписи ответственных лиц. Исключения составляют случаи, регулируемые другими законодательными актами. Например, исправления в кассовых и банковских документах по-прежнему не допускаются в соответствии с Положением о порядке ведения кассовых операций с банкнотами и монетой

Банка России на территории РФ (утв. Банком России от 12.10.2011 № 373-П);

б) теперь исправления в учете по результатам инвентаризации должны быть внесены в том периоде, в котором началась инвентаризация, а не в том, когда она завершилась подведением итогов;

7) раньше более строго были прописаны случаи обязательной инвентаризации, что подводит к мысли о будущем новом стандарте об инвентаризации;

8) указано, что План счетов и порядок его применения устанавливаются федеральным стандартом (пп.5 п.3 ст. 21 Закона № 402-ФЗ);

9) один экземпляр годовой бухгалтерской (финансовой) отчетности следует представить в орган государственной статистики для включения в государственный информационный ресурс. При этом правила пользования этим ресурсом установит Росстат (п.4 ст. 18 Закона № 402-ФЗ). Это еще раз подтверждает требование закона о том, что бухгалтерская отчетность не может быть коммерческой тайной организации;

10) вводится упрощенная отчетность для малых предприятий и некоторых некоммерческих организаций.

Второе направление реформирования бухгалтерского учета заключается в переработке Положений по бухгалтерскому учету и разработке новых бухгалтерских стандартов, необходимость которых прямо вытекает из требований нового закона.

Следует отметить, что переработка ПБУ производится в соответствии с МСФО. Разумеется, внедрение норм МСФО в практику российского учета необратимо и необходимо для повышения инвестиционной привлекательности российского бизнеса. Это направление реформирования потребует от бухгалтера переосмысления своей роли в учетном процессе. Дело в том, что основная идея международных стандартов учета и отчетности – формирование такой информации, которая отражала бы наиболее полно и достоверно рыночную стоимость компании. А это невозможно сделать без переоценок статей отчетности. Учет все больше будет перенимать расчетные элементы финансового менеджмента.

В ближайшее время будут приняты следующие ПБУ, проекты которых уже обсуждаются и имеются на сайте Минфина РФ:

- «Учет основных средств»;

- «Доходы организации»;
- «Учет вознаграждений работникам»;
- «Учет запасов»;
- «Учет аренды».

Кроме этого, исходя из текста Закона «О бухгалтерском учете», в ближайшее время следует ожидать проектов ПБУ о плане счетов, об инвентаризации, бухгалтерской отчетности. Вследствие того, что рассматривается проект ПБУ «Доходы организации», целесообразно ожидать новое ПБУ «Расходы организации».

В соответствии с Планом Минфина России на 2012-2015 гг. по развитию бухгалтерского учета и отчетности в РФ на основе МСФО будут признаны стандарты МСФО и разъяснения (Постановление Правительства РФ от 25.02.2011 № 107), определен перечень МСФО, непосредственно применяемых для составления бухгалтерской (финансовой) отчетности юридического лица, приняты нормативные акты по непосредственному применению МСФО, утверждены новые нормативные акты по бухгалтерской (финансовой) отчетности на основе МСФО.

Таким образом, за предстоящие два-три года бухгалтерский учет значительно изменится. Судя по принимаемым нормативным актам, этот процесс необратим. В связи с этим необходимо наряду с изучением предстоящих изменений переосмыслить роль бухгалтера и сущность его работы. Учет должен быть переориентирован с интересов фискальных органов на интересы инвесторов не только на бумаге, но и на практике.

ФОРМИРОВАНИЕ ПРОФЕССИОНАЛЬНЫХ КОМПЕТЕНЦИЙ В ПРОЦЕССЕ НАУЧНО- ИССЛЕДОВАТЕЛЬСКОЙ ДЕЯТЕЛЬНОСТИ СТУДЕНТОВ

Зверьева С.Н., к.э.н., доцент

В современном мире значение образования как важнейшего фактора формирования нового качества экономики и общества увеличивается вместе с ростом влияния человеческого капитала.

Научно-исследовательская деятельность студентов является одним из важнейших средств повышения качества подготовки

специалистов с высшим образованием, способных творчески применять в практической деятельности достижения научно-технического прогресса, а следовательно, быстро адаптироваться к современным условиям развития экономики.

В материалах Болонской конференции подчеркивается необходимость формирования человека XXI века – профессионала в своей области, мобильной личности, устойчивой в динамическом развитии и самореализации. Современная концепция высшего профессионального образования – конкурентоспособный специалист. Развитие современного образования должно быть направлено на подготовку конкурентоспособного специалиста. Компетентность будущих экономистов определяется наличием знаний и опыта, необходимых для эффективной деятельности в заданной предметной области, а также совокупностью компетенций. Компетенция – это личная способность специалиста решать определенный класс профессиональных задач.

Научная деятельность - деятельность, направленная на получение и применение новых знаний.

Федеральный закон «О науке и государственной научно-технической политике» от 23 августа 1996 г. № 127-ФЗ (посл. ред. 07.05.2013 № 93-ФЗ).

Усиливающийся процесс глобализации, вступление России во Всемирную торговую организацию (ВТО) заставляют координировать образовательную политику с общемировыми тенденциями. Цель развития профессионального образования - обеспечение текущих и перспективных потребностей экономики и социальной сферы в профессиональных кадрах необходимой квалификации

Расходы федерального бюджета Российской Федерации на профессиональное образование в 2012-2015 гг. представлены в табл. 1 [1].

Таблица 1

Расходы Федерального бюджета России на образование
в 2012-2015 гг. (суммы - млн. руб.)

	2012 г. 371-ФЗ+ 48-ФЗ + 247-ФЗ	2013 г. 216-ФЗ от 03.12.12	2014 г. 216-ФЗ от 03.12.12	2015 г. 216-ФЗ от 03.12.12
Начальное профессиональное образование	4931,9	4339,4	4469,2	4477,1

	2012 г. 371-ФЗ+ 48-ФЗ + 247-ФЗ	2013 г. 216-ФЗ от 03.12.12	2014 г. 216-ФЗ от 03.12.12	2015 г. 216-ФЗ от 03.12.12
Среднее профессиональное образование	4901,3	4086,4	3668,4	3835,0
Профессиональная подготовка, переподготовка и повышение квалификации	6379,9	6440,7	6437,2	6469,2
Высшее и послевузовское профессиональное образование	425995,2	477651,1	484038,6	512742,0
индекс изменения	1,0	1,121	1,013	1,059
доля в общих расходах, %	72,25	78,67	88,25	89,57
Всего	589615,4	607195,5	548486,5	572458,4
индекс изменения	1,0	1,0298	0,903	1,044

По данным табл. 1 можно видеть, что в целом расходы федерального бюджета России на образование в 2015 г. по сравнению с 2012 г. намечены к снижению, хотя в 2013 г. запланирован рост на 3%. Наибольший вес в структуре расходов имеют расходы на высшее профессиональное образование – более 3/4. Причем, планируется рост их суммы и доли, на 20% и 18%, соответственно.

С 2013 г. в основе планирования и организации деятельности Министерства образования и науки Российской Федерации закон «Об образовании в Российской Федерации» и две государственные программы: «Развитие образования» и «Развитие науки и технологий».

Какие качества отличают конкурентоспособного специалиста? Социальная ответственность, адекватное восприятие и мобильное реагирование на новые факторы, самостоятельность и оперативность в принятии решений, готовность к демократическому стилю общения, социально активному действию, способность быстро адаптироваться к новым условиям.

Одним из условий подготовки конкурентоспособного специалиста выступает компетентный подход, обеспечивающий формирование профессиональных компетенций будущих специалистов. «Компетенция» – лат. *competentia* от *competo* - добиваюсь, соответствую, подхожу. Знания, опыт в той или иной области [2].

Во ФГОС ВПО компетенцией определяется способность применять знания, умения и личностные качества для успешной деятельности в определенной области. Например, для направления подготовки бакалавров 080100.62 в числе общекультурных компетенций указаны - способность находить организационно-управленческие решения и быть готовым нести за них ответственность (ОК-8); способность к саморазвитию, повышению своей квалификации и мастерства (ОК-9).

Профессиональные компетенции - круг полномочий специалиста (бакалавра, магистра), реализуемый посредством решения совокупности специальных задач. ФГОС ВПО направления 080100.62 содержит 12 профессиональных компетенций, относящихся к аналитической, научно-исследовательской деятельности (ПК4-ПК15).

Следует отметить, что творческое мышление будущего специалиста, умение аргументировать собственную точку зрения и принимаемые решения, доводы и выводы формируются у студентов в процессе научно-исследовательской деятельности.

Из множества определений понятия «деятельность» для обсуждения значения и роли научно-исследовательской деятельности студентов (НИДС) для формирования профессиональных компетенций будущих специалистов мы остановились на двух. Первое для НИДС, инициируемой студентом: деятельность – это целеустремленная активность, реализующая потребности субъекта (т. е. студента) [3].

Второе, когда речь идет о НИДС, организуемой кафедрой: деятельность - специфическая человеческая форма отношения к окружающему миру, содержание которой составляет его целесообразное изменение в интересах людей; условие существования общества.

Как любая деятельность научно-исследовательская включает в себя цель, средства, результат и сам процесс, и в общем виде организована в вузе по двум направлениям.

Первое направление – охватывает научные исследования как вид учебной работы студентов, предполагает обязательное выполнение курсовых работ (курсовых проектов) и выпускных квалификационных работ. Данные виды научных работ студентов преду-

смотрены по отдельным учебным дисциплинам рабочими учебными планами, и ими охвачены все студенты.

Тематика научных исследований студентов в рамках курсовых и выпускных работ ежегодно пересматривается и утверждается на заседании кафедры, включается в рабочую программу дисциплины. Студенты могут инициировать тему исследования. Практика показывает, что нестандартные темы выпускных квалификационных работ инициируют выпускники, активно занимающиеся научно-исследовательской деятельностью на протяжении всех лет обучения.

Итоги научных исследований в рамках курсовых и выпускных работ подводятся на публичной защите, где студент выступает с презентацией доклада. Выставленная на защите оценка и есть результат научного исследования студента, как вида учебной работы.

Второе направление научно-исследовательской деятельности студентов – внеучебная научная работа под руководством преподавателя при выполнении темы научных студенческих кружков, или по самостоятельно выбранной студентом теме. Результаты таких исследований докладываются на научных конференциях, а также представляются на конкурсы и олимпиады разных уровней.

Научно-исследовательская деятельность студентов является важной составляющей всей системы научно-исследовательской работы ЧИЭМ. Организация и управление НИДС служат решению двух основных задач: первая - внести максимальный вклад в профессиональный рост будущего специалиста, вторая - обеспечить преемственность в формировании научных кадров путем подготовки студентов к послевузовскому образованию.

Эти задачи решаются путем обучения студентов самостоятельному формированию исследовательской модели: постановке темы исследования, видению проблемы исследования, анализу специальной и периодической литературы, выбору и обоснованию метода и приемов исследования, разработке методики исследования, планированию исследования, работе с компьютерными технологиями, формулировке выводов и рекомендаций, оформлению научного сообщения.

Научно-исследовательская деятельность студентов на кафедре организована в соответствии с планом научно-исследовательской работы кафедры и ведется по следующим направлениям:

1. Разработка тем основных научных направлений в рамках выполнения курсовых проектов (работ) и выпускных квалификационных работ.

2. Углубленное изучение отдельных научных проблем в специализированных научных студенческих исследовательских группах и подготовка студенческих научно-исследовательских работ.

3. Участие в научно-практических конференциях, олимпиадах и конкурсах различного уровня.

К НИР кафедры активно привлекаются студенты, которые регулярно участвуют в студенческих научных конференциях и городских научных семинарах. На кафедре НИДС организуется в соответствии с «Положением о НИРС», «Положением о смотре на лучшую научную работу», «Положением о проведении предметной олимпиады», «Положением о научном кружке студентов», «Уставом студенческого научного общества».

Наиболее эффективными формами внедрения результатов НИДС отмечены: выступления на студенческих конференциях, подготовка статей по результатам исследований, использование результатов исследования при подготовке курсовых и выпускных квалификационных работ.

Предлагаем в научно исследовательскую деятельность студентов ЧИЭМ ввести такие элементы, как подготовку научных сообщений в помощь преподавателям на лекционных занятиях; составление справочных пособий к учебным занятиям.

Список источников:

1. Об итогах деятельности Министерства образования и науки Российской Федерации за 2012 год и задачах на 2013 год // <http://минобрнауки.рф/новости/3306/файл/1948/13.03.20-Справка.pdf>.

2. Большой энциклопедический словарь. - 2-е изд. перераб и доп. - М.: Большая Российская энциклопедия, 1997. – 1456 с.

3. Общая психология : Словарь / Под.ред. А. В. Петровского // Психологический лексикон. Энциклопедический словарь в шести томах / Ред.-сост. Л.А. Карпенко. Под общ.ред. А.В. Петровского. - М. : ПЕР СЭ, 2005. - 251 с.

МАТЕРИАЛЬНО-ПРОИЗВОДСТВЕННЫЕ ЗАПАСЫ: НОВЫЕ ПРАВИЛА УЧЕТА

Кошкина С.П., к.э.н., доцент

Основной целью реформирования бухгалтерского учета в России является приведение национальной системы бухгалтерского учета к системе, удовлетворяющей требованиям современной экономики и международным стандартам финансовой отчетности. Для осуществления этой цели Минфином РФ была разработана Программа реформирования бухгалтерского учета в соответствии с международными стандартами бухгалтерской отчетности и Концепция развития бухгалтерского учета на 2004-2010 гг., т.е. среднесрочную перспективу.

С целью установления единых требований к бухгалтерскому учету и отчетности и создание правового механизма регулирования бухгалтерского учета с 1 января 2013 года введен новый федеральный закон «О бухгалтерском учете» № 402-ФЗ.

В законе четко определено действие на экономические субъекты. Сфера действия закона распространяется на:

- 1) коммерческие и некоммерческие организации;
- 2) государственные органы, органы местного самоуправления, органы управления государственных внебюджетных фондов и территориальных государственных внебюджетных фондов;
- 3) Центральный банк Российской Федерации;
- 4) индивидуальных предпринимателей, а также на адвокатов, учредивших адвокатские кабинеты, нотариусов и иных лиц, занимающихся частной практикой (далее - лица, занимающиеся частной практикой);
- 5) находящиеся на территории Российской Федерации филиалы, представительства и иные структурные подразделения организаций, созданных в соответствии с законодательством иностранных государств, международные организации, их филиалы и представительства, находящиеся на территории Российской Федерации, если иное не предусмотрено международными договорами Российской Федерации.

Руководитель экономического субъекта (за исключением кредитных организаций) по новому закону обязан возложить ведение

бухгалтерского учета, а также составление отчетности на главного бухгалтера (иное должностное лицо) либо заключить договор об оказании услуг по ведению бухучета. В кредитной организации учет обязан вести главный бухгалтер, а руководители малых и средних предприятий смогут заниматься учетом сами.

К главным бухгалтерам компаний, ценные бумаги которых котируются на международных рынках (ОАО, страховых организаций и НПФ, акционерных инвестиционных фондов и прочих) предъявляются особые требования.

К таким требованиям относится следующее: наличие высшего профессионального образования и стажа работы не менее трех лет из последних пяти календарных лет. Если высшее образование не связано с бухучетом или аудитом, необходим стаж работы по специальности не менее пяти из последних семи лет. Еще одним требованием является отсутствие неснятой или непогашенной судимости за преступления в сфере экономики.

Таким же требованиям должны удовлетворять физические лица, с которыми организация заключает договор об оказании услуг по ведению бухгалтерского учета. Если же учет ведет сторонняя организация, она должна иметь в штате не менее одного работника, профессиональный уровень которого отвечает указанным требованиям и с которым заключен трудовой договор.

Эти требования не применяются лишь в отношении лиц, на которых по состоянию на дату вступления в силу Закона № 402-ФЗ уже возложено ведение бухгалтерского учета в этих организациях.

Правительство Российской Федерации определило сроки окончания перехода на международные стандарты финансовой отчетности. Связи с гармонизацией требований международных стандартов ряд уточнений в российское законодательство необходимо будет внести до 2015 г.

Одним из направлений Программы реформирования бухгалтерского учета является нормативное и методологическое обеспечение бухгалтерского учета. Предполагается разработать новые и пересмотреть ранее утвержденные Положения по бухгалтерскому учету, которые включили бы основную массу требований международных стандартов.

На своем сайте Минфин России 15 июня 2011 г. опубликовал проект ПБУ «Учет запасов», которое должно заменить действующе-

щее ПБУ 5/01 «Учет материально-производственных запасов». Данный проект устанавливает правила формирования в бухгалтерском учете и бухгалтерской отчетности информации о запасах организаций, являющихся юридическими лицами по законодательству Российской Федерации (за исключением кредитных организаций и бюджетных учреждений).

Проект ПБУ 5/2012 «Учет запасов» максимально приближен к требованиям предъявляемым МСФО. Далее рассмотрим в табл. 1 сравнение требований ПБУ 5/01 с проектом ПБУ 5/2012 «Учет запасов».

Во-первых, проект ПБУ 5/2012 «Учет запасов» отличается по количеству и названию разделов. Выделено в отдельный раздел «Признание расходов». В новом положении расширена сфера применения документа.

Таблица 1

Сравнительная характеристика действующего
ПБУ 5/01 «Учет МПЗ» и проекта ПБУ 5/2012 «Учет запасов»

Элемент сравнения	ПБУ 5/01 «Учет материально-производственных запасов»	Проект ПБУ 5/2012 «Учет запасов»
1. Количество разделов	1) общее положение; 2) оценка МПЗ; 3) отпуск МПЗ; 4) раскрытие информации в бухгалтерской отчетности.	1) общее положение; 2) себестоимость запасов; 3) текущая оценка запасов; 4) признание расходов; 5) раскрытие информации в бухгалтерской отчетности.
2. Состав запасов	а) сырье и материалы; б) готовая продукция; в) товары.	а) сырье и материалы; б) готовая продукция; в) товары; г) полуфабрикаты собственного производства; д) незавершенное производство; е) объекты интеллектуальной собственности для продажи; ж) объекты недвижимого имущества для продажи или перепродажи.

Элемент сравнения	ПБУ 5/01 «Учет материально-производственных запасов»	Проект ПБУ 5/2012 «Учет запасов»
3. Активы, исключаемые из состава запасов.	а) незавершенное производство	а) сырье, материалы, готовая продукция или незавершенное производство, предназначенные для создания внеоборотных активов; б) финансовые вложения; в) материальные ценности, находящиеся у организации на ответственном хранении.
4. Единица бухгалтерского учета запасов	а) номенклатурный номер; б) партия; в) однородная группа.	а) номенклатурный номер; б) партия; в) однородная группа; г) индивидуальный объект или его часть.
5. Момент принятия запасов к бухгалтерскому учету	не отмечено	В момент перехода к организации экономических рисков, связанных с использованием запасов.
6. Оценка запасов при поступлении	а) по фактической себестоимости (по сумме фактических затрат).	а) по себестоимости (по сумме фактических затрат, по нормативным затратам или по ценам реализации).
7. Текущая оценка запасов	не предусматривает изменение фактической себестоимости.	а) по себестоимости (определенной первоначально); б) по чистой цене продажи.
8. Оценка запасов при отпуске в производство и ином выбытии	а) по себестоимости каждой единицы; б) по средней себестоимости; в) по себестоимости первых по времени приобретения (способ ФИФО).	а) по стоимости каждой единицы; б) по средневзвешенной себестоимости; в) по себестоимости первых по времени приобретения (способ ФИФО).

Во-вторых, помимо сырья или материалов, а также ресурсов, предназначенных для продажи в ходе обычной деятельности орга-

низации (товаров и готовой продукции), в проекте ПБУ к запасам отнесены активы, находящиеся в процессе производства для последующей продажи (выполнения работ, оказания услуг) при осуществлении обычной деятельности организации, то есть незавершенное производство. ПБУ 5/01 учет незавершенного производства не регулируется. Требования проекта ПБУ не распространяются на работы, выполняемые в рамках договоров подряда, а также на финансовые активы, поскольку данные вопросы регулируются специальными документами.

Что касается требований к учету запасов, не находящихся в собственности организации, но полученных в пользование либо распоряжение, в отличие от ПБУ 5/01 они, напротив, вынесены за рамки проекта.

В связи с уточнением состава запасов проект дополнительно выделяет, в качестве единицы бухгалтерского учета, индивидуальный объект или его часть.

Важной особенностью проекта является определение момента признания запасов в бухгалтерском учете. Их предлагается принимать к учету в момент перехода к организации экономических рисков и выгод, связанных с использованием запасов для извлечения дохода. Переход рисков и выгод в международной практике принято увязывать с переходом права собственности на активы от продавца к покупателю. О моменте признания запасов и его зависимости от перехода права собственности в ПБУ 5/01 не упоминается.

Здесь речь идет о ситуации отсроченной оплаты, когда по условиям договора сторон право собственности переходит к покупателю по оплате. Тогда при определении момента перехода рисков и выгод организациям предлагается исходить из профессионального суждения.

В действующем положении о моменте признания запасов и его зависимости от перехода права собственности в принципе не упоминается. Практическое признание запасов на балансе сегодня ориентируется на наличие права собственности по общему сложившемуся стереотипу. В методических указаниях определено, что при отсутствии у организации права собственности на поступившие материальные ценности учитываются на забалансовых счетах.

В положении не изложен порядок учета неотфактурованных поставок. В случае признания данных запасов на балансе организации должны исходить из общего критерия получения вместе с активами соответствующих экономических рисков и выгод, а также из собственного профессионального суждения.

Порядок формирования первоначальной стоимости запасов - существенное отличие от ПБУ 5/01. В новое положение включено требование о капитализации в первоначальной (фактической) стоимости запасов затрат на выполнение обязательств по демонтажу, удалению запасов и восстановлению окружающей среды на занимаемом ими участке, понесенных на протяжении определенного периода вследствие использования указанных запасов в течение этого периода. Однако, не ясно, какие затраты следует капитализировать (текущие или будущие), надо ли начислять соответствующий резерв. По мнению ученых, данное требование нуждается в доработке.

В проекте ПБУ 5/2012, при покупке запасов на условиях рассрочки платежа переплата, как разница с обычной стоимостью запасов, используемой на условиях немедленной оплаты, признается расходом по займам и кредитам на протяжении всего периода финансирования в порядке, установленном для учета подобных расходов. Таким образом, капитализация указанных расходов в стоимости запасов возможна, только если актив идентифицируется как инвестиционный, то есть требующий длительного срока создания, производства, приобретения.

В проекте недостаточно отражен порядок включения в стоимость запасов общехозяйственных расходов, т.к., общехозяйственные расходы, непосредственно не связанные с производством и переработкой запасов, не участвуют в формировании первоначальной стоимости запасов. При этом включаются в себестоимость запасов общехозяйственные и другие аналогичные расходы, непосредственно связанные с приобретением запасов. Как поступать заработной платой работников отдела закупок и с расходами на содержание складов? Ведь одна часть этих расходов (сортировка, фасовка) согласно проекту по перечню включается в стоимость запасов, а другая не относится к производству и переработке запасов.

Изменен подход к определению фактической стоимости запасов применительно к торговым организациям. Торговые организации, в настоящий момент имеют право относить расходы по заготовке и доставке товаров до центральных складов непосредственно на издержки. Проект ПБУ указанного исключения для торговых организаций не содержит. Для формирования фактической стоимости запасов установлен общий порядок. Затраты по заготовке и доставке запасов до места их использования включаются в себестоимость запасов. Для торговых организаций оставили только право использования альтернативного метода оценки - по цене продаж.

Проект ПБУ допускает альтернативные, расчетные, методы первоначальной оценки запасов. Данные методы имеют преимущественное отношение к оценке незавершенного производства, готовой продукции, товаров. Перед разработчиками проекта стояла сложная задача: надо было втиснуть в рамки одного ПБУ порядок оценки и сырья, и незавершенного производства на всех его этапах, и готовой продукции. Наличие альтернативных вариантов оценки упрощает задачу. Оценка по продажной стоимости уместна для торговых компаний, а по плановым затратам - для организаций с большой номенклатурой запасов, что отражено в проекте. Для производителей сельского, лесного и рыбного хозяйства предусмотрено право оценки запасов по текущей рыночной стоимости.

При последующей оценке запасов проект предлагает проводить их уценку до предполагаемой цены продажи за вычетом ожидаемых затрат на завершение производства и переработку единицы запасов, а также затрат по продаже. Признаками этого служит моральное устаревание запасов, полная или частичная потеря их первоначальных качеств либо снижение текущей рыночной стоимости.

Действующий ПБУ 5/01 и проект предполагает три метода списания стоимости запасов на себестоимость продаж: по средневзвешенной стоимости, ФИФО, по себестоимости единицы - для запасов, которые не могут обычным образом заменять друг друга. Вопрос формирования себестоимости проданных запасов и оценки незавершенного производства проекте упущен.

Признания расходов в проекте говорится: «...в момент признания выручки при продаже запасов их стоимость признается в со-

ставе расходов по обычным видам деятельности исходя из способа использования в ходе обычной деятельности». Между тем вытекает вопрос: как оценить себестоимость продаж и остаток незавершенного производства, включающих кроме запасов другие статьи расходов (заработную плату, амортизацию, услуги сторонних организаций, общехозяйственные расходы)? На этот вопрос, не дает ответа и ПБУ 10/99 «Расходы организации».

Таким образом, необходимо отметить, что проект нового ПБУ 5/2012 «Учет запасов» доказывает, что российский бухгалтерский учет еще более стал приближенным к МСФО. Вопросы учета оценки незавершенного производства и определения состава общехозяйственных расходов, исключаемых из себестоимости запасов остаются не раскрытыми. Эти изменения ПБУ вызывает необходимость разработки методических указаний, инструкций для более детального разъяснения порядка ведения бухгалтерского учета запасов.

МЕСТО НАУЧНОЙ РАБОТЫ СТУДЕНТОВ, В ФОРМИРОВАНИИ ПРОФЕССИОНАЛЬНЫХ КОМПЕТЕНЦИЙ БУДУЩИХ СПЕЦИАЛИСТОВ

Кошкина С. П., к.э.н., доцент

Профессиональная компетенция в образовательном процессе является системным проявлением знаний, умений, способностей, и личностных качеств.

Компетентностный подход, положенный в основу подготовки бакалавров по различным направлениям и сформулированный в ФГОС ВПО, требует не только понимания теоретических основ происходящих в экономике процессов, приобретения профессиональных знаний, умений и навыков.

Специалист с высшим профессиональным образованием в рыночных условиях должен:

- уметь перевести получаемые знания в инновационные технологии, превращая новые знания в конкретные предложения;

- на протяжении всей жизни, владеть навыками самостоятельного получения знаний и повышения квалификации, иметь мотивацию к обучению;

- владеть базовыми знаниями и навыками, обеспечивающими способность постоянно учиться; владеть навыками проведения научных исследований;

- развивать в себе все аспекты интеллектуального потенциала; иметь способность осуществлять письменное и устное общение, работать в команде, адаптироваться к переменам, способствовать социальной сплоченности;

- владеть современными информационными технологиями.

Важная роль принадлежит в процессе вузовской подготовки специалистов научно-исследовательской работе студентов.

Она является одним из важнейших видов деятельности профессорско-преподавательского состава, аспирантов и студентов высшей школы. Постоянное проведение заседаний научных кружков кафедры, конкурса среди студентов на лучшую научную работу, научно-практических конференций в вузе обеспечивает непрерывное совершенствование учебно-воспитательного процесса на основе фундаментальных и прикладных исследований по существующим направлениям подготовки и внедрение в образовательную деятельность современных методик и педагогических технологий.

Одной из главных задач вузов в рыночных условиях является подготовка специалистов по уровневой системе высшего профессионального образования. Без проведения научных исследований трудно достичь качественного обучения студентов по этой системе. Студентов научная работа учит мыслить, находить новые идеи, формирует в них творческую, целеустремленную личность, способную применять не только научную логику, но и научные факты для обоснованного решения теоретических и прикладных задач. Она позволяет выявить талантливую молодежь, повысить активность в научной деятельности аспирантов и докторантов. Научная работа студентов - это не просто «забытая» работа, а двигатель науки, так как любой выдающийся ученый был когда-то студентом.

Студент в современных условиях традиционно получает необходимые навыки на лабораторных и практических занятиях, на

производственной и преддипломной практике. Внедрение компьютерных технологий, приносящих новые возможности в процесс подготовки специалиста по финансам и, прежде всего, в процесс самоподготовки, имеет и обратную сторону. В настоящее время происходит увеличение удельного веса самостоятельной, индивидуальной работы, общение зачастую заменяется работой с компьютером или через его посредство. Перед каждым вузом стоит задача помочь студенту в выработке навыков профессионального общения. Традиционные формы в этой области давно и хорошо себя зарекомендовали. Однако, современные технологии дают другие возможности.

Многолетний опыт моей работы в высшей школе показал необходимость соединения самостоятельной работы студента с публичным общением. На занятиях по дисциплинам «Бухгалтерский учет» и «Бюджетный учет и отчетность» используется практика публичных защит научных работ по темам исследования. Обязательным требованием является наличие демонстрационных слайдов в программе PowerPoint. После доклада о результатах работы студент получает вопросы от студентов своего курса и преподавателя. Если возникают сложности в ответах на вопросы, он имеет право выйти с ответом на следующей защите, более глубоко изучив проблему.

По отзывам студентов, такая форма работы позволяет получить навыки не только публичного выступления, но и участия в публичной дискуссии, в отработке аргументированных ответов. Готовясь к управленческой деятельности, учащиеся овладевают профессиональными компетенциями, учатся логически верно, аргументировано и ясно строить устную речь, получают навыки профессионального общения, учатся умению отмечать успехи в работе коллег, а недочеты воспринимать как резервы в совершенствовании работы.

Научно-исследовательская работа студентов позволяет практически закрепить знания и, главное, получить навыки практической подготовки по профилю специальности. Проведенного отделом мониторинга и менеджмента качества образования, из опроса известно, что работодатели отдают этой подготовке первенство, причем требуют, чтобы профессионализм находился на высоком

уровне, а компьютерная грамотность на среднем. При переходе на двухуровневую подготовку специалистов роль НИРС возрастает.

Студенты при выполнении НИР получают практические навыки проведения экспериментов и их компьютерной обработки, здесь формируется профессионализм практической подготовки.

ФГОС ВПО определяет, что при подготовке бакалавров и магистров требуется участие самих работодателей. В связи с этим проведение НИРС в двух последних видах приобретает особую важность, легко реализуется в рамках производственных и учебных практик, которые следует начинать не позднее второго курса обучения. Руководители и сотрудники предприятий будут активно участвовать в подготовке специалистов, а сами предприятия выступят потенциальными работодателями.

При подготовке бакалавров и магистров необходимо искать новые формы организации НИРС. Для института можно предлагать следующие пути дальнейшего совершенствования, развития научной работы студентов и молодых ученых ЧИЭМ.

1. Продолжение работы по повышению статуса (до всероссийского) студенческих конференций, проводимых нашим институтом.

2. Модернизация существующих студенческих научных конференций: проведение круглых столов по экономическим вопросам региона с привлечением специалистов в области финансов.

3. Ежегодное проведение конкурсов «Лучшая курсовая работа», «Лучший курсовой проект», «Лучшая научно-исследовательская работа» среди студентов 3-5 курсов по дисциплинам кафедры бухгалтерского учета, анализа и аудита.

Для молодого исследователя научно-исследовательская работа открывает новые возможности, который участвует в научной деятельности, т.к. появляется возможность реализовать себя, развивать творческий потенциал. Участия и выступления на конференциях по результатам научных исследований дают возможность общаться и расширять круг научных интересов.

Научная работа бакалавров и магистров в институте служит формированию профессиональных и творческих качеств современных специалистов, способных обоснованно и эффективно решать возникающие теоретические и прикладные проблемы.

Таким образом, научно-исследовательская работа молодых ученых решает задачи развития навыков постановки и проведения самостоятельных научных исследований; обеспечение сочетания у них учебных занятий с научной работой; развития инициативы и выполнения качественных научных выпускных квалификационных работ.

В рамках НИР происходит привлечение к решению научно-технических проблем, приближенных к основному производству, что дает возможность формировать из числа наиболее одаренных студентов - исследователей резервы преподавателей и ученых.

ЭКОНОМИЧЕСКИЙ УЧЕТ КАК МЕТОД ОЦЕНКИ ФИНАНСОВОЙ УСТОЙЧИВОСТИ ПРЕДПРИЯТИЯ

Николаева Т. А., к.э.н., доцент

Платежеспособность, текущая ликвидность и экономический рост в условиях рыночной экономики являются важнейшими характеристиками финансового состояния предприятия в целом и финансовой устойчивости в частности. Для объективного понимания финансово-экономического состояния предприятия необходимо вести экономический учет, в рамках которого предлагается новый инструментарий для анализа, оценки и управления финансовой устойчивостью. С этой целью, прежде всего, необходимо разработать соответствующий инструментарий по подготовке и обработке исходных данных, формированию аналитических финансовых таблиц (достаточно информативных и с максимальным сжатием информации), а также по анализу, оценке и управлению финансовой устойчивостью предприятия.

При этом во внимание принимается возможность извлекать из всей системы учета и контроля (главным образом из бухгалтерского учета) всю полезную информацию, представлять ее в достаточно удобном и читабельном виде, с конкретными аналитическими выводами. Такая информация необходима при принятии управленческих решений, а инвесторам и акционерам – для оценки экономического потенциала данного предприятия. В качестве предмета экономического учета выступает отдельная область экономи-

ческих знаний, связанная с анализом, оценкой и управлением финансовым состоянием предприятия.

Постановка и проведение экономического учета на предприятии предполагает решение следующих задач: структуризация бухгалтерского баланса и подготовка бухгалтерской отчетности к проведению анализа финансово-экономического состояния предприятия; построение аналитических финансовых таблиц, позволяющих перейти от бухгалтерского баланса к экономическому; экономическое прочтение бухгалтерской, финансовой, управленческой, оперативной, налоговой и статистической отчетности; анализ движения имущества, дохода и финансовых ресурсов предприятия; факторный анализ финансовой устойчивости; определение точки финансово-экономического равновесия; классификация финансовой устойчивости; определение условия финансовой устойчивости; расчет темпов экономического роста во взаимосвязи с финансовой устойчивостью.

Преимуществом экономического учета является возможность выделить в составе собственного и заемного капитала имущество в денежной и неденежной форме, а в составе имущества в денежной и неденежной форме – собственное и заемное. Такое разделение имущества достигается исключительно за счет воссоединения формы и содержания бухгалтерского баланса на основе составления книги хозяйственных операций, причем преобразованная редакция баланса дает возможность представить имущество по форме (активы) на фоне имущества по содержанию (капитал), а имущество по содержанию – на фоне имущества по форме.

В дальнейшем укрупненная группировка статей бухгалтерского баланса позволяет перейти к рассмотрению классификации имущества предприятия. Предлагается все имущество предприятия разбить по двум признакам – по форме и содержанию. Форма определяет имущество по местам расположения – денежное, натурально-вещественное или средства в расчетах, а поэтому такое деление имущества традиционно носит название активов. Содержание раскрывает источники финансирования этого же имущества – собственные и заемные, поэтому такое деление называется капиталом.

Деление имущества по двум признакам объясняется тем, что все имущество предприятия непосредственно связано с движением

собственных и заемных ресурсов, которые проходят стадии образования, распределения и использования, причем в составе каждого из этих ресурсов можно выделить денежную и неденежную составляющие. Такое распределение объясняется тем, что при анализе финансового состояния предприятия необходимо точно определять формы платежеспособности, отдавая предпочтение больше денежной форме, чем неденежной. В состав имущества в неденежной форме входят все внеоборотные активы и часть текущих активов (запасы, налог на добавленную стоимость, дебиторская задолженность, финансовые вложения). Имущество в денежной форме включает наиболее ликвидные активы – только денежные средства (расчетный счет, касса, деньги в пути независимо от валюты).

Переход от заемного капитала с традиционным разделением – по времени обращения на долгосрочный и краткосрочный – к делению заемного капитала на внешний и внутренний преследует определенную цель: отразить участие заемных средств только со стороны и показать влияние заемных средств, связанных непосредственно с финансово-экономической деятельностью данного предприятия.

Результатом преобразований может стать унифицированный формат баланса, который следует рассматривать исключительно как приложение к утвержденному документу. Бухгалтерский баланс после преобразований становится экономическим балансом, на основе которого разрабатывается методическая база анализа и дается оценка финансово-экономического состояния предприятия.

Укрупненная группировка статей бухгалтерского баланса преследует цели представления аналитической информации в доступном для неспециалистов в области бухгалтерского учета виде и подготовки традиционной формы баланса к проведению экспресс-анализа. Данный подход позволяет получить ясное и четкое представление о составе имущества, движении дохода и финансовых ресурсах предприятия.

Таким образом, сущность экономического учета сводится к получению комплексной оценки финансового состояния предприятия.

КОНТРОЛЛИНГ УЧЕТНОГО ПРОЦЕССА

Соколова А.Г., к.э.н., ст. преподаватель

В настоящее время система управления все чаще дополняется системой контроллинга, обеспечивающего более эффективное управление организацией в целях долговременного существования ее на рынке, представляющего инструмент управления достижением высоких конечных результатов деятельности в течение длительного периода или разрешения краткосрочных задач.

В России нет единой, четко сформулированной и обоснованной концепции контроллинга, задействованы лишь отдельные его элементы (информация, знания, контроль, управленческий учет, профессиональный уровень исполнителей и т.п.).

Контроллинг - это функционально обособленное направление экономической работы в организации, связанное с реализацией финансово-экономической функции в менеджменте для принятия оперативных и стратегических управленческих решений.

Под организацией контроллинга традиционно понимают его место в системе управления организации. Задачи контроллинга могут выполнять:

- специализированный отдел или специальное должностное лицо,
- структурное подразделение организации, например, бухгалтерия, плановый отдел, органы управления, и др.,
- независимый эксперт или специализированная организация.

Основная функция контроллинга заключается в том, чтобы путем подготовки и предоставления необходимой управленческой информации нацелить руководство организации на принятие решений и необходимые действия. Кроме того, будучи, например, членом правления или директором и/или руководителем отдела контроллинга, контроллер может выполнять первичные централизованные функции управления.

Далее рассмотрим понятие и место учетного процесса в системе контроллинга. Каждая стадия учетного процесса оформляется учетно-аналитической информацией, которая собирается у главного контроллера – главного бухгалтера. Если в организации отсутствует специально созданная служба контроллинга, то обязательно

сти главного контроллера выполняет руководитель организации, один или несколько руководителей структурных подразделений.

Учетный процесс – это осуществление учетных работ в определенной последовательности, по отдельным стадиям, тесно связанным между собой и предоставляющим единую систему.

Необходимость формирования учетно-аналитической информации для выполнения управленческих задач на пяти стадиях определяет место учетного процесса в системе контроллинга.

На первой стадии осуществляется текущее наблюдение, сбор, измерение и регистрация хозяйственных операций. Все хозяйственные операции, проводимые организацией, должны оформляться оправдательными документами, служащими первичными учетными документами, на основании которых ведется бухгалтерский учет (ст. 9 Закона № 402-ФЗ) [1].

На второй стадии учетного процесса содержащаяся в первичных документах информация обрабатывается, т.е. систематизируется, группируется и обобщается в соответствующих учетных регистрах. Происходит непрерывное совершенствование форм бухгалтерского учета - от принципа двойной записи до превращения учетного процесса в подсистему автоматизированной системы управления, позволяющей обрабатывать большие массивы информации.

На третьей стадии итоговая информация из учетных регистров переносится в формы бухгалтерской (финансовой) отчетности. Бухгалтерская отчетность - единая система данных об имущественном и финансовом положении организации и о результатах ее хозяйственной деятельности, составляемая на основе данных бухгалтерского учета по установленным формам (ст. 2 Закона № 402-ФЗ) [1].

Четвертая стадия учетного процесса - использование учетной и отчетной информации в анализе финансово-хозяйственной деятельности организации и принятии обоснованных управленческих решений.

Наконец, пятая стадия учетного процесса – мониторинг учетного процесса, осуществляемая с целью контроля за результатами учетного процесса.

Таким образом, контроллинг учетного процесса следует рассматривать как функциональная область управления, ориентиро-

ванная на результативность учетного процесса [2].

Если говорить о контроллере учетного процесса, то стоит отметить явное различие между контроллером и ревизором (рис. 1).

Ревизор	Контроллер
<p>Внутренняя проверка</p> <ul style="list-style-type: none"> - реализация принципа функционального разделения в организации 	<p>Управленческий учет и информация</p> <ul style="list-style-type: none"> - регулярная управленческая отчетность, включая отчетность о рисках, для обеспечения внутренней прозрачности; - содействие во внедрении системы риск-менеджмента
<p>Внутренний управленческий контроль</p> <ul style="list-style-type: none"> - проверяет правильность и надежность данных финансовой бухгалтерии - служит дополнением к функциям внешнего аудита и ревизии 	<p>Планирование</p> <ul style="list-style-type: none"> - организация и координация планирования с целью снижения неопределенности; - участие в проведении экспресс-анализа и разработке сценариев
<p>Внутренний административный контроль</p> <ul style="list-style-type: none"> - контроль для обеспечения соблюдения внутренних правил и нормативов в текущей деятельности организации 	<p>Измерение и управление результативностью</p> <ul style="list-style-type: none"> - участие и координация в процессе внутреннего целеполагания; - измерение результативности при помощи внутренней отчетности и системы показателей
<p><i>Внутренний проверяющий (соблюдение правил)</i></p>	<p><i>Внутренний управленческий консультант, содействующий успешной реализации стратегии</i></p>

Рис. 1. Различие ревизии и контроллера

Помимо всего, контроллер при организации учетного процесса может решать следующие задачи:

- обеспечение полноты и достоверности информации о фактах хозяйственной жизни организации;
- участие в координации плановых показателей деятельности организации;
- формирование зон ответственности работников бухгалтерской и других служб, участвующих в ведении учетного процесса, с целью повышения эффективности реализации стратегических целей;
- обеспечение организационно-методической базы для реше-

ния задач экономического мониторинга и обеспечения других функций по сбору первичной информации;

– поддержка и поощрение инновационных решений по ключевым направлениям контроллинга, в том числе стимулирование процессного подхода к управлению (способность «выходить» за пределы конкретной частной функции).

Таким образом, особенностью функции контроллера учетного процесса является ориентация на то, чтобы «настроить» систему планирования, информационного обеспечения, учета, анализа и контроля, на достижение стратегических целей организации.

Список литературы:

1. Федеральный закон РФ «О бухгалтерском учете» от 06.12.2011 г. № 402-ФЗ.

2. Воронова Е.Ю. Влияние институционального изоморфизма на учетный процесс//Аудиторские ведомости. – 2008. – № 6. Электр. ресурс: <http://www.lawmix.ru/bux/47570>.

ОЦЕНКА И КОНТРОЛЬ ЗАПАСА ФИНАНСОВОЙ ПРОЧНОСТИ ОРГАНИЗАЦИИ НА ПРИМЕРЕ ОАО «БУКЕТ ЧУВАШИИ»

Першуткина Е.В., 4 курс, специальность 080105.65
Научный руководитель – Зверева С. Н., к.э.н., доцент

Благоприятные прогнозы развития бизнеса в сложных экономических условиях могут иметь хозяйствующие субъекты, располагающие достаточным запасом финансовой прочности [1, с. 200]. В учебной и научной литературе запас финансовой прочности рассматривается как интервал снижения выручки, в котором обычная деятельность предприятия неубыточна [2, с. 131]. Следует отметить, что от финансовой прочности предприятия зависит его финансовая результативность и финансовая устойчивость, но на практике ее значимость часто недооценивается. В свою очередь, расчет запаса финансово прочности позволяет оценить допустимое

снижение выручки в границах точки безубыточности и использовать это значение в финансовом планировании, оперативном контроле и анализе реализации финансовых планов.

Цель исследования - выработка рекомендаций по повышению финансовой прочности предприятия. Для достижения цели были изучены теоретические и методические основы определения запаса финансовой прочности производственных предприятий; проведена фактическая и прогнозная оценка финансового состояния, результативности и устойчивости деятельности ОАО «Букет Чувашии».

Объектом исследования выступили финансовые отношения Чебоксарской пивоваренной компании ОАО «Букет Чувашии», формируемые с контрагентами ее основной деятельности. ОАО «Букет Чувашии» - это один из лидеров российских предприятий по производству пива, кваса, безалкогольных напитков, питьевых и минеральных вод, ячменного и ржаного солода.

Проведенный финансовый анализ по данным бухгалтерской (финансовой) отчетности ОАО «Букет Чувашии» показал, что на предприятии имеют место как положительные, так и нежелательные тенденции развития деятельности. А именно. За последние три года улучшилось обеспечение работников средствами и предметами труда, фондовооруженность труда возросла. Вместе с тем, в 2011 г. и 2012 г. предприятию не удалось сохранить результаты 2010 г. Было нарушено неравенство эффективности, а именно, рост себестоимости, управленческих и коммерческих расходов опережал рост выручки от продаж, что привело к потере прибыли от основной деятельности. Результаты от иных видов деятельности предприятия не смогли компенсировать потери прибыли от основной деятельности. Чистая прибыль предприятия уменьшилась более чем на 50%, рентабельность снизилась. В свою очередь, ухудшение результатов и результативности деятельности ОАО «Букет Чувашии» привело к росту текущих финансовых потребностей. Внутренним фактором, снижающим фактический запас финансовой прочности, стала скрытая финансовая неустойчивость предприятия.

С нашей точки зрения, для совершенствования оценки и контроля показателей деятельности и улучшения финансового положения ОАО «Букет Чувашии» следует пересмотреть производст-

венную политику, обновить содержание функций и инструментов финансового анализа, планирования и контроля в системе управления предприятием.

Нами рекомендовано ввести в процесс оперативно-тактического управления финансами ОАО «Букет Чувашии» проведение текущего контроля финансовой устойчивости, проводя сравнение фактических значений показателя с базовыми значениями. Для этого необходимо включить в систему показателей финансового планирования показатель оптимального прироста объема реализации продукции и «ограничитель» запаса финансовой прочности. Откорректированное и уточненное в процессе реализации хозяйственных и финансовых планов предприятия значение показателя запаса финансовой прочности целесообразно использовать в прогнозировании и для обеспечения комплексной оценки финансовой устойчивости предприятия.

Проведенный нами расчет прогнозного значения запаса финансовой прочности ОАО «Букет Чувашии» показал, что имеются возможности его роста на 3,4%. В 2013 г. запас финансовой прочности может составить около 45,4% выручки от реализации. Повышение запаса финансовой прочности предприятия мы видим в наращивании выпуска и реализации продукции, за счет наиболее полного использования имеющегося производственного потенциала. Причем, без дополнительных инвестиционных затрат объем реализации продукции ОАО «Букет Чувашии» может быть увеличен на 10%, прибыль - на 24%.

Считаем, что реализация такой политики приведет к увеличению собственных финансовых ресурсов (за счет чистой прибыли), наращиванию средств для обновления и расширения производства.

Список литературы:

1. Григорьева, Т. И. Финансовый анализ : оценка, прогноз : учебник / Т. И. Григорьева. - 2-е изд., перераб. и доп. - М. : ЮРАЙТ, 2012. - 462 с.
2. Ковалев, В. В. Курс финансового менеджмента : учебник / В. В. Ковалев. - 2-е изд., перераб. и доп. - М. : Проспект, 2010. - 478 с.
3. Лукасевич, И. Я. Финансовый менеджмент : учебник / И. Я. Лукасевич. - 3-е изд., испр. и доп.. - М. : Эксмо, 2011. - 763 с.
4. Румянцева, Е. Е. Финансовый менеджмент : учебник / Е. Е. Румянцева. - М. : Изд-во РАГС, 2010. - 303 с.

МЕТОДИКА ФОРМИРОВАНИЯ ЦЕНТРОВ ОТВЕТСТВЕННОСТИ

Сидорова Т. Ю., Смирнова А. А.,
3 курс, специальность 080502.65
Руководитель - Гаценбиллер А. П., к.э.н., доцент

Актуальность и важность темы данной работы обусловлена тем фактом, что формирование центров ответственности обеспечивает выход на общие результаты, итоги затрат и объемы деятельности по предприятию в целом. Однако в современной экономической литературе в настоящее время уделяется недостаточно внимания вопросам методики формирования центров ответственности. Целью работы является анализ и критическая оценка существующих методов формирования центров ответственности. Для достижения поставленной цели необходимо решить следующие задачи: изучить методику формирования центров ответственности; разработать усовершенствованную методику формирования центров ответственности и учета мест возникновения затрат.

Организация информационных подсистем учета и контроля затрат в разрезе центров ответственности позволяет активно управлять процессом формирования учета фактической рентабельности по любым объектам - начиная с вида изделия и заканчивая центром ответственности, что позволяет в режиме реального времени отслеживать эффективность производственной и иной деятельности, ставить целевые установки как по основным функциональным направлениям менеджмента, так и в обязательном порядке по финансово-экономическим показателям практически любого подразделения.

Центр ответственности - это подразделение организации, выделенное на основе ее организационной структуры, в котором контролируются различные финансовые показатели, а также определяется степень ответственности определенного физического лица за показатели своей работы. Для каждого центра ответственности должны быть определены цели и задачи, в том числе и учетные, то есть какая информация, с какой периодичностью, куда и кем должна предоставляться. Цель формирования центров ответственности состоит в повышении общей экономической эффективности

каждого подразделения, обобщении данных об издержках обращения и результатов деятельности по каждому центру ответственности с тем, чтобы возникающие экономические результаты можно было отнести на конкретное лицо.

После обособления центров ответственности и мест затрат предприятия для каждого вида расходов, за которые несет ответственность конкретный менеджер, определяют нормативную или максимально допустимую величину экономической эффективности. Методика формирования центров ответственности зависит от действующей организационной структуры и применяемых методов управления. При внедрении управления по центрам ответственности всегда следует помнить об адекватном соотношении используемых показателей деятельности и делегированной руководителю подразделения ответственности

Финансовая структура компании является основой для построения эффективной системы управления по центрам ответственности, так как выделение центров ответственности дает четкое представление о существующих в компании источниках достоверной и оперативной информации по резервам повышения экономической эффективности предприятия.

Список литературы:

1. Герасимова, Л. Н. Управленческий учет. Теория и практика / Л. Н. Герасимова. – М.: Феникс, 2010. – 508 с.;
2. Места возникновения затрат и центры ответственности: [Электронный ресурс] - http://www.finansy.ru/st/post_1268116424.html.

ВЗАИМОСВЯЗЬ РЕЗУЛЬТАТОВ АНАЛИЗА ДЕБИТОРСКОЙ И КРЕДИТОРСКОЙ ЗАДОЛЖЕННОСТИ ПРЕДПРИЯТИЯ

Газетдинова Л.А., 5 курс, специальность 080105.65
Научный руководитель - Зверьева С. Н. к.э.н., доцент

Необходимость оперативного и эффективного управления дебиторской и кредиторской задолженностью современного предприятия определяет актуальность темы. В работе ставилась цель – выявить взаимосвязи в управлении оборотным капиталом

предприятия на основе результатов анализа дебиторской и кредиторской задолженности предприятия.

Объектом исследования выступили финансовые отношения ОАО «ЧЗА» с контрагентами основной (обычной) деятельности. Предметом исследования стали методы анализа дебиторской и кредиторской задолженности предприятия.

ОАО «ЧЗА» отечественное предприятие, специализирующееся на производстве и реализации запасных частей, кузовов и деталей кузова автомобилей, производство автомобилей специальных на базе шасси ГАЗ.

Анализ основных финансово-экономических показателей деятельности предприятия показал, что в течение последних трех лет на фоне роста среднегодовой стоимости капитала (на 13,%) и среднесписочной численности работников (на 1,1%) предприятия доходы и результаты деятельности снижаются. А именно, доходы от обычных видов деятельности (выручка) снизились на 32%, неконтролируемое сокращение прибыли от продаж из года в год привело к отрицательному результату основной деятельности предприятия в 2012 г. - убыток от обычной деятельности составил 5,15 млн руб. Прибыль до налогообложения и чистая прибыль предприятия в целом за рассматриваемый период снизились на 65,7% и 71,4%, соответственно.

Оценка дебиторской задолженности завода автокомпонентов показала, несмотря на ее рост в 2012 г. на 16%, в целом за анализируемый период она уменьшилась. Вместе с тем, оборачиваемость замедлилась с 10 раз до 8 раз.

Кредиторская задолженность по оплате товарно-материальных ценностей за анализируемый период в целом уменьшилась на 4,5 млн. руб. Задолженность по налогам и сборам также снизилась, что свидетельствует о своевременности выполнения налоговых обязательств.

Сравнение суммы дебиторской и кредиторской задолженности выявило превышение дебиторской задолженности над кредиторской. Причем, в периоды роста темп прироста дебиторской задолженности выше, темпа прироста кредиторской. Считаем такое соотношение неэффективным, так как часть собственного капитала иммобилизована в дебиторской задолженности. Нежелательное соотношение было выявлено и по показателям оборачиваемости. А

именно, оборачиваемость дебиторской задолженности осуществляется медленнее, чем кредиторской, т. е. предприятие должно возвращать свои долги чаще, чем оно получает оплату за реализованную продукцию.

Оценка изменения операционного и финансового циклов предприятия показала, что в 2012 г. продолжительность операционного цикла возросла, что может быть свидетельством неэффективного текущего управления финансами предприятия. Поскольку увеличивается время между закупкой сырья и получением выручки, вследствие чего снижается рентабельность. У предприятия возникают потребности в дополнительных источниках финансирования.

С целью своевременного получения оплаты за поставленные товары, предотвращения неплатежей и ускорения оборачиваемости средств, находящихся в расчетах, нами предложена система скидок. Для определения допустимого уровня скидки, которую может ОАО «ЧЗА» предоставить своим клиентам при досрочной оплате, были проведены имитационные расчеты с использованием разных вариантов прогнозных величин темпа инфляции, банковской процентной ставки. Рассчитаны три варианта прогнозных значений показателей: оптимистический, наиболее вероятный и пессимистический.

В результате расчетов была определена скидка постоянным клиентам в размере 3%.

Для улучшения управления кредиторской задолженностью предприятия нами рекомендовано:

- ввести в систему управления элементы контроллинга;
- стимулировать персонала через премирование за ускорение операционного и финансового циклов;
- проведение регулярных переговоров с поставщиками об условиях поставки;
- получение скидок в зависимости от объема закупаемых товарно-материальных ценностей за определенный период времени.
- оптимизация финансового цикла, за счет ускорения оборачиваемости средств в расчетах (дебиторской задолженности) и некритического роста периода оборота кредиторской задолженности.

Расчеты показали, что внедрение в оперативно-тактическое управление финансами ОАО «ЧЗА» наших предложений позволит:

- соблюдать требуемое соотношение по периодам оборота дебиторской и кредиторской задолженности;

- приведет к своевременному и полному поступлению средств, находящихся в расчетах, что, в свою очередь позволит не накапливать долги.

Таким образом, повышается эффективность использования собственных оборотных и улучшается качество финансирования текущей деятельности.

ЦЕНООБРАЗУЮЩИЕ ФАКТОРЫ

Ткаченко Т. А., 1 курс, направление подготовки 080100.62
Научный руководитель - Зверева С. Н., к.э.н., доцент

Цены и ценообразование две важнейшие составляющие ценового механизма. Цена - это денежное выражение стоимости товара. Ценообразование – способ и процесс установления новых цен, изменения действующих, определения уровней и соотношений цен. О непостоянстве и изменчивости цен свидетельствуют статистические данные – индексы цен (табл. 1).

Таблица 1

Индекс потребительских цен в Российской Федерации
за 2005-2012 гг. [1]

	2005	2006	2007	2008	2009	2010	2011	2012
к концу предыдущего месяца								
январь	102,6	102,4	101,7	102,3	102,4	101,6	102,4	100,5
февраль	101,2	101,7	101,1	101,2	101,7	100,9	100,8	100,4
март	101,3	100,8	100,6	101,2	101,3	100,6	100,6	100,6
апрель	101,1	100,4	100,6	101,4	100,7	100,3	100,4	100,3
май	100,8	100,5	100,6	101,4	100,6	100,5	100,5	100,5
июнь	100,6	100,3	101,0	101,0	100,6	100,4	100,2	100,9
июль	100,5	100,7	100,9	100,5	100,6	100,4	100,0	101,2
август	99,9	100,2	100,1	100,4	100,0	100,6	99,8	100,1
сентябрь	100,3	100,1	100,8	100,8	100,0	100,8	100,0	100,6
октябрь	100,6	100,3	101,6	100,9	100,0	100,5	100,5	100,5
ноябрь	100,7	100,6	101,2	100,8	100,3	100,8	100,4	100,3
декабрь	100,8	100,8	101,1	100,7	100,4	101,1	100,4	100,5
к декабрю предыдущего года								
декабрь	110,9	109,0	111,9	113,3	108,8	108,8	106,1	106,6

Изменение цен происходит под влиянием факторов. Слово «фактор» произошло от лат. factor - делающий, производящий. В словаре иностранных слов фактор определен как движущая сила, причина какого-либо процесса, явления; существенное обстоятельство в каком-либо процессе, явлении [2]. Схожее определения фактора дается в толковом словаре под ред. С. И. Ожегова и Н.Ю. Шведовой - фактор - момент, существенное обстоятельство в каком-нибудь процессе, явлении [3]. Т. е. факторы ценообразования – существенные обстоятельства, приводящие к изменению цены. В общем виде факторы, оказывающие влияние на цены можно определить по структуре цены (табл. 2).

Таблица 2
Структура розничных цен на отдельные виды товаров в 2011 г.
(в % к розничной цене)

	Стоимость сырья и основных материалов	Расходы на производство, вкл. коммерческие расходы	Полная себестоимость единицы продукции	Прибыль (+), убыток(-) промышленных предприятий	НДС, акциз и другие налоги	Отпускная цена с НДС и другими налогами	Плата за доставку продукции, покупателям	Оборот сферы обращения, вкл. НДС, розн.	ПОДГОТОВИ
Хлеб из пшеничной муки 1 и 2 сорта	25,23	46,51	71,74	2,40	7,04	81,18	1,00	17,82	
Бензин автомобильный марки АИ-95 и выше	44,65	7,64	52,29	4,93	22,47	79,69	0,00	20,31	
Корвалол, капли	39,28	23,65	62,93	-0,29	6,47	69,11	0,00	30,89	

По данным табл. 2 можно увидеть, что основную долю в структуре цены составляет себестоимость. Поэтому и факторы, ее формирующие можно считать определяющими на момент производства товара (продукции).

Расчет себестоимости продукции определяет минимальную ценовую планку, ниже которой продавать продукцию не выгодно. В свою очередь цена на продукцию предприятия определяется с уче-

том многих ценовых факторов, позволяющих установить цены, которые позволяли бы получать максимальную прибыль и рентабельность с учетом эластичности спроса и предложения.

В рыночной экономике действуют многие экономические законы, из которых наиболее важными для установления цен являются закон стоимости, закон спроса, закон предложения, законы рыночного ценообразования.

Ценообразующие факторы - это причины, воздействующие непосредственно или опосредованно на формирование цены. Перечень основных ценообразующих факторов весьма представительен (больше 10):

- общественная цена производства;
- общественные издержки производства;
- средняя прибыль; - состояние денежной сферы;
- покупательная способность денег;
- движение валютных курсов;
- соотношение спроса и предложения; - спрос;
- предложение; - конкуренция (ценовая, неценовая);
- государственное регулирование цен: прямое (административное) регулирование и косвенное (экономическое) регулирование;
- качество товара; объем поставок;
- взаимоотношение между продавцом и покупателем;
- условия поставок; франкирование цен.

Первостепенное значение при принятии решения по вопросам ценообразования имеют следующие факторы: себестоимость товара, его стоимостная оценка, определенная различными способами; цены конкурентов и возможности их изменения; ожидаемую реакцию покупателей на возможное изменение цены; воздействие государства на политику цен.

В условиях рынка всю систему факторов ценообразования принято рассматривать в следующей группировке: базовые, конъюнктурные и регулирующие. К первой группе относятся затраты производителей: внутрипроизводственные и внепроизводственные, во второй - факторы, являющиеся следствием изменчивости рынка и зависящие от макроэкономических условий, потребительского спроса; третьи определяются степенью вмешательства государства в экономику.

Кроме того, на рыночные цены влияют внутренние и внешние факторы. Внутренние - зависят от производителя, поддаются регулированию. К внутренним факторам относятся: особые свойства товара; вид и способ производства (его трудоемкость, качество материалов и труда); мобильность производства; себестоимость продукции; рекламное обеспечение; ориентация на сегменты рынка; жизненный цикл товара; длительность цикла товародвижения; организация сервиса; репутация предприятия на рынке.

Внешние факторы - не зависят от предприятия, не поддаются регулированию со стороны предприятия, но должны учитываться. Факторы внешнего воздействия - потребители; рыночная среда; участники каналов товародвижения; государственное регулирование цен.

Государство влияет на цену путем косвенных налогов на предпринимательство - НДС, акцизы [4], таможенные пошлины и сборы [5], установлением антимонопольных и демпинговых запретов [6].

Следует отметить, что при эффективном государственном вмешательстве в процесс ценообразования устанавливается такой уровень цен, при котором достигается и сохраняется сбалансированность экономической деятельности. Вместе с тем, важно отметить, что наибольшую опасность для производителя представляет повышение цен на энергоносители, поэтому эту отрасль старается контролировать государство [7].

Факторы, способствующие снижению цен: рост производства, технический прогресс, снижение издержек производства и обращения, конкуренция, снижение налогов, расширение рыночных связей.

К факторам, вызывающим рост цен относятся: спад производства, нестабильность экономической ситуации, монополия предприятия, ажиотажный спрос, увеличение массы денег в обращении, рост налогов, рост зарплат, улучшение качества товара, соответствие моде, рост цены рабочей силы, низкая эффективность производства.

Основными из перечисленных факторов являются:

1) спрос на продукцию. Следует отметить, что закон спроса выражает обратную зависимость между ценой и покупаемым количе-

ством товаров, постепенное убывание спроса на данный товар или услугу.

К числу неценовых факторов, меняющих спрос покупателей, относятся следующие: уровень доходов в обществе; размеры рынка данного товара и наличие на потребительских рынках взаимозаменяемых и взаимодополняемых товаров; субъективное отношение покупателей к товарам; гарантийный и постгарантийный сервис продаваемых товаров и т.п.

2) государственное регулирование цен проводится формами прямого и косвенного вмешательства государства в процесс ценообразования (табл. 3).

Таблица 3

Способы государственного регулирования цен

Прямое регулирование (административные методы)	Косвенное регулирование (экономические методы)
фиксированные цены и тарифы	льготное налогообложение
гарантированные цены	установка акцизов
базовые цены и предельные коэффициенты их изменения	компенсация затрат производителям
предельный уровень рентабельности	бюджетные дотации
предельные размеры снабженческо-сбытовых и торговых надбавок	регулирование учетной ставки процентов
декларирование цен и др.	льготное кредитование и др.

3) издержки производства и реализации продукции. В зависимости от объемов деятельности издержки подразделяются на две группы: постоянные и переменные. Постоянные (накладные) – это издержки, размер которых не зависит от обычных колебаний объема выпуска и выручки от реализации продукции. Сумма переменных издержек находится в прямой зависимости от объемов деятельности.

4) конкуренция. Конкуренция - соперничество между участниками рыночного хозяйства за лучшие условия производства, купли и продажи товаров.

Главным ценообразующим фактором, регулирующим объем производства товаров и выпуск их в обращение, является конкуренция. Слово «конкуренция» произошло от лат. concurrentia – сталкиваться. В общем случае конкуренция – это состязание ме-

жду любыми экономическими, рыночными субъектами; борьба за рынки сбыта товаров с целью получения более высоких доходов, прибыли и других выгод [2, с. 145]. Ценовая конкуренция – конкуренция, осуществляемая посредством снижения цен конкурирующих между собой продавцами товаров [2, с. 147].

Практическая часть исследования выполнялась на материалах ООО «Электросеть» - одного из лидеров на рынке электроустановочных изделий, светотехнической и кабельно-проводниковой продукции. Ценовой политикой ООО «Электросеть» является установление цен несколько ниже, чем у конкурентов. Такая стратегия имеет своей целью получение большей прибыли за счет увеличения объема продаж и повышения доли на рынке.

Опасности, которые могут повлиять на сбыт продукции приведены в табл. 4.

Таблица 4

Факторы, влияющие на сбыт продукции ООО «Электросеть»

Положительные	Отрицательные
Факторы микросреды	
стабильность поставок; бесперебойность работы предприятия; приобретение новых заказчиков; удовлетворенность заказчиков качеством продукции; положительное отношение контактной аудитории.	нестабильность поставок сырья; недовольство рабочих предприятия; разрыв существующих связей с заказчиками; неудовлетворённость заказчика качеством продукции; плохое отношение контактной аудитории.
Факторы макросреды	
наличие тенденции роста жилищного строительства; потребность в строительстве промышленных зданий; снижение инфляции; удешевление энергии; повышение общего уровня покупательной способности.	наличие тенденции спада строительства жилых домов; отсутствие необходимости в строительстве промышленных зданий; рост инфляции; удорожание энергии; снижение общего уровня покупательной способности.

Снизить отрицательное влияние факторов можно следующими способами:

- формировать производственные запасы на уровне норм и нормативов;
- наладить контакты с новыми поставщиками;
- осуществлять постоянный контроль состояния нормируемых запасов;
- регулярно осуществлять поиск новых контрагентов, с учетом сложившихся, проверенных связей;
- вести мониторинг качества продукции;
- иметь резервные обоснованные варианты действий в зависимости от складывающихся обстоятельств.

Следует отметить, что при ухудшении качества товара фирмы или при сильном завышении цены сразу же появятся конкуренты в лице аналогичных фирм, расположенных в соседних городах.

В заключение сделаем несколько обобщений. В процессе хозяйственной деятельности необходимо учитывать все факторы, которые могут повлиять на цену, а соответственно и на результат деятельности.

Основными ценообразующими факторами являются: спрос и предложение, конкуренция и затраты (себестоимость). Причем, спрос – это одна из сторон многомерного процесса рыночного ценообразования. Если цена товара возрастает, то объем продаж товара, в соответствии с падением спроса, снижается. И наоборот, если цена снижается, то объем продаж данного товара или услуги возрастает, а, следовательно, возрастает вероятность того, что предприятие получит больший доход от реализации.

Предложение товаров на рынке – это другая, не менее существенная, сторона предпринимательства, выражающая прямую зависимость между ценой и количеством товаров, производимых и предлагаемых к продаже.

Конкуренция – не только движущая сила экономики, но и главный ценообразующий фактор.

Издержки и соответственно себестоимость, являясь одним из ценообразующих факторов, оказывают непосредственное влияние на результат деятельности предприятия.

Подводя общий итог исследованию, можно отметить, что в настоящее время, в условиях развития рыночных отношений в экономике Российской Федерации, важно не только понимать необходимость и значение оценки влияния ценообразующих факторов,

но и активно использовать этот метод в процессе анализа и планирования результатов финансово-хозяйственной на практике.

Список источников:

1. <http://www.gks.ru/>
2. Захаренко, Е. Н. Новый словарь иностранных слов: 25 000 слов и словосочетаний / Е. Н. Захаренко, Л. Н. Комарова, И. В. Нечаева. – М. : Азбуковник, 2003.
3. Толковый словарь русского языка : 80000 слов и фразеологических выражений / под ред. С. И. Ожегова и Н.Ю. Шведовой. - М. :Атберг 98, 2010. – 944 с.
4. Налоговый кодекс Российской Федерации // <http://base.garant.ru/>
5. О ставках таможенных сборов за таможенные операции : постановление Правительства РФ от 28 декабря 2004 г. № 863 (с посл. изм. и доп. от 31.08.2011, 19.04.2012)
6. О защите конкуренции : Федеральный закон от 26 июля 2006 г. №135-ФЗ (в посл. ред. от 28.07.2012 № 145-ФЗ).
7. О ценообразовании в области регулируемых цен (тарифов) в электроэнергетике : постановление Правительства РФ от 29 декабря 2011 г. №1178 (в ред. постановлений Правительства РФ от 27.03.2012 № 239, от 04.05.2012 № 437, от 04.05.2012 № 442, от 04.06.2012 № 548, от 30.06.2012 № 663, от 05.10.2012 № 1015).
8. Методологические положения по наблюдению за потребительскими ценами на товары и услуги и расчету индексов потребительских цен : утв. Постановлением Росстата от 30 декабря 2005 г. № 110 (в ред. Приказа Росстата от 28.08.2012 № 467).

ВИДЫ И СОСТАВ БУХГАЛТЕРСКОЙ ОТЧЕТНОСТИ УЧРЕЖДЕНИЙ ЗДРАВООХРАНЕНИЯ

Яшмейкина А.В., 5 курс, специальность 080105.65
Научный руководитель – к.э.н., доцент Кошкина С.П.

В современном обществе определяющим фактором роста и развития экономики является человеческий капитал. Здравоохранение - отрасль деятельности государства, целью которой является организация и обеспечение доступного медицинского обслуживания населения, сохранение и повышение его уровня здоровья.

Актуальность темы исследования состоит в том, что бухгалтерский учет и финансы в бюджетных организациях имеет свои специфические особенности, обусловленные законодательством о бюджетном устройстве и бюджетном процессе, инструкцией по бухгалтерскому учету в учреждениях и организациях, состоящих на бюджете.

Бюджетный учёт осуществляется в соответствии с планом счетов, включающим в себя бюджетную классификацию Российской Федерации. Предметом бюджетного учета является поступление и использование бюджетных средств в деятельности органов власти разного уровня.

Метод бюджетного учета представляет собой совокупность способов или приемов, с помощью которых учитываются объекты бюджетного учета, обеспечивается достоверность учета показателей и тем самым достигаются приоритетные цели бухгалтерского учета в целом.

Отчетным годом для всех организаций и учреждений России считается период с 1 января по 31 декабря включительно. Составляют бюджетную отчетность на следующие даты: квартальная - по состоянию на 1 апреля, 1 июля и 1 октября текущего года, годовая - на 1 января года.

В состав бухгалтерской отчетности включаются следующие формы отчетов: - Баланс государственного (муниципального) учреждения (ф. 0503730);

- Справка по консолидируемым расчетам учреждения (ф. 0503725);

- Справка по заключению учреждением счетов бухгалтерского учета отчетного финансового года (ф. 0503710);

- Отчет об исполнении учреждением плана его финансово-хозяйственной деятельности (ф. 0503737);

- Отчет о принятых учреждением обязательствах (ф. 0503738);

- Отчет о финансовых результатах деятельности учреждения (ф. 0503721);

- Пояснительная записка к Балансу учреждения (ф. 0503760);

- Разделительный (ликвидационный) баланс государственного (муниципального) учреждения (ф. 0503830);

Для успешного перехода к новым стандартам в БУ ЧР «ГКБ №1» необходимо: 1) своевременно обеспечить финансовый отдел

и отдел бухгалтерии новыми доработанными информационными системами, в частности составления форм годовой отчетности; 2) провести с главным бухгалтером и лицами, отвечающими за составление всех форм отчетности, обучающие тренинги для полного ознакомления со всеми изменениями и новыми нормативами, а также федеральными законами и подзаконными актами и приказами Минфина РФ и ЧР.

Бухгалтерский учет и финансы в бюджетных организациях имеет свои специфические особенности, обусловленные законодательством о бюджетном устройстве и бюджетном процессе, инструкцией по бухгалтерскому учету в учреждениях и организациях, состоящих на бюджете. Бухгалтерская отчетность бюджетного учреждения представляет собой систему показателей, отражающих результаты хозяйственной деятельности бюджетной организации, за отчетный период и состоит из таблиц, которые составляются на основе данных бухгалтерского учета.

Необходимо упорядочить, унифицировать и стандартизировать процесс документирования с учетом новшеств и требований законодательства.

Задачи и функции бухгалтерского учета будут успешно выполнены только при наличии высококвалифицированных кадров

ИНТЕРАКТИВНЫЕ РАСЧЕТЫ СРЕДСТВАМИ СИСТЕМ КОМПЬЮТЕРНОЙ АЛГЕБРЫ

Горский А.В., к.ф.-м.н., доцент

Разработчики систем компьютерной алгебры (СКА) непрерывно совершенствуют вычислительные и функциональные возможности своих программных продуктов (ПП). Каждая новая версия, как правило, дополняется несколькими сотнями новых функций. В последнее время большее внимание разработчики начали уделять созданию средств интерактивности.

Подходы, выбранные компаниями разработчиками Maplesoft, WolframResearch и РТС для этих целей, значительно отличаются своей реализацией. У СКА MathsoftMathcad изначально был формат «живого» рабочего документа. Долгое время почти ничего не менялось в плане интерактивности. Новую «жизнь» этому продукту пытается дать нынешний ее владелец компания РТС, создавая его «реинкарнацию» MathcadPrime (уже версия 2.0) постепенно восстанавливая в нем функциональность Mathcad 15. Тем не менее, подход принципиально не изменился, но интерфейс Mathcad стал больше походить на MicrosoftOffice (начиная с версии 2007 года).

В отличие от РТС у компаний Maplesoft и WolframResearch совершенно иной подход к созданию интерактивности. Интерактивность в обеих системах создается отдельным инструментарием, как дополнение к основной функциональности. Приложение Maplelet, реализующее интерактивность в Maple появилось с 8-ой версии, а универсальная функция Manipulate в Mathematica с 6-ой (последние версии этих систем на весну 2013 года – Maple 17, Mathematica 9).

Стоит отметить, что функция Manipulate в Mathematica более удобна для пользователя и предлагает в сочетании с другими функциями системы большие возможности и функциональность, чем система Maples приложением Maplelet. Последние нововведе-

ния в Mathematica 9, такие как интеллектуальный интерфейс пользователя, вычисляемые документы (формат CDF) для презентации интерактивных диаграмм с результатами, демонстрации динамических моделей выводят этот программный продукт в лидеры в плане предоставления интерактивности пользователю.

Однако стоит отметить, что хотя средства интерактивности в системах компьютерной алгебры делают их значительно удобнее и доступнее для пользователя, необходимо в первую очередь при выборе программного продукта исходить из его вычислительных возможностей. В плане вычислительных возможностей Mathcad еще долгое время будет отставать от СКА Maple и Mathematica, если вообще когда-нибудь их догонит.

В завершение, можно отметить некоторые наблюдаемые тенденции развития названных программных продуктов (могут повлиять на выбор ПП). Компания Maplesoft делает основной упор на повышение производительности вычислений в системе и совершенствование/дополнение вычислительных возможностей Maple. Компания WolframResearch старается совершенствовать свой продукт Mathematica одновременно во всех направлениях (в том числе интерактивность и доступность интерфейса), иногда отставая по основному направлению системы Maple (вычислительным возможностям и производительности в некоторых областях). Основной задачей РТС пока остается «клонирование» системы Mathcad 15 (MathcadPrime 2.0).

Список литературы:

1. Горский, А. В. Использование математических пакетов в экономическом моделировании / А. В. Горский // Модернизация, инновации и актуальные проблемы экономики : сборник научных трудов / под науч. ред. д.э.н., проф. И. П. Павлова. – Чебоксары : ЧИЭМ СПбГПУ, 2011. – С. 220–229.
2. Горский, А. В. Визуализация математических расчетов в системах компьютерной математики / А. В. Горский // Инновационные процессы в экономике и обществе : сборник научных трудов / под. науч. ред. д.э.н., проф. И. П. Павлова – Чебоксары : ЧИЭМ СПбГПУ, 2012. – С. 200-205.

О ПРЕДЕЛЬНОМ СОСТОЯНИИ КУСОЧНО- НЕОДНОРОДНЫХ АНИЗОТРОПНЫХ ПРИЗМАТИЧЕСКИХ СТЕРЖНЕЙ ПОЛИГОНАЛЬНОГО СЕЧЕНИЯ

Деревянных Е.А., ст. преподаватель

В работе рассматривается предельное состояние составных призматических стержней при кручении. Предполагается, что составляющие стержня являются идеальнопластическими при наличии трансляционной анизотропии.

Рассмотрим составной прямоугольный призматический стержень, состоящий из двух частей (рис. 1а).

В первой области (рис. 1б) условие пластичности имеет вид:

$$(\tau_{xz} - k_1)^2 + (\tau_{yz} - k_2)^2 = k_0^2, \quad k_0, k_1, k_2 - \text{const}, \quad (1)$$

во второй области (рис. 1в) условие пластичности примет вид:

$$(\bar{\tau}_{xz} - \bar{k}_1)^2 + (\bar{\tau}_{yz} - \bar{k}_2)^2 = \bar{k}_0^2, \quad \bar{k}_0, \bar{k}_1, \bar{k}_2 - \text{const}, \quad (2)$$

при этом $\bar{k}_0 > k_0$.



Рис. 1

Положим

$$\tau_{xz} = k(\theta)\cos\theta, \quad (3)$$

$$\tau_{yz} = k(\theta)\sin\theta, \quad (4)$$

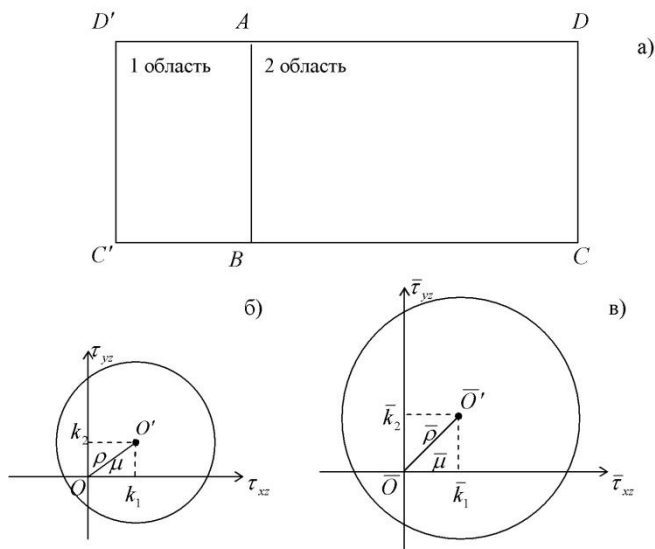
$$\operatorname{tg}\theta = \frac{\tau_{yz}}{\tau_{xz}}. \quad (5)$$

Из (1), (3), (4) найдем

$$k(\theta) = \rho \cos(\theta - \mu) + \sqrt{1 - \rho^2 \sin^2(\theta - \mu)}, \quad k(\theta) > 0, \quad (6)$$

где

$$\rho = \sqrt{k_1^2 + k_2^2}, \quad \frac{k_1}{\rho} = \cos\mu, \quad \frac{k_2}{\rho} = \sin\mu, \quad \operatorname{tg}\mu = \frac{k_2}{k_1}. \quad (7)$$

Единственное дифференциальное уравнение равновесия, соответствующее уравнению пластичности (1), примет вид:

$$\frac{\partial \tau_{xz}}{\partial x} + \frac{\partial \tau_{yz}}{\partial y} = 0. \quad (8)$$

Подставляя выражения (3), (4) в уравнение равновесия (8), получим:

$$(k' \cos\theta - k \sin\theta) \cdot \frac{\partial \theta}{\partial x} + (k' \sin\theta + k \cos\theta) \cdot \frac{\partial \theta}{\partial y} = 0 \quad (9)$$

где

$$k' = \frac{dk}{d\theta}. \quad (10)$$

Соответствующие уравнения для определения характеристик имеют вид:

$$\frac{dx}{k' \cos\theta - k \sin\theta} = \frac{dy}{k' \sin\theta + k \cos\theta} = \frac{d\theta}{0}. \quad (11)$$

Из уравнения (11) следует, что характеристики суть прямые

$$y = \frac{k' \sin\theta + k \cos\theta}{k' \cos\theta - k \sin\theta} \cdot x + \Phi(\theta), \quad \theta = \operatorname{const}. \quad (12)$$

Рассмотрим различные случаи кручения прямоугольных стержней при трансляционной анизотропии.

На рис. 2 представлен случай кручения при $\mu = 0$.

При $\mu = 0$:

в первой области

вдоль границы $C'B$ величина $\theta = 0, \tau_{xz} = \rho + 1, \tau_{yz} = 0$;

вдоль границы AD' величина $\theta = \pi, \tau_{xz} = -\rho + 1, \tau_{yz} = 0$;

вдоль границы $D'C'$ величина $\theta = \frac{3\pi}{2}, \tau_{xz} = 0, \tau_{yz} = \sqrt{1 - \rho^2}$;

во второй области:

вдоль границы BC величина $\bar{\theta} = 0, \bar{\tau}_{xz} = \bar{\rho} + 1, \bar{\tau}_{yz} = 0$;

вдоль границы CD величина $\bar{\theta} = \frac{\pi}{2}, \bar{\tau}_{xz} = 0, \bar{\tau}_{yz} = \sqrt{1 - \bar{\rho}^2}$;

вдоль границы DA величина $\bar{\theta} = \pi, \bar{\tau}_{xz} = -\bar{\rho} + 1, \bar{\tau}_{yz} = 0$.

Построим линии разрыва напряжений в первой области.

Линия разрыва $C'R$ образована векторами касательных напряжений τ_1 и τ_4 , линия разрыва $D'R$ – векторами τ_3 и τ_4 . Линия разрыва RL проходит через точку R параллельно прямой $C'B$.



Рис. 2. Случай кручения при $\mu = 0$

Построим линии разрыва напряжений во второй области.

Линия разрыва CK образована векторами касательных напряжений $\bar{\tau}_1$ и $\bar{\tau}_2$, линия разрыва DK – векторами $\bar{\tau}_2$ и $\bar{\tau}_3$. Линия разрыва KM проходит через точку K параллельно прямой CB .

В плоскости $AMNL$ имеем линию разрыва LN , образованную векторами \bar{OT} и \bar{OP} . В плоскости LBN получим линию разрыва BN , образованную векторами \bar{OP} и $\bar{\tau}_1$.

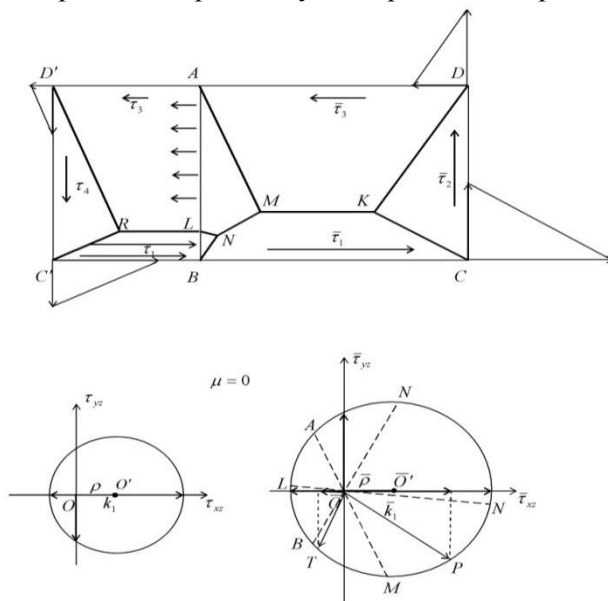
Линии разрыва LN и BN пересекаются в точке N . Соединив точки N и M , имеем линию разрыва NM .

На рис. 3 представлен случай кручения при $\mu = \frac{\pi}{4}$.

При $\mu = \frac{\pi}{4}$:

в первой области

вдоль	границы	$C'B$	величина
$\theta = 0, \tau_{xz} =$	$\frac{\sqrt{2}(\rho + \sqrt{2 - \rho^2})}{2}, \tau_{yz} = 0;$		

вдоль	границы	AD'	величина
$\theta = \pi, \tau_{xz} =$	$\frac{\sqrt{2}(-\rho + \sqrt{2 - \rho^2})}{2}, \tau_{yz} = 0;$		

вдоль	границы	$D'C'$	величина
$\theta = \frac{3\pi}{2}, \tau_{xz} = 0, \tau_{yz} =$	$\frac{\sqrt{2}(\rho + \sqrt{2 - \rho^2})}{2};$		

во второй области

вдоль	границы	BC	величина
$\bar{\theta} = 0, \bar{\tau}_{xz} =$	$\frac{\sqrt{2}(\bar{\rho} + \sqrt{2 - \bar{\rho}^2})}{2}, \bar{\tau}_{yz} = 0;$		

вдоль	границы	CD	величина
$\bar{\theta} = \frac{\pi}{2}, \bar{\tau}_{xz} = 0, \bar{\tau}_{yz} =$	$\frac{\sqrt{2}(\bar{\rho} + \sqrt{2 - \bar{\rho}^2})}{2};$		

вдоль

границы

DA

величина

$$\bar{\theta} = \pi, \bar{\tau}_{xz} = \frac{\sqrt{2}(-\bar{\rho} + \sqrt{2 - \bar{\rho}^2})}{2}, \bar{\tau}_{yz} = 0.$$



Рис. 3. Случай кручения при $\mu = \frac{\pi}{4}$

На рис. 4 представлен случай кручения при $\mu = \frac{\pi}{2}$.

При $\mu = \frac{\pi}{2}$:

в первой области

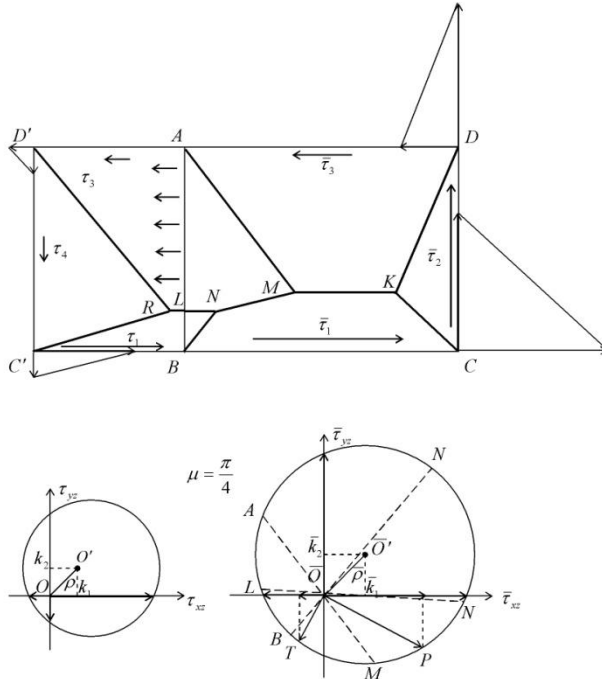
вдоль границы $C'B$ величина $\theta = 0, \tau_{xz} = \sqrt{1 - \rho^2}, \tau_{yz} = 0$;

вдоль границы AD' величина $\theta = \pi, \tau_{xz} = \sqrt{1 - \rho^2}, \tau_{yz} = 0$;

вдоль границы $D'C'$ величина $\theta = \frac{3\pi}{2}$, $\tau_{xz} = 0$, $\tau_{yz} = -\rho + 1$;

во второй области

вдоль границы BC величина $\bar{\theta} = 0$, $\bar{\tau}_{xz} = \sqrt{1 - \bar{\rho}^2}$, $\bar{\tau}_{yz} = 0$;

вдоль границы CD величина $\bar{\theta} = \frac{\pi}{2}$, $\bar{\tau}_{xz} = 0$, $\bar{\tau}_{yz} = \bar{\rho} + 1$;

вдоль границы DA величина $\bar{\theta} = \pi$, $\bar{\tau}_{xz} = \sqrt{1 - \bar{\rho}^2}$, $\bar{\tau}_{yz} = 0$.



Рис. 4. случай кручения при $\mu = \frac{\pi}{2}$

Таким образом, дано построение напряженного состояния в 1-й и 2-й областях составного призматического стержня прямоугольного сечения.

Список литературы:

1. Ивлев, Д.Д. Теория идеальной пластичности / Д.Д. Ивлев. – М. : Наука, 1966. – 231 с.
2. Ивлев, Д.Д. О соотношениях трансляционной идеальнопластической анизотропии при кручении / Д.Д. Ивлев, Б.Г. Миронов // Вестник Чув. гос. пед. ун-та им. И.Я. Яковлева. Серия : Механика предельного состояния. – 2010. – Т. 3. – № 2(8). С. 576-579.
3. Рыхлевский, Я. Об обобщении одной классической задачи теории идеальной пластичности // Сб. пер. «Механика». – 1979. – № 3.

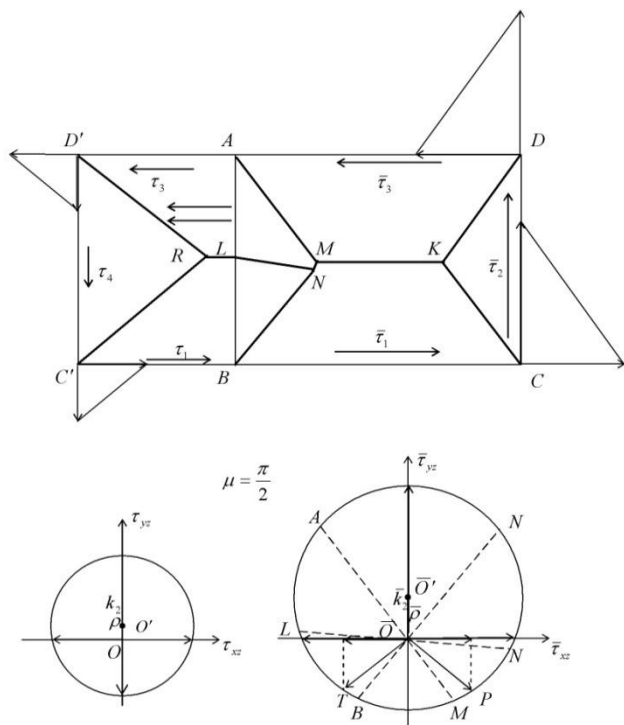
ИНВЕСТИРОВАНИЕ АГРАРНОГО СЕКТОРА В ЧУВАШСКОЙ РЕСПУБЛИКЕ

Иванов В.В., к.э.н., доцент

Упадок материально - технической базы и неполное воспроизводство основного капитала, сокращение количества аграрных хозяйств и спад производства, диспаритет цен на агропродовольственную и промышленную продукцию являются факторами, негативно влияющими на конкурентоспособность отрасли в условиях глобализации и фритредерства. Исходя из этого, исследование вопросов инвестирования аграрного производства имеет особое воспроизводственное значение, поскольку дает знания, способствующие восстановлению технической и технологической вооруженности отрасли, основного капитала в целом и полноценному обеспечению населения базовой для его жизнедеятельности продукцией.

Сущность инвестирования аграрного производства заключается в том, что оно вооружает производство, наращивает его потенциал в техническом, технологическом, общематериальном аспекте, увеличивает производственные мощности, создает возможности инновационного развития в продуктовом, организационном, материально-сырьевом, технологическом, маркетинго-дистрибуционном отношении.

Аграрное производство, являясь одной из базовых отраслей национальной экономики, требует обязательности оптимальных объемов капиталовложений для нормального процесса получения производственных ресурсов, их рационального использования в

производстве, своевременного и незамедлительного поступления полученной продукции в стадию обмена, а полученных доходов от реализации – в стадию распределения и дальнейшего использования вплоть до завершения цикла обращения продукции стадией потребления.

Важнейшей функцией инвестирования аграрного производства является расширенное воспроизводство капитала в отрасли с тем, чтобы использованные средства производства своевременно восстанавливались и возобновлялись в объеме большем, чем в базовом периоде, но в оптимальном для данного объема производства.

Особую важность инвестирование аграрного сектора приобретает в современных условиях развития отечественной экономики, когда основные средства не восстанавливаются, протекает процесс деинвестирования вследствие отсутствия средств для инвестиций. Результатом такого положения является прогрессирующее сокращение необходимых средств производства в аграрном секторе. Такое положение характерно для отечественного аграрного производства в целом. Оно характерно также и для аграрного сектора Чувашской Республики.

Условия инвестирования и воспроизводства капитала ухудшаются вследствие неблагоприятных внешних факторов и среды. К ним, прежде всего, надо отнести невыгодные и разорительные условия межотраслевого обмена. Общая тенденция изменения цен на продукцию аграрного производства и продукцию промышленности, которую аграрный сектор закупает для производства такова, что цены на промышленную продукцию растут значительно быстрее, чем закупочные цены на продукцию аграрных хозяйств. Диспаритет цен на агропродовольственную и промышленную продукцию, который возникает по этой причине, не дает большинству аграрных предприятий получать прибыль, делает их работу нерентабельной.

В среднем, пропорции обмена между промышленностью и аграрным производством изменились в 10-12 раз в пользу промышленности, в ущерб аграрным производителям.

В этих условиях работать рентабельно – проблематично так же, как ожидать роста притока инвестиций в отрасль. С началом стадии спада в макроэкономике проблема диспаритета цен не разрешилась, хотя и наблюдается некоторое снижение цен на сельхозтехнику. Однако небольшого снижения цен на товары промыш-

ленности, закупаемые аграрным сектором, недостаточно для активизации инвестиционного процесса и расширенного воспроизводства капитала в нем. Диспаритет цен слишком глубокий и для его преодоления фактора конъюнктурных изменений недостаточно. Кроме того, в нынешней стадии спада положение в реализации продвижения аграрного производства также ухудшилось.

Эту политику целесообразно направить на восстановление ценового паритета с тем, чтобы цены на закупаемую агропродовольственную продукцию и продукцию промышленности, которая реализуется аграрному сектору в качестве средства производства, стали сопоставимыми по затратам живого и овеществленного труда. Только в этом случае большинство хозяйствующих субъектов аграрного сектора смогут работать рентабельно и закупать необходимую для производства продукцию промышленности длительного использования в таких масштабах, которые позволят восстановить простое воспроизводство капитала, а затем – осуществить его расширенное воспроизводство. Кроме того, это будет способствовать и притоку в отрасль свободного капитала и переливу его из других отраслей, где он избыточен.

Ужесточение условий конкуренции, связанное с активным проникновением на внутренний рынок иностранных производителей, негативно влияет на воспроизводство капитала в отрасли. Конкуренты имеют явное преимущество по издержкам производства по базовым показателям конкурентоспособности: дешевизна факторов производства, лучшие природно-географические условия производственной деятельности. Это еще более снижает инвестиционную привлекательность отрасли, обуславливает низкую окупаемость инвестиций, длительность срока окупаемости, высокий риск вложений в производство.

Аграрное производство и в обычных условиях в силу своих отраслевых особенностей не может обеспечить предпосылки для нормального и устойчивого инвестиционного развития за счет использования только собственных источников. Поэтому для аграрного производства имеют значимость любые источники финансирования инвестиционной деятельности. К источникам финансирования можно отнести:

а) бюджетные средства (субсидии, дотации из федерального бюджета, регионального бюджета, предоставляемые на безвозвратной и возвратной основе;

б) собственные средства аграрных товаропроизводителей (прибыль, амортизационные отчисления, накопления и сбережения граждан и юридических лиц);

в) кредиты банков (лидеры в Чувашской Республике ОАО «Россельхозбанк» и ОАО «Сбербанк России»).

г) заемные (привлеченные) средства других организаций, в том числе под обеспечение залогом;

д) средства инвесторов;

е) лизинг как один из направлений специализированной системы кредитования аграрного производства (лидер в Чувашской Республике ОАО «Чувашагролизинг»);

д) иностранные инвестиции.

Доля государственного финансирования во всех сферах народного хозяйства, в том числе и аграрном секторе очень мала, около 80% объема капитальных вложений финансируется за счет собственных средств предприятий, внебюджетных фондов и займов. Основным источником инвестиционного финансирования предприятий является прибыль, получаемая от всех видов деятельности.

Однако тяжелое финансовое положение значительной части предприятий аграрного производства республики ограничивает их возможности инвестирования за счет прибыли. Финансирование из прибыли и за счет отчислений в амортизационный фонд осуществляется в ограниченных масштабах и с каждым годом снижается в связи с убыточностью и нестабильностью развития аграрного сектора. Новые способы осуществления процесса инвестирования за счет привлеченных средств, таких как долгосрочный кредит отечественных и зарубежных банков, эмиссия ценных бумаг на внутреннем и зарубежном рынке, прямые и портфельные иностранные инвестиции, лизинг, обуславливаются многообразием субъектов инвестиционного процесса.

Список источников:

1. Территориальный орган федеральной службы государственной статистики по Чувашской Республике: официальный сайт. URL: <http://chuvash.gks.ru>.
2. Тумаланов, Н.В. Формирование условий межотраслевого обмена в национальной экономике / Н. В. Тумаланов. – Чебоксары: Изд-во Чуваш.ун-та, 2011. - № 2. - С. 320 – 323.
3. Тумаланов, Н.В. Рынок и цена: институциональный аспект теории ценообразования / Н.В. Тумаланов // Вестник Чувашского университета. - 2010. - №1. - С. 500 – 505.
4. Федеральная служба государственной статистики: официальный сайт. URL: <http://www.gks.ru>.
5. Чувашия в цифрах: Краткий статистический сборник. Чувашстат. - Чебоксары, 2012. –135 с.
6. Чуплыгина, Г.В. Пути решения диспаритета цен на сельское хозяйство и промышленное продовольствие// Вестник Чувашского университета.– 2009. - №1. - С. 151–155.
7. Шерер, Ф.М. Структура отраслевых рынков/ Ф. М. Шерер, Д. Росс / Пер. с англ. – М.: ЭФМГУ; Инфа-М, 1997. - 698 с.

ПРОФЕССИОНАЛЬНО-ОРИЕНТИРОВАННЫЙ ПОДХОД В ПРОЦЕССЕ ОБУЧЕНИЯ МАТЕМАТИЧЕСКИХ ДИСЦИПЛИН

Санаева Т.А., к.ф.-м.н., доцент

Основной целью профессионального образования является подготовка квалифицированного специалиста, способного к эффективной профессиональной работе по специальности и конкурентного на рынке труда.

Профессиональная направленность обучения предполагает организацию процесса обучения с использованием таких форм и видов деятельности, которые соответствуют системной логике построения курса дисциплины и моделируют практические задачи профессиональной деятельности будущего специалиста. Данная концепция предполагает с первого курса погружение студента в контекст будущей профессиональной деятельности. Это означает включение в содержание обучения профессионально значимых

знаний, показывающих связь математических понятий, теорем, методов с будущей профессией и подразумевает организацию учебно-познавательной деятельности студента, моделирующий математический аспект его будущей работы. Такие разделы математики как теория вероятности, теория игр, теория массового обслуживания, линейное и нелинейное программирование, регрессионный метод, временные ряды, сетевое планирование позволяют применять различные методы профессионально-ориентированного подхода.

Целью профессионального обучения является не только приобретение знаний как набора фактов и теорий, а умение студентов применять полученные знания в профессиональной деятельности.

Педагогический процесс должен быть основан на рекомендательном обучении, а подготовка специалиста должна быть направлена на развитие своих профессиональных возможностей. Для достижения эффективности обучения, необходимо формирование у студентов устойчивых мотивов к приобретению профессионально-ориентированных научных знаний. Профессионально-мотивирующее обучение должно обеспечить движение деятельности студентов от учебной к профессиональной. Данный процесс связан с преобразованием потребностей, мотивов, целей, действий, средств, результатов. При обучении студентов математическим дисциплинам нужны педагогические технологии, которые способствуют эффективному формированию, как предметных знаний, умений, навыков, так и профессионально значимых; обучение должно ориентировать студента на будущее содержание производственной деятельности.

Существуют различные подходы к формированию профессиональной мотивации студентов. Б.В. Илькевич предлагает следующую схему формирования профессиональной мотивации студентов:

1. Преподаватель определяет общеобразовательный аспект изучаемой дисциплины, который представляет познавательный интерес для учащегося;

2. Обращая внимание студентов на этот аспект как на предмет деятельности, преподаватель актуализирует привычные мотивы общеобразовательной подготовки и создает условия, которые позволяют использовать общеобразовательную составляющую как

средство, приближающее обучаемого к состоянию высокой познавательной мотивированности;

3. Студентом ставится цель повышения общеобразовательной подготовки, которая реализуется в ходе занятия, закрепляется общеобразовательный мотив деятельности и на фоне эмоционально-го подъема появляется профессиональный мотив.

В системе контекстного обучения Вербицкий А.А. выделяет следующие компоненты:

- установление смысловых связей;
- выполнение значимой работы;
- саморегулируемое учение;
- сотрудничество в учении;
- критическое и творческое мышление;
- воспитание личности;
- достижение высоких результатов;
- адекватная оценка.

При обучении математическим дисциплинам можно использовать различные подходы профессиональной мотивации, но важнейшим условием является внедрение профессионально-ориентированного подхода. Суть этого подхода заключается в установлении содержательных и методологических связей математических дисциплин с другими дисциплинами, использование материала профилирующих дисциплин при их изучении. Для повышения эффективности обучения используется система прикладных и профессионально-ориентированных задач. Профессионально-ориентированная задача – это задача, условие и требование которой определяют собой модель некоторой ситуации, возникающей в профессиональной деятельности, а исследование этой ситуации средствами математики, информатики способствует профессиональному развитию личности студента.

Требования к профессионально-ориентированным задачам:

1. Задача должна описывать ситуацию, возникающую в профессиональной деятельности;

2. В задаче должны быть неизвестные характеристики некоторого профессионального объекта, которые нужно исследовать по имеющимся известным характеристикам средствами математики и информационных технологий;

3. Задачи должны обеспечить взаимосвязи математических дисциплин с общетехническими и профильными дисциплинами;

4. Содержание задачи и ее решение требуют знаний по профильным дисциплинам;

5. Содержание профессионально-ориентированной задачи определяет пропедевтический этап изучения понятий профильных дисциплин;

6. Решение задач должно обеспечить математическое и профессиональное развитие личности студента.

Умение использовать динамические, вероятностные, непрерывные и дискретные модели для управления конкретными технологическими и хозяйственно-экономическими процессами, проводить необходимые расчеты с использованием пакетов прикладных программ являются основными показателями профессиональной компетентности специалиста. Такое взаимное проникновение знаний и методов в различные учебные предметы отражает современные тенденции развития науки, создает благоприятные условия для формирования научного мировоззрения будущего профессионала.

АВТОМАТИЗАЦИЯ ШКОЛЬНОЙ БИБЛИОТЕКИ ЛИЦЕЯ №44

Александров С В, Полунин С. В., 11 класс,
МБОУ «Лицей №44» г. Чебоксары
Руководитель - Кириллова Р. И., учитель информатики,
зам. директора МБОУ «Лицей №44» г. Чебоксары

Актуальность темы работы связана с тем, что в настоящее время процесс автоматизации затронули не только производственную, техническую и технологическую сферы деятельности человечества, но и информационное пространство, в частности библиотеки.

Поэтому автоматизация деятельности школьных библиотек – одно из актуальных и перспективных направлений развития информационного общества.

Новизна работы заключается в том, что программа автоматизации школьной библиотеки написана учащимся 11^В класса в скрипте PHP и ранее таких программ не было создано.

Проблема заключается в том, что дальнейшее продвижение АИБС MARC-SQL в библиотеке стало затруднительным в связи с тем, что, во-первых, со слов библиотекарей школ сама программа была не совершенна, а во-вторых, не было системы поддержки программного обеспечения, также нет специалистов-программистов в школах по данной программе.

Объект исследования: школьная библиотека.

Предмет исследования: автоматизирование школьной библиотеки.

Цель работы: исследование механизма работы школьной библиотеки и разработка программы по автоматизации школьной библиотеки.

Для исполнения цели были поставлены следующие задачи:

1) Выбрать язык программирования для создания АИБС школьной библиотеки;

2) Выбрать подходящий хостинг для размещения системы PHP скриптов;

3) Написать программный код автоматизации школьной библиотеки;

4) Заполнить базу данных библиотеки лица с использованием программы;

5) Запустить программу для школьной библиотеки;

6) Включить в АИБС важные функции, постараться упростить их использование;

7) Создать инструкцию по пользованию данной программой и обучить библиотекаря лица пользоваться данной программой.

С ходом работы была выдвинута гипотеза: с внедрением программы автоматизации школьной библиотеки в лице №44 улучшится качество информационных услуг, станет больше читателей в школьной библиотеке.

I. Рынок программ-конкурентов

На рынке программного обеспечения представлено несколько программных продуктов для решения проблемы автоматизации деятельности школьных библиотек.

Мы исследовали некоторые из них:

- 1) АИБС МАРК-SQL
- 2) ИРБИС
- 3) АИАС Школьная библиотека
- 4) 1С: Школьная библиотека

II. Средство создания программы для автоматизации библиотеки.

PHP. В области программирования для сети Интернет PHP — один из популярных скриптовых языков (наряду с JSP, Perl и языками, используемыми в ASP.NET) благодаря своей простоте, скорости выполнения, богатой функциональности, кроссплатформенности и распространению исходных кодов на основе лицензии PHP.

Основная информация о MySQL. MySQL - это популярная система управления базами данных (СУБД), очень часто применяемая в сочетании с PHP.

III. Методика

После ознакомления со скриптом PHP мы начали сам процесс программирования:

Изучил все необходимые функции PHP таких как: работа с базой данных, создание html страниц (интерфейса) с использованием PHP.

Написали программный код, и поместили его на нашем сервере.

Проверили его на наличие синтаксических ошибок встроенными функциями хостинга 000webhost.com.

Заполнили базу данных на сервере и проверили работоспособность функций нашей библиотеки.

Встроили пояснительные подсказки в наш код, чтобы библиотекарь, зайдя в библиотеку, видел, что и куда нужно вводить.

Затем мы апробировали программу для нашей школьной библиотеки. А также может ли каждый ученик из своего домашнего ПК «заказывать» книги и видеть свои «задолженности».

Помимо пояснительных подсказок в коде создали инструкцию для работы с некоторыми функциями и сохранили ее на сервере.

Запустили программу для автоматизации школьной библиотеки в нашем лице.

IV. Результаты

Программа для автоматизации школьной библиотеки была введена в нашем лицее 1 октября 2012 г., но уже дала свои результаты:

1) В связи с использованием автоматизированной программы количество читателей увеличилось на 17 % , а посещаемость на 22%

2) Регистрация и оформление формуляров учащимися стали возможными через сеть Интернет.

3) Возможность «заказа» библиотечной книги через Интернет.

В перспективе появилась возможность оцифровки библиотечных книг, что позволит учащимся использовать книги в электронном виде.

ОЦЕНКА ИНВЕСТИЦИОННЫХ РИСКОВ И КРИТЕРИИ ЭФФЕКТИВНОСТИ ПРИНЯТИЯ РЕШЕНИЙ В УСЛОВИЯХ НЕОПРЕДЕЛЕННОСТИ НА РЫНКЕ ЖИЛЬЯ

Александрова И. В., 3 курс, специальность 080105.65 (2)
Руководитель – доцент, к.ф.-м.н. Санаева Т.А.

Инвестиционный риск – возможность недополучения запланированной прибыли в ходе реализации инвестиционных проектов.

Риски различаются в зависимости от типа инвестора:

1) портфельный - это юридические лица, фирмы, частные предприниматели, инвестирующие в целях последующей продажи жилья;

2) стратегический - население, домохозяйства, делающие вложения для улучшения собственных жилищных условий.

Модели принятия решений в условиях неопределённости

1) Инвестор действует в условиях неопределенности на рынке жилья, что приводит к потере доходности.

2) Инвестор принимает решение о строительстве жилья определенного типа в некотором месте. Принимая i – ое решение, инвестор ожидает получить доход в размере q_{ij} при реализации j – ой

ситуации на рынке жилья. Матрица $Q = (q_{ij}), i = 1, 2, \dots, m$ является матрицей доходов.

При известной j -ой ситуации на рынке инвестор принял бы решение, максимизирующее его доход:

$$q_j = \max_{1 \leq i \leq m} q_{ij}.$$

Принимая i -ое решение, инвестор может получить доход, отличающийся от наибольшего, что и принимается за величину риска r_{ij} i -го решения:

$$r_{ij} = q_j - q_{ij} = \max_{1 \leq i \leq m} q_{ij} - q_{ij}.$$

Матрица $R = (r_{ij})$ называется матрицей рисков

С учетом рисков инвестор принимает решение на основе одного из критериев:

1) Критерий Вальда (крайнего пессимизма), когда принимается решение i_0 , при котором достигается:

$$q_{i_0} = \max_i \min_j q_{ij};$$

2) Критерий Сэвиджа (минимального риска), который рекомендует принимать решение i_0 , при котором достигается:

$$r_{i_0} = \min_i (\max_j r_{ij})$$

3) Критерий Гурвица (взвешивающий пессимистический и оптимистический взгляды на ситуацию на рынке жилья): принимается решение i_0 , при котором достигается:

$$q_{i_0} = \max_i \left\{ \lambda \min_j q_{ij} + (1 - \lambda) \max_j q_{ij} \right\};$$

где $0 \leq \lambda \leq 1$

и выбирается из субъективных соображений (при $\lambda = 1$ – это критерий Вальда, при $\lambda = 0$ – критерий «крайнего оптимизма»).

Принятие решений инвестором в условиях частичной неопределенности рассматривается как случай при известном распределении вероятностей состояний рынка жилья $\bar{P} = (P_1, \dots, P_j, \dots, P_m)$.

Здесь критерием принятия решения является максимизация ожи-

даемого дохода. Если доход инвестора от принятия i -го решения по строительству жилья является случайной Q_i величиной с распределением \bar{P} , то ожидаемый доход (математическое ожидание) равен

$$M(Q_i) = \sum_{j=1}^m P_j q_{ij},$$

Причём ищется решение, при котором достигается максимум $M(Q_i)$:

$$\max_i M(Q_i) = \max_{ij} \sum_{j=1}^m P_j q_{ij}$$

Другой критерий состоит в минимизации ожидаемого риска. Если риски R_i при принятии i -го решения являются случайными величинами, тогда решение инвестором выбирается из условия

$$\min_i R(Q_i) = \min_{ij} \sum_{j=1}^m P_j r_{ij}$$

Другое определение рисков состоит в оценке среднеквадратического отклонения (меры разбросанности возможных значений доходов инвестора вокруг среднего ожидаемого):

$$r = \sigma_{Q_i} = \sqrt{D(Q_i)} = \sqrt{\sum_j P_j q_{ij}^2 - \left(\sum_j P_j q_{ij}\right)^2}.$$

НАЛОГОВАЯ ПОЛИТИКА

Александрова О. И., 3 курс, специальность 080105.65
 Научный руководитель – доцент, к.ф.-м.н. Санаева Т. А.

Налоговые поступления являются главной доходной частью бюджетов всех уровней.

Значит должно быть составлено оптимальное соотношение между различными видами налогов, позволяющее максимизировать величину суммарных отчислений в бюджет.

Для такого соотношения составляется экономико-математическая модель:

$$\max F(x) = \sum_{j=1}^n \lambda_j x_j Z_j \quad (1)$$

$$\begin{cases} \alpha_j \leq x_j \leq \beta_j (j = \overline{1, n}); \\ \sum_{j=1}^n x_j Z_j \geq D, \end{cases}$$

где n -количество видов налогов; λ - значимость j -го вида налога в налоговой и бюджетной политиках региона, x_j - независимая переменная; Z_j - налоговая база региона по j -му виду налога; α_j , β_j - соответственно нижний и верхний пределы ставки j -го вида налога; D -величина доходной части регионального бюджета.

Полагается, что в плановом периоде m хозяйствующих субъектов производят нужную для региона продукцию. Известны прогнозируемые параметры: B_i -выручка от реализации продукции i -го хозяйствующего субъекта; C_i - затраты на производство и реализацию продукции i -го хозяйствующего субъекта; K_i -капитал и резервы i -го хозяйствующего субъекта v ; α -норма прибыли на капитал; x - искомая ставка налога на прибыль.

Чистая прибыль каждого субъекта составит:

$$\text{ЧП}_i = (B_i - C_i)(1 - x) \quad (2)$$

Эффективной деятельности хозяйствующего субъекта соответствует условие:

$$\frac{\text{ЧП}_i}{K_i} \geq \alpha \quad (3)$$

$$\frac{(B_i - C_i)(1 - x)}{K_i} \geq \alpha \quad (4)$$

Допустимая ставка налога на прибыль находится в интервале ее значений:

$$\min_i \left(1 - \frac{\alpha K_i}{B_i - C_i} \right) \leq x \leq \max_i \left(1 - \frac{\alpha K_i}{B_i - C_i} \right) \quad (5)$$

Нахождения оптимального решения интервала ставки налога на прибыль может быть осуществлен на основе решения задачи:

$$f(z, y, z) = \sum_{i=1}^m (B_i - C_i)y_i \rightarrow \max; \quad (6)$$

$$\left\{ \begin{array}{l} \frac{(B_i - C_i)(1 - x)y_i}{K_i} + z_i \geq \alpha; \\ y_i = \begin{cases} 0, & \text{если } z_i > 0; \\ 1, & \text{если } z_i = 0; \end{cases} \\ x_H \leq x \leq x_B \end{array} \right.$$

где x_B - верхняя граница ставки налога на прибыль; z_i - недостающая до нижней границы x часть прироста чистой прибыли на капитал i -го хозяйствующего субъекта при искомой ставке налога на прибыль x ; y_i - переменная ($y_i=1$, если прибыль хозяйствующего субъекта на капитал достигает значение α , поэтому $z_i=0$; $y_i=0$ - не достигает значение α , следовательно $z_i>0$).

В результате формируется некоторое ограниченное множество оптимальных значений ставок налога на прибыль. Выбирается такое значение ставки, при котором удовлетворяются интересы бюджета региона и хозяйствующих субъектов.

Возможны следующие подходы:

1. Устанавливается значение ставки налога на прибыль, обеспечивающее справедливый компромисс.
2. Устанавливается значение ставки налога на прибыль, обеспечивающее компромисс в пользу бюджета региона.
3. Устанавливается значение ставки налога на прибыль, обеспечивающее компромисс в пользу хозяйствующих субъектов.

ЭФФЕКТИВНОСТЬ ПРИМЕНЕНИЯ ЭЛЕКТРОФИЗИЧЕСКИХ ПРОЦЕССОВ В ТЕХНОЛОГИИ МАШИНОСТРОЕНИЯ

Гурьева Е.С., 3 курс, специальность 080502.65
Научный руководитель – ст. преподаватель Львова Э.Л.

Актуальность данной работы заключается в востребованности оборудования лазерной резки.

Целью работы является изучение эффективного устройства лазерной резки.

Задачи для решения поставленной цели:

1. Рассмотреть основные понятия электрофизических процессов.
2. Рассмотреть классификацию и эффективное применение лазерной резки.
3. Изучить структуру оборудования лазерной резки и проанализировать конструктивные особенности применения лазерной резки.

Лазерная обработка основана на тепловом воздействии светового луча высокой энергии на поверхность заготовки. Источником светового излучения служит лазер – оптический квантовый генератор.

Лазерная резка используется для раскроя таких листовых металлов, как черные сплавы (нержавеющая сталь), цветные сплавы (алюминиевые, бронзовые и т.д.).

Преимущества лазерной резки в сравнении с другими технологиями:

- высочайшая производительность,
- отсутствие необходимости в дополнительной обработке,
- высокая точность получаемых конструкций деталей,
- изготовление отверстий с размерами меньшими толщины материала.

Качество работы и степень производительности оборудования лазерной резки зависят от ряда параметров:

- мощности лазера (влияет на глубину проплавленной поверхности),

- скорости резки (от выбора оптимальной скорости зависит качество конечного продукта),
- толщины разрезаемого листа металла и его состав,
- расстояние между лучом лазера и разрезаемой поверхностью,
- давления и состава газа, который обдувает обрабатываемую поверхность.

Существует разделение металлов по трем различным категориям.

В зависимости от степени легкости их разрезания и степени разрушения в месте обрабатывания лазером, металлы делятся на углеродистые, легированные и цветные.

В заключение можно выделить преимущества лазерной обработки металлов:

- отсутствие какого – либо физического воздействия на материал. При лазерной обработке единственным решающим фактором является температура плавления, но даже этот фактор не может повлиять на качество работы, это лишь повод увеличить мощность,
- в случае с резкой листового металла, лучшего варианта, чем лазерная резка не найти.

Но все же, лазерная резка имеет и некоторые отрицательные стороны, трудно достичь правильного рельефа, если нет высокотехнологичного станка, который смог бы контролировать процесс резки.

Таким образом, выяснено, что лазерная резка подходит практически для всех типов металлов, только в некоторых случаях за них придется платить относительно большую цену за хорошее качество. Будем надеяться, что в дальнейшем ученые доработают технологию производства высокотехнологичных и эффективных станков, и тогда высокое качество станет доступным по низкой цене.

МОДЕЛЬ ДИНАМИКИ ПРОМЫШЛЕННОГО ПРЕДПРИЯТИЯ С НЕЛИНЕЙНЫМИ ПРОИЗВОДСТВЕННЫМИ ФУНКЦИЯМИ МОДЕЛЬ M2

Денисова А.В., 3 курс, специальность 080105.65
Руководитель – доцент, к.ф.-м.н. Санаева Т.А.

Для изучения динамики промышленного предприятия используется производственная функция. Вместо линейной производственной функции применяют нелинейные виды однофакторных производственных функций Леонтьева:

1) степенная производственная функция используется для изучения характеристик функционирования предприятия, имеющего высокий потенциал развития;

2) экспоненциальная, с затухающими темпами используется для предприятия, имеющего ограничения по спросу.

Основные переменные адаптированной модели предприятия показывают взаимосвязь между агрегированными переменными (такими, как объём выпуска, стоимость основных производственных фондов и темпы их прироста, общая и чистая прибыль, сумма налоговых отчислений и т.д.) и представлены совокупностью уравнений:

$$P(t) = fA(t) \tag{1}$$

$$N(t) = \tau_1 P(t) + \tau_2 K_\Lambda (1 - \varepsilon)^{\alpha\beta} M(t) \tag{2}$$

$$N(t) = \tau_1 P(t) + \tau_2 K_\Lambda (1 - \varepsilon)^{\alpha\beta} M(t) \tag{3}$$

$$N(t) = \tau_1 P(t) + \tau_2 K_\Lambda (1 - \varepsilon)^{\alpha\beta} M(t) \tag{4}$$

$$\frac{dA}{dt} = \hat{\alpha}P(t) + I(t) + \alpha\delta(t) \tag{5}$$

$$t \in [0, T]; t_0 \in [0, T]; \varepsilon \in [1, 0]; K_\Lambda \in (0, 1];$$

$$\delta(t) = \theta \cdot (t), \theta(t) = \begin{cases} 1 & nput - t_0 \geq 0, \\ 0 & nput - t_0 < 0. \end{cases}$$

Виды производственных функций промышленного предприятия.

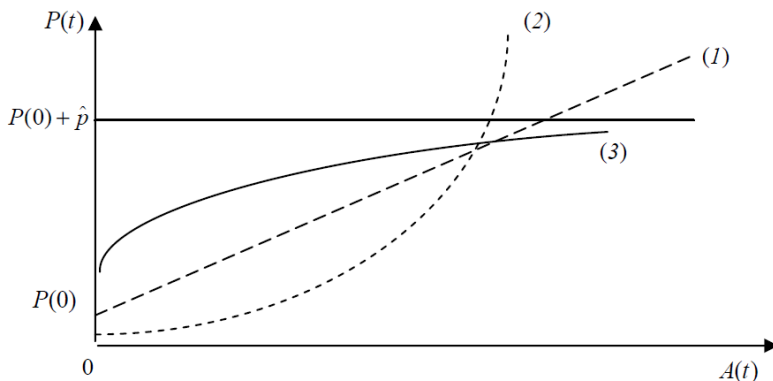

1 – линейная: $P(t) = fA(t)$; 2 – степенная: $P(t) = \gamma[A(t)]^m$;
 3 – с затухающим темпом роста: $P(t) = P_0 + \hat{p}(1 - e^{-A(t)})$

Динамику прироста основных производственных фондов за счёт собственных средств и внешних инвестиций, с учётом непредвиденных факторов описывается уравнением (5).

На первых стадиях развития промышленных предприятий наблюдаются значительные темпы развития, которые сменяются затухающей динамикой. Динамика их развития характеризуется значительной нелинейностью (рис.).

ЭЛЕКТРОННАЯ КОММЕРЦИЯ

Дуйсембаева С.А., 2 курс, направление подготовки 080200.62
 Научный руководитель - к.э.н., доцент Иванов В.В.

Учитывая влияние Internet на все аспекты экономической жизни, можно рассматривать его в качестве источника появления новой электронной экономики, отличающейся чрезвычайно быстрым ростом, созданием новых возможностей для производственной и деловой активности, увеличением рабочих мест. Активная экономическая деятельность в сети Internet или с использованием ее возможностей привела к появлению нового понятия – электронная

коммерция. Сегодня практически у всех дома интернет и без нее компьютер - это просто железо.

Принимая во внимание, что бизнес – это любая деятельность, в том числе разового характера, направленная на получение прибыли, электронную коммерцию следует рассматривать как форму бизнеса, реализующуюся в значительной степени посредством внедрения в бизнес-процессы информационных систем и технологий.

Электронная коммерция - такая форма поставки продукции, при которой выбор и заказ товаров осуществляется через Internet, а расчеты между покупателем и поставщиком осуществляются с использованием электронных документов и/или средств платежа. При этом в качестве покупателей товаров (или услуг) могут выступать как частные лица, так и организации, что дает возможность заработать практически любому человеку. Internet сделала электронную коммерцию доступной для фирм любого масштаба.

On-line бизнес формирует новый канал для сбыта - "виртуальный", почти не требующий материальных вложений. Если информация, услуги или продукция (например, программное обеспечение) могут быть поставлены через Web, то весь процесс продажи (включая оплату) может происходить в on-line режиме, экономится время транспортные расходы и т.п.

Если на начальном этапе своего развития Internet служил лишь для общения и распространения некоммерческой информации, сегодня сетевые технологии успешно используются в коммерческих целях. Как показывает статистика, объем онлайн-торговли в США достиг рекордного значения в 67 миллиардов долларов. Мировой объем продаж в Internet превысит отметку в 1,2 триллиона долларов к 2016 году.

К настоящему моменту около 60% всех Интернет-пользователей (более 150 млн. человек в России) совершили хотя бы одну покупку в онлайн-магазинах. Трансграничные B2C-покупки через Internet могут в этом году достичь 100 млрд рублей от всего оборота электронной коммерции в России - это четверть от всех продаж материальных товаров. Такие данные приводят аналитики исследовательского агентства Data Insight. По данным агентства, объем рынка электронной коммерции России за первое полугодие 2013 года составил 160 млрд. рублей, в него вошли ма-

териальные товары, проданные через Интернет, исключая покупку музыки, фильмов и билетов. "Рынок интернет-торговли России ускоряется, если в прошлом году он вырос на 23-25%, то в этом году рост составит 29%. В России сейчас 48 тыс. интернет-магазинов, - отметил основатель Data Insight Федор Вирин. - При этом большинство покупателей делают свою первую покупку за рубежом. Это приводит к сложностям для российской электронной коммерции. Каждый четвертый рубль, который будет потрачен в электронной коммерции в России за этот год, будет потрачен за границей. Трансграничные покупки совершают около 4 млн человек, это 15% от всех российских покупателей. В среднем на каждого покупателя приходится 4 покупки в год за рубежом". Больше всего продается электроника и бытовая техника. Это связано с тем, что легко сравнить аналогичный товар в тех же сетях и сервисные центры крупных производителей сегодня есть практически во всех регионах. Табл № 1.

Таблица № 1

ЛИДЕРЫ РЫНКА ЭЛЕКТРОННОЙ КОММЕРЦИИ В 2012 Г., МЛРД РУБ.

Источник: InSales.ru



Эксперт отметил, что большинство покупателей в зарубежных интернет-магазинах также совершают покупки и в России: "Помимо этого трансграничные покупки имеют свой потолок спроса из-за сложностей с возвратом и с оплатой. Покупки за рубежом характерны для двух столиц, но не для всей страны".

Важный тренд, на который стоит обратить внимание российским интернет-магазинам, рост числа покупок, совершаемых через мобильные устройства. "Сегодня 6% всех покупок и продаж делается через мобильные устройства. Пока эта тенденция недооценивается. Менее 1% магазинов имеют мобильную версию сайта или

специальное приложение, в то время как в сегменте доставки еды по городу доля мобильных приложений превышает 30%", - отметил Федор Вирин.

По прогнозам J son & Partners Consulting, в 2013 году продажи смартфонов вырастут на 30%, а продажи планшетных компьютеров - на 40%. Общий объем трафика с мобильных устройств в 2013 году удвоится по сравнению с текущим годом. Рынок мобильного контента в России в 2013 году вырастет на 30% и составит 3,2 млрд долларов.

"Главным вызовом в электронной коммерции в следующем году станет автоматизация процессов, которая позволит преодолеть низкую рентабельность. Большинство интернет-магазинов в России не прибыльны из-за низкой конверсии сайтов. Второй тренд - это развитие мобильности и вытеснение традиционных персональных компьютеров с рынка. Мобильные устройства станут преобладающей формой взаимодействия с клиентами к 2015-2016 году", - добавил Федор Вирин. (Источник Российская газета <http://www.rg.ru>).

Но есть и обратная сторона медали. Люди очень много проводят время за компьютером, мало гуляют, что приводит к различным заболеваниям. Так же для организаций: возможные сомнения сторон по поводу принадлежности того или иного проекта к компании (негативная анонимность), некоторая сложность в ведении и узаконивании деятельности предприятия в интернете.

Для потребителей: недоверие потребителя к услугам, продаваемым посредством интернета, невозможность «потрогать» товар руками, ожидание доставки приобретенной продукции.

Для общества: привлекательная платформа для мошенничества (снижение уровня сетевой безопасности), вытеснение с рынка коммерческих оффлайн предприятий.

Для государства: недополучение в бюджет государства налоговых выплат при ведении «серых» схем учета.

Подводя итог можно сделать следующие выводы:

- существует тенденция к дальнейшему увеличению объема применения приемов электронной коммерции разнообразными фирмами в своей деятельности, причем немалый процент составляет различные Internet-технологии;

- сетевые технологии Internet еще далеки от совершенства, чтобы обеспечить надежную защиту для коммерческой деятельности в Internet;

- кроме пробела в сетевых технологиях, существует правовой пробел. Сходя в магазинам с семьей, с друзьями, с детьми удовольствия от покупок получишь больше чем сидя дома за компьютером. В итоге рано или поздно придем к выводу, что «все хорошее это давно забытое старое».

ОБОРУДОВАНИЕ ДЛЯ ПРИГОТОВЛЕНИЯ ФОРМОВОЧНЫХ СМЕСЕЙ

Леонтьева М.А., 3 курс, специальность 080502.65
Руководитель – ст. преподаватель Львова Э.Л.

Литейное производство является заготовительной базой машиностроения, при этом самым материалоемким процессом в нем является формообразование. Однако благодаря возможности многократного использования песка, являющимся основным материалом для изготовления литейных форм, формовку можно отнести к малоотходным технологиям литейного производства. А так как на сегодняшний день малоотходные технологии приобретают все большую необходимость, то данная тема является весьма актуальной [6].

Для того чтобы получить отливку, необходимо изготовить модель, опоку, подготовить инструменты, формовочные материалы, приготовить формовочную и стержневую смеси, затем из них изготовить литейную форму и залить ее расплавленным металлом. После остывания металла по выбранному режиму форму надо выбить из опоки, поверхности отливки очистить от пригоревшей смеси.

Под формовочной смесью понимается смесь песчано-глинистых и высокоогнеупорных материалов, используемых для изготовления разовых и полупостоянных форм [4]. Качество формовочной смеси определяется ее прочностью, пластичностью, газопроницаемостью, газотворной способностью, огнеупорностью, однородностью, податливостью и долговечностью.

Процесс приготовления формовочных смесей осуществляется с использованием средств производства в зависимости от типа производства [5]. В единичном и мелкосерийном производстве применяют ручную формовку, в поточно-массовом и серийном производстве – машинную. При этом процесс приготовления формовочных смесей из свежих формовочных материалов состоит из следующих операций: составления смеси, перемешивания составляющих смеси в сухом виде, увлажнения, перемешивания после увлажнения, вылеживания, разрыхления [2].

Выполнение этих работ в литейных цехах на заводах механизировано. К основным оборудованьям для приготовления формовочных смесей относятся: дробилки, мельницы, сита, сушилы, смесители, охладители. Все вместе они образуют смесеприготовительную установку, которая обеспечивает получение требуемых количеств формовочной смеси, отсеивание комков, освежение смеси, точное дозирование свежего песка, пыли и т.д.

После обработки, с целью восстановления первоначальных свойств песка для его повторного использования, применяют регенерацию формовочных смесей. Это позволяет не только значительно сократить расход свежих формовочных материалов, но и снизить затраты на производство отливок [3].

Самым компактным оборудованьем из представленных выше оборудований являются бегуны, используемые в литейных цехах массового, серийного и единичного производства. Они характеризуются пониженными по сравнению с барабанными мельницами энергозатратами, меньшим износом рабочих органов и компактностью [1]. Помимо этого бегунам характерен длительный срок службы, простота в монтаже и удобство в обслуживании. Однако у бегунов есть недостаток – это невысокая производительность, ввиду чего они используются только в цехах с небольшим объемом производства.

Для устранения ряда недостатков, присущих бегунам, были предложены следующие мероприятия: для повышения долговечности различных узлов необходимо внедрить автоматическую систему смазки; для повышения производительности необходимо обтянуть катки резиной; для успешного применения бегунов в цехах с большим объемом производства - увеличить объемы рабочей емкости.

Таким образом, механизированная работа повышает производительность труда и делает процесс приготовления смесей эффективным. И вложенные деньги в этот вид литейного производства окупятся в скором времени.

Список литературы:

1. Ансеров, Ю. М. Машины и оборудование машиностроительных предприятий: учебник для инж.-экон. спец. вузов / Ю. М. Ансеров, В. А. Салтыков, В. Г. Семин. – Л.: Политехника, 2000. – 385с.
2. Боровский, Ю. Ф. Технология приготовления формовочных и стержневых смесей / Ю. Ф. Боровский. – Ленинград: Фабрика экранных учебно-наглядных пособий, 1968.
3. Голотенков, О. Н. Формовочные материалы: учебное пособие / О. Н. Голотенков. - Пенза: Изд-во Пенз. гос. ун-та, 2009. – 164с.
4. Колотиенко, С. Д. Формовочные материалы и смеси: учебное пособие / С. Д. Колотиенко. - Ростов н/Д.: Издательский центр ДГТУ, 2009. - 95с.
5. Львова, Э. Л. Основные типы машин и оборудования предприятий машиностроения / Э. Л. Львова. - Чебоксары: ЧИЭМСПБГПУ, 2011. – 274с.
6. Шуляк, В.С. Проектирование литейных цехов: учебное пособие / В. С. Шуляк. - М.: МГИУ, 2008. – 92с.

ДИНАМИЧЕСКАЯ МОДЕЛЬ ПЛАНИРОВАНИЯ ИНВЕСТИЦИЙ С УЧЕТОМ РИСКА

Мамаева Е. В., 3 курс, специальность 080105.65
Научный руководитель – к.ф.-м.н., доцент Санаева Т. А.

Динамическая модель планирования инвестиций является моделью оптимального многоэтапного планирования инвестиций в различные проекты. Данная задача является оптимизационной, так как ее целью является оптимальным образом разместить финансовые ресурсы, таким образом, чтобы минимизировать первоначальный капитал, необходимый для выплат денежных средств по какому-либо договору, или получения наибольшей доходности.

Цель данной работы: практическое применение математических методов и математического аппарата к задачи планирования вложений.

Опишем модели оптимального многоэтапного планирования инвестиции в различные проекты. Индекс риска, связанного с реализацией каждого из проектов, оценивается экспортно по десятибалльной шкале. Каждому допустимому проекту отвечает свой заданный индекс риска. Общий подход к построению моделей в форме линейного программирования демонстрируется на задачах 1 и 2.

Задача 1. Акционерное общество закрытого типа заключило контракт на покупку нового оборудования для производства железобетонных блоков стоимостью 750000 дол. В соответствии с условиями контракта 150000 дол. в качестве аванса необходимо уплатить через 2 месяца, а остальную сумму - через 6 месяцев, когда оборудование будет установлено. Чтобы расплатиться полностью и в указанные сроки, руководство АО планирует создать целевой фонд, предназначенный для инвестиций. Поскольку инвестиционная деятельность принесет дополнительную наличность к моменту расчета за приобретенное оборудование, отложить следует не всю сумму в 750 000 дол., а меньшую. Сколько именно, зависит от имеющихся возможностей и правильности организации процесса инвестирования. Акционерное общество решило сосредоточиться на 4 направлениях (12 возможностях) использования средств целевого фонда. Данные для задачи финансового планирования приведены в табл. 1.

Таблица 1

Направления использования инвестиций	Возможные начала реализации инвестиционных проектов, мес.	Длительность инвестиционного проекта, мес.	Процент за кредит	Индекс риска
A	1,2,3,4,5,6	1	1,5	1
B	1,3,5	2	3,5	4
C	1,4	3	6,0	9
D	1	6	11	7

Руководство АО ставит перед собой три основные цели:

1) при данных возможностях инвестирования и утвержденного графика выплат должна быть разработана стратегия, минимизирующая наличную сумму денег, которые АО направляет на оплату оборудования по контракту;

2) при разработке оптимальной стратегии средний индекс риска инвестиционных фондов в течение каждого месяца не должен превышать 6. Этот показатель индекса риска, как предполагается, отвечает возможностям менеджера фирмы по управлению проектами;

3) в начале каждого месяца (после того, как сделаны новые инвестиции) средняя продолжительность погашения инвестиционных фондов не должна превышать 2,5 месяца. Причины те же, что и в п. 2.

Таким образом, среди потенциально реализуемых проектов выбираются наиболее экономически эффективные, при этом проекты повышенной рисковости должны компенсироваться менее рисковыми, а очень длинные проекты должны выполняться одновременно с более краткосрочными. Для решения данной задачи необходимо, во-первых, подготовить и систематизировать имеющуюся исходную информацию и, во-вторых, построить адекватную сформулированным целям экономико-математическую модель. Динамика возможных вложений и условий возврата денежных средств отражена в табл. 1.2.

Таблица 1.2.

Инвестиции	Возможные вложения и возврат денежных средств на начало месяца, дол.						
	1	2	3	4	5	6	7
А в месяце 1	1 →	1,015					
А в месяце 2		1 →	1,015				
А в месяце 3			1 →	1,015			
А в месяце 4				1 →	1,015		
А в месяце 5					1 →	1,015	
А в месяце 6						1 →	1,015
В в месяце 1	1 →		1,035				
В в месяце 3			1 →	1,035			
В в месяце 5					1 →	1,035	
С в месяце 1	1 →			1,06			
С в месяце 4				1 →			1,06
С в месяце 1	1 →						1,11

Обозначения в модели:

A_i - объем инвестиций в направление (проект) А в начале месяца i ($i = 1, 2, \dots, 6$);

B_i - объем инвестиций в направление (проект) В в начале месяца i ($i = 1, 3, 5$);

C_i - объем инвестиции в направление (проект) С в начале месяца i ($i = 1, 4$);

D_i - объем инвестиций в направление (проект) D в начале месяца i ($i = 1$);

K - объем инвестиций в начале первого месяца.

Цели, на достижение которых направлена инвестиционная деятельность АО, а также необходимые ограничения формализуются следующими соотношениями:

1. Начальная сумма инвестиций K должна быть минимальной:

$K \rightarrow \min$.

2. Согласно табл. 1.2 балансовые ограничения на структуру инвестиций для каждого месяца имеют вид: $K - A_1 - B_1 - C_1 - D_1 = 0$;

$$1,015A_1 - A_2 = 0;$$

$$1,015A_2 + 1,035B_1 - A_3 - B_3 = 150\,000 \text{ дол.};$$

$$1,015A_3 + 1,06 C_1 - A_4 - C_4 = 0;$$

$$1,015A_4 + 1,035B_3 - A_5 - B_5 = 0;$$

$$1,015A_5 - A_6 = 0;$$

$$1,015A_6 + 1,035B_5 + 1,06C_4 + 1,11D_1 = 600\,000 \text{ дол.}$$

3. Ограничения на средневзвешенные риски проектов (для каждого месяца):

$$\frac{1A_1 + 4B_1 + 9C_1 + 7D_1}{A_1 + B_1 + C_1 + D_1} \leq 6 \Rightarrow -5A_1 - 2B_1 + 3C_1 + D_1 \leq 0;$$

$$\frac{1A_2 + 4B_1 + 9C_1 + 7D_1}{A_2 + B_1 + C_1 + D_1} \leq 6 \Rightarrow -5A_2 - 2B_1 + 3C_1 + D_1 \leq 0;$$

$$\frac{1A_3 + 4B_3 + 9C_1 + 7D_1}{A_3 + B_3 + C_1 + D_1} \leq 6 \Rightarrow -5A_3 - 2B_3 + 3C_1 + D_1 \leq 0;$$

$$\frac{1A_4 + 4B_3 + 9C_4 + 7D_1}{A_4 + B_3 + C_4 + D_1} \leq 6 \Rightarrow -5A_4 - 2B_3 + 3C_4 + D_1 \leq 0;$$

$$\frac{1A_5 + 4B_5 + 9C_4 + 7D_1}{A_5 + B_5 + C_4 + D_1} \leq 6 \Rightarrow -5A_5 - 2B_5 + 3C_4 + D_1 \leq 0;$$

$$\frac{1A_6 + 4B_5 + 9C_4 + 7D_1}{A_6 + B_5 + C_4 + D_1} \leq 6 \Rightarrow -5A_6 - 2B_5 + 3C_4 + D_1 \leq 0.$$

4. Ограничения на средний срок погашения инвестиционного фонда (для каждого месяца):

$$\frac{1A_1 + 2B_1 + 3C_1 + 6D_1}{A_1 + B_1 + C_1 + D_1} \leq 2,5 \Rightarrow -1,5A_1 - 0,5B_1 + 0,5C_1 + 3,5D_1 \leq 0;$$

$$\frac{1A_2 + 1B_1 + 2C_1 + 5D_1}{A_2 + B_1 + C_1 + D_1} \leq 2,5 \Rightarrow -1,5A_2 - 1,5B_1 - 0,5C_1 + 2,5D_1 \leq 0;$$

$$\frac{1A_3 + 2B_3 + 1C_1 + 4D_1}{A_3 + B_3 + C_1 + D_1} \leq 2,5 \Rightarrow -1,5A_3 - 0,5B_3 - 1,5C_1 + 1,5D_1 \leq 0;$$

$$\frac{1A_4 + 2B_3 + 3C_4 + 3D_1}{A_4 + B_3 + C_4 + D_1} \leq 2,5 \Rightarrow -1,5A_4 - 1,5B_3 + 0,5C_4 + 0,5D_1 \leq 0;$$

$$\frac{1A_5 + 2B_5 + 2C_4 + 2D_1}{A_5 + B_5 + C_4 + D_1} \leq 2,5 \Rightarrow -1,5A_5 - 0,5B_5 - 0,5C_4 - 0,5D_1 \leq 0;$$

$$\frac{1A_6 + 1B_5 + 1C_4 + 1D_1}{A_6 + B_5 + C_4 + D_1} \leq 2,5 \Rightarrow -1,5A_6 - 1,5B_5 - 1,5C_4 - 1,5D_1 \leq 0.$$

Таким образом, задача описывается моделью линейного программирования, имеющей 19 ограничений в форме равенств и неравенств и 13 переменных. Последние два ограничения в блоке 4 в силу неотрицательности искомым переменных выполняются всегда, и их можно не учитывать. Оптимальное решение имеет вид:

$$\begin{aligned} K &= 683\,176,44; A_1 = 0; A_2 = 0; A_3 = 2\,672,49; A_4 = 7\,667,67; \\ A_5 &= 0; \\ A_6 &= 0; B_1 = 461\,836,6; B_3 = 325\,328,4; B_5 = 344\,497,6; \\ C_1 &= 221\,339,8; \\ C_4 &= 229\,665; D_1 = 0. \end{aligned}$$

Благодаря полученному оптимальному решению удалось обеспечить уплату в срок обусловленных контрактом 150 000 дол. и вместо необходимых для конечных расчетов 600 000 дол. (750 000 - 150 000 = 600 000 дол.) заработать $K = 683\,176,44$ дол., часть из которых способствовала уменьшению долговых обязательств по контракту (на 13,86 %).

Оптимальное решение показывает, каким неочевидным заранее, но эффективным способом распределяются инвестиционные ресурсы по месяцам реализации проекта.

Это демонстрирует возможности линейного программирования, обуславливая эффективность того, что на первый взгляд таковым не казалось.

Задача 2. В табл. 2 отражены пять проектов, которые конкурируют между собой за получение инвестиционных фондов компании. Мы видим, какие наличные деньги будут получены на вложение одного доллара. У компании имеется 1 000 000 долл. для инве-

стиций. Она хочет максимизировать сумму денег, накопленных к конечному периоду. Сформулируем задачу линейного программирования и получим решение на ЭВМ.

Таблица 2

Год	Эффективность инвестиционного проекта				
	А	В	С	Д	Е
Первый	-1,00	0	-1,00	-1,00	0
Второй	+0,30	-1,00	+1,00	0	0
Третий	+1,00	+0,30	0	0	-1,00
Четвертый	0	+1,00	0	+1,75	+1,40

Например, проект А- это инвестиции, которые можно сделать в начале первого года на два следующих года, причем в конце этого же года можно вернуть 30 центов на вложенный доллар, а в конце следующего года можно дополнительно получить еще 1 дол. Максимальная сумма, которая может быть вложена в этот проект, составляет 500 000 дол. Проект В полностью аналогичен проекту А, но вложение денег можно сделать только в начале следующего года и т.д. Деньги, полученные в результате инвестиций, можно реинвестировать в соответствии с предложенной схемой. В дополнение к этому компания может получать по 6 % годовых за краткосрочный вклад всех денег, которые не были вложены в инвестиции в данном году.

Решение. Построим экономико-математическую модель и приведем полученное на ЭВМ оптимальное решение.

Обозначения: a_1, b_1, c_1, d_1, e_1 - инвестиции в проекты А, В, С, Д, Е соответственно; индексы 1,2,3 указывают первый, второй и третий годы вложения инвестиций; s_1, s_2, s_3 - суммы, которые можно положить под краткосрочные 6 % соответственно в первом, втором, третьем годах.

Экономико-математическая модель:

а) в проект А в первый год не может быть вложено более 500 000 дол.: $a_1 \leq 500\ 000$;

б) поскольку у компании имеется 1 000 000 дол., то во все проекты эта сумма должна быть вложена в первом году (иначе к конечному периоду компания не максимизирует своих накоплений):

$$a_1 + c_1 + d_1 + s_1 = 1\ 000\ 000;$$

в) аналогичный баланс на второй год: $0,30a_1 + 1,1c_1 + 1,06s_1 = b_1 + s_2$;

г) аналогичный баланс на третий год: $a_1 + 0,3b_2 + 1,06s_2 = e_3 + s_3$;

д) максимальный доход к конечному периоду: $b_2 + 1,75d_1 + 1,4e_3 + 1,06s_3 \text{ @ max.}$

Полученное оптимальное решение:

$$a_1 = 500\ 000 \text{ дол.}; d_1 = 500\ 000 \text{ дол.}; e_3 = 659\ 000 \text{ дол.}; \\ s_2 = 150\ 000 \text{ дол.}$$

Максимальный доход к конечному периоду равен 1 797 600 дол., что указывает на высокую эффективность инвестиционного процесса (прирост на 79,76 %). Остальные не приведенные значения указанных переменных модели равны нулю.

Список литературы:

1. Красс, М. С. Математика для экономистов / М. С. Красс, Б. П. Чупрынов. – СПб.: Питер, 2007. – 464 с.

2. Глухов, В. В. Математические методы и модели для менеджмента / В. В. Глухов, М. Д. Медников, С. Б. Коробко. - СПб.: Издательство «Лань», 2005. - 528 с.

3. Акулич, И. Л. Математическое программирование в примерах и задачах: Учебное пособие / И. Л. Акулич. – М.: Высшая школа, 2006.

ЭЛЕКТРОННАЯ ЭНЦИКЛОПЕДИЯ «ЛИЦЕЮ – К ЮБИЛЕЮ»

Милаев В.И., 8 класс, Милаева Д.И., 11 класс,
МБОУ «Лицей №44» г. Чебоксары
Руководители: Пустовалова Е.Е., Чистякова С.А.

В этом году наш Лицей отмечает тридцатилетие со дня основания школы. Родилась идея создания электронной энциклопедии, которая станет оригинальным, полезным и востребованным подарком «Лицею к юбилею». Содержательность, подробность, наглядность, достоверность информации – это те качества, которым как раз и соответствует такой формат сбора и хранения информации, как энциклопедия.

Возникла проблема поиска новой формы, с помощью которой можно бы было сохранить и представить историю и жизнь лица во всем ее многообразии. Выбор пал на создание модели электронной энциклопедии, обладающей следующими свойствами: портативность, функциональность, доступность в использовании, возможность внесения дополнений.

Электронная энциклопедия может поддержать имидж лица и стать частью его бренда, а также быть использована другими школами.

Объект исследования: способы обработки, систематизации, хранения и представления информации в электронном виде. Предмет исследования: программные средства, позволяющие обрабатывать, систематизировать, хранить и представлять информацию в электронном виде.

Цель. Исследовать возможности современных информационных технологий для создания электронной энциклопедии образовательного учреждения.

Разрабатывая авторскую версию электронной энциклопедии, мы предполагали, что материал должен быть чётко структурирован, иллюстративный блок должен превалировать над текстовым, информация должна быть представлена нестандартно, модель энциклопедии должна иметь нелинейную архитектуру, энциклопедия должна быть простой в обращении.

Были определены четыре тематических блока: история школы, портрет учителя, галерея классов, образовательное пространство лица. Появились рубрики энциклопедии: «Летопись Лицея»; «О, наставники наши и менторы!»; «Позвольте представиться» и «Школа – территория комфорта».

В выборе программного обеспечения мы остановились на PhotoshopCS5 (графический редактор) и DreamweaverCS 5.5. (программа для создания Web-страниц).

Работа над дизайном энциклопедии включала два этапа: обработка всех графических и текстовых объектов в AdobePhotoshopCS5 и создание, соединение и настраивание, как целых страниц, так и отдельных (вспомогательных) элементов в DreamweaverCS 5.5.

В результате исследования возможностей современных информационных технологий для создания электронной энциклопедии лица мы пришли к следующим выводам:

1. Выбор программных средств для разработки электронной энциклопедии определяется не только их функциональными возможностями, но и простотой в освоении и использовании учеником, владеющим элементарными навыками программирования.

2. Целесообразно использовать несколько компьютерных программ в сочетании, что позволяет быстрее и эффективнее достичь поставленных в ходе создания энциклопедии задач.

3. Оптимальным графическим редактором для обработки и соединения текста и изображений в энциклопедии является Photoshop, обладающий для этого практически неограниченным инструментарием.

4. Эффективной программой для создания и редактирования веб-страниц является Dreamweaver с использованием стандартного языка разметки HTML и формального языка внешнего оформления CSS.

5. Электронная энциклопедия, предназначенная для широкой аудитории, должна быть содержательной, портативной, легко доступной в использовании, с возможностью внесения дополнений.

В перспективе электронная энциклопедия «Лицею - к юбилею» станет своеобразной визитной карточкой лица и ещё одним способом презентации лица на разных уровнях.

СТАНКИ СВЕРЛИЛЬНО-РАСТОЧНОЙ ГРУППЫ

Николаева Е. В., 3 курс, специальность 080502.65
Руководитель – ст. преподаватель Львова Э.Л.

Современные металлорежущие станки — это разнообразные и совершенные рабочие машины, использующие механические, электрические и гидравлические методы осуществления движений и управления рабочим циклом, решающие самые сложные технологические задачи.

Станкостроение развивается как в количественном, так и качественном отношении. Непрерывно повышаются точность, произ-

водительность, мощность, быстроходность и надежность работы станков. Улучшаются эксплуатационные характеристики, расширяются технологические возможности, совершенствуются архитектурные формы станков. Успешное развитие станкостроения обеспечивает перевооружение всех отраслей нашей промышленности высокопроизводительными и высококачественными станками, многие из которых отвечают требованиям мировых стандартов. Это и явилось актуальностью изучения данной темы.

Целью данной работы является: изучить процесс механической обработки деталей при использовании технологических возможностей станков сверлильно-расточной группы.

На основании поставленной цели можно выделить следующие задачи:

- 1) изучить технологию процесса обработки деталей на станках сверлильно-расточной группы;
- 2) рассмотреть классификацию станков сверлильно-расточной группы;
- 3) оценить, с экономической точки зрения, выбор метода обработки детали на станке, в зависимости от предложенных конструктивных требований.

Для процессов сверления и растачивания необходимо изучить и их средства производства.

Сверлильные станки предназначены для обработки отверстий в сплошном материале, рассверливания, зенкерования и развертывания уже существующих в заготовке отверстий, нарезания внутренней резьбы, вырезания дисков из листового материала и выполнения подобных операций сверлами, зенкерами, развертками, метчиками и другими инструментами.

Основными параметрами сверлильного станка являются наибольший условный диаметр сверления отверстия, вылет и максимальный ход шпинделя.

Расточные станки — это группа металлорежущих станков, предназначена для обработки заготовок крупных размеров в условиях индивидуального и серийного производства.

Отличительной особенностью данных станков является наличие горизонтального (или вертикального) шпинделя, совершающего движение осевой подачи. В отверстии шпинделя закрепляется

режущий инструмент — борштанга с резцами, сверло, зенкер, развертка, фреза и др.

Ниже представлена классификация станков изучаемой группы.

Станки сверлильно-расточной группы подразделяются на группы в зависимости от области применения, универсальности, точности, механизации и автоматизации.

В настоящее время выделяют станки с числовым программным управлением (ЧПУ), т.к. ручное управление металлорежущими станками требует большого количества времени, поэтому на производстве применяют станки с программным управлением.

По сравнению с обычными автоматами и полуавтоматами такие станки имеют следующие преимущества:

- сокращения времени на переналадку станка для обработки новой детали (смена программносителя и инструментальной оснастки).

- получение высокой степени точности и стабильности качества.

- небольшая затрата времени на изготовление программы.

- возможность управления скоростями и подачами без участия рабочего.

Подводя итог данному исследованию можно сделать вывод, что многое из производимого делается на металлорежущих станках или с помощью машин, изготовленных с применением таких станков.

Металлорежущие станки должны отвечать постоянно возрастающим требованиям к оборудованию.

Инновации сверлильно-расточных станков с ЧПУ позволяют повысить производительность труда в 1.5-2.0 раза, а станков с автоматической сменой инструмента и инструментальным магазином в 3-4 раза.

ЗАДАЧИ ОПТИМАЛЬНОГО ПЛАНИРОВАНИЯ «ПОТРЕБЛЕНИЕ-СБЕРЕЖЕНИЯ»

Семенова Е. О., 3 курс, специальность 080105.65
Научный руководитель – к.ф.-м.н., доцент Санаева Т. А.

Ведущим показателем развития экономики является потребление. Потребление – это индивидуальное и совместное использование благ, нацеленное на удовлетворение материальных и духовных потребностей людей. На него приходится более половины валового национального продукта. Важнейшим прогнозным показателем будущего развития, характеризующий настроения людей, их потребительские ожидания являются потребительские расходы.

С понятием потребление тесно связано понятие сбережения. Сбережения – это временно отложенное потребление, возникает тогда, когда доход и потребление не совпадают между собой. Инвестиционная активность фирмы с целью расширения бизнеса является причиной, побуждающей ее не использовать полностью полученный доход, а сберегать и накапливать его.

Размеры как потребления, так и сбережения зависят от получаемого дохода и лимитируются им.

Функциями потребления и сбережения называется зависимость потребляемой и сберегаемой частей дохода от его общей величины.

А) $S=f(s)$;

Б) $C=f(c)$;

В) $y=C+S$,

где Y – доход; C – потребление; S – сбережения.

В экономической теории применяются показатели средней склонности к потреблению и сбережению.

А) Средняя склонность к потреблению (APC)=
$$\frac{\text{потребление}(C)}{\text{доход}(y)} \times 100\%$$

Б) Средняя склонность к сбережению (APS)=

$$\frac{\text{сбережение}(S)}{\text{доход}(y)} \times 100\%$$

Средняя склонностью населения к потреблению и сбережению состоит из колебания как дохода, так и настроений людей, поэтому важно знать, как человек реагирует на изменение его дохода – в сторону увеличения потребления или сбережения? Для этой цели применяются, соответственно, показатели предельной склонности к потреблению и сбережению.

Предельная склонность к потреблению – изменение в потреблении вследствие изменения дохода:

$$MPC = \frac{\Delta C}{\Delta y}$$

где: ΔC – прирост потребления; Δy – прирост дохода; MPC– предельная склонность к потреблению.

Предельная склонность к сбережению – изменение в сбережении вследствие изменения дохода:

$$MPS = \frac{\Delta S}{\Delta y}$$

где ΔS – прирост сбережений; Δy – прирост дохода; MPS– предельная склонность к сбережению.

Величины MPC и MPS всегда колеблются в пределах прироста дохода – в этом проявляется их взаимосвязь и взаимозависимость.

А) $MPC+MPS=1$;

Б) $1-MPC=MPS$;

В) $1-MPS=MPC$.

КРЕДИТНАЯ ПОЛИТИКА

Смирнова О. А., 3 курс, специальность 080105.65 (2)

Руководитель – к.ф.-м.н., доцент Санаева Т. А.

Целью работы является изучение кредитной политики.

Кредитная политика - это совокупность банковских операций, рассматриваемых на определенную перспективу и обеспечивающих банку достижение намеченных целей.

Кредитная политика решает следующие вопросы:

- определение срока предоставления кредита (период времени, в течение которого дебитору представляется отсрочка платежа);
- стандарты кредитоспособности (определение кредитного рейтинга покупателя и вытекающих отсюда размеров допустимых сумм кредита);
- система сбора платежей (политика и процедура истребования дебиторской задолженности, показатели, отражающие нарушения в оплате и пр.);
- скидки, представляемые за раннюю оплату (размер скидок и период, в течение которого ими можно воспользоваться).

Чтобы разработать кредитную политику необходимо:

- проанализировать существующую дебиторскую задолженность по срокам возникновения, с позиции платежной дисциплины, по оборачиваемости;
- определить возможный объем денежных средств, направляемый на финансирование дебиторской задолженности и изменение прибыли компании при различных условиях кредитования;
- сформировать стандарты определения кредитного рейтинга клиентов;
- выработать критерии предоставления кредитов;
- обеспечить использование современных кредитных инструментов;
- обеспечить контроль исполнения кредитной политики и внедрение в систему мотивации менеджеров составляющих, связанных с оплатой реализованных товаров.

Для анализа дебиторской задолженности используются показатели:

1. Коэффициент оборачиваемости дебиторской задолженности:

Кдз = Общий объем реализации / Средняя величина дебиторской задолженности.

Этот коэффициент показывает, насколько быстро компания собирает деньги с клиента за поставленные товары.

2. Оборачиваемость дебиторской задолженности в днях (средний период инкассации):

DSO = Средняя величина дебиторской задолженности / Среднедневная выручка от продажи в кредит или

$$DSO = 365 / \text{Кдз}.$$

Если этот показатель превышает контрактные (или нормативные) условия — платежи поступают с нарушением установленных сроков.

3. Средняя величина дебиторской задолженности ДЗср зависит от годового объема продаж в кредит S и среднего периода инкассации DSO:

$$\text{ДЗср} = S \times \text{DSO} / 365$$

или

$$\text{ДЗср} = S / \text{Кдз}$$

4. Средняя величина инвестиций предприятия в счета дебиторов:

$\text{INVD} = \text{DSO} \times \text{Общие годовые издержки} / \text{Годовой объем продаж} = \text{DSO} \times \text{Доля издержек в цене реализации}.$

5. Коэффициент просроченной дебиторской задолженности:

$\text{Кпдз} = \text{Сумма просроченной задолженности} / \text{Общая величина дебиторской задолженности}.$

Результаты расчетов вышеописанных показателей используются при разработке отдельных аспектов кредитной политики компании

На следующем этапе определяется возможная сумма финансовых ресурсов, инвестируемых в дебиторскую задолженность:

$$\text{INV}_{\text{дз}} = S \times V \times \text{DSO} / 365,$$

где, $\text{INV}_{\text{дз}}$ — инвестиции в дебиторскую задолженность;

S — планируемый объем реализации продукции в кредит;

V — переменные затраты как процент от валового объема реализации (затраты на производство, связанные с хранением запасов, административные расходы кредитного отдела и другие переменные затраты);

DSO — средний период оборачиваемости дебиторской задолженности (в том числе с учетом просроченных платежей), в днях.

Прирост дебиторской задолженности в результате изменения кредитной политики при условии увеличения объема реализации:

$$\Delta ДЗ = ((DSO_N - DSO_0)(So / 365)) + V(DSO_N(SN - So) / 365),$$

где So — текущая валовая выручка от реализации;

SN — прогнозная валовая выручка от реализации;

V — переменные затраты как процент от валового объема реализации (за исключением потерь от безнадежных долгов, текущих расходов, связанных с финансированием дебиторской задолженности, и затраты на предоставление скидок);

DSO₀ — период инкассации дебиторской задолженности до изменения кредитной политики, в днях;

DSO_N — период инкассации дебиторской задолженности после изменения кредитной политики, в днях.

Прирост дебиторской задолженности в результате изменения кредитной политики при условии уменьшения объема:

$$\Delta ДЗ = ((DSO_N - DSO_0)(SN / 365)) + V(DSO_0(SN - So) / 365).$$

Влияние изменений кредитной политики на доналоговую прибыль компании:

$$\Delta P = (SN - So)(1 - V) - k\Delta ДЗ - (BNSN - BoSo) - (DNSNPN - DoSoPo),$$

где k — стоимость капитала, инвестируемого в дебиторскую задолженность;

BN — средний объем безнадежных долгов при новом объеме реализации (процент от валового объема реализации);

Bo — средний объем безнадежных долгов при текущем объеме реализации (процент от валового объема реализации);

DN — предполагаемый процент торговой скидки при новом объеме реализации;

Do — процент торговой скидки при текущем объеме реализации;

PN — доля объема реализации со скидкой в валовом объеме реализации после изменения кредитной политики, в %;

Po — доля объема реализации со скидкой в валовом объеме реализации до изменения кредитной политики, в %

Кредитная политика (по определению Глухова В.В, на примере):

Региональный центр, обладая определенными финансовыми ресурсами, может в соответствии с действующим законодательством РФ предоставлять на различных условиях своим хозяйствующим субъектам свои кредитные ресурсы. При предполагаемой неизменности ставки за кредит в течении планового периода и благоприятных условиях хозяйствования региональных предприятий региональный центр всегда может рассчитывать на пополнение доходной части своего бюджета

$$S_r = \gamma \lambda \sum x_i = \gamma \lambda S$$

где γ - региональная ставка налога на прибыль; λ - банковская ставка за кредит в плановом периоде; S - объем кредитных средств, располагаемых региональным центром; x_i - объем кредита, предоставляемого i -му региональному хозяйствующему субъекту.

ЛИНЕЙНАЯ МОДЕЛЬ МНОГООТРАСЛЕВОЙ ЭКОНОМИКИ

Ткаченко Т.А., 1 курс, направление подготовки 080100.62
Научный руководитель – доцент, к.пед.н. Максимова М.В.

Макроэкономика функционирования многоотраслевого хозяйства требует баланса между отдельными отраслями. Каждая отрасль, с одной стороны, является производителем, а с другой — потребителем продукции, выпускаемой другими отраслями. Возникает довольно непростая задача расчета связи между отраслями через выпуск и потребление продукции разного вида. Впервые эта проблема была сформулирована в виде математической модели в 1936 г. в трудах известного американского экономиста В.В.Леонтьева, который попытался проанализировать причины экономической депрессии США 1929-1932 гг. Эта модель основана на алгебре матриц и использует аппарат матричного анализа.

Цель работы: рассмотреть применение системы линейных алгебраических уравнений в экономике на примере математической модели Леонтьева.

Рассмотрим применение модели Леонтьева на примере.

Табл. 1 содержит данные баланса трех отраслей промышленности за некоторый период времени. Требуется найти объем валового выпуска каждого вида продукции, если конечное потребление по отраслям увеличить соответственно до 60, 70 и 30 условных денежных единиц.

	Отрасль	Потребление			Конечный продукт	Валовый выпуск
		1	2	3		
1	Добыча и переработка углеводородов	5	35	20	40	100
2	Энергетика	10	10	20	60	100
3	Машиностроение	20	10	10	10	50

Решение. Найдем матрицу прямых затрат, для этого находим коэффициенты прямых затрат:

$$a_{11} = 0,05; \quad a_{12} = 0,35; \quad a_{13} = 0,40; \quad a_{21} = 0,10; \quad a_{22} = 0,10; \quad a_{23} = 0,40$$

$$a_{31} = 0,20; \quad a_{32} = 0,10; \quad a_{33} = 0,20. \text{ Получаем матрицу}$$

$$A = \begin{pmatrix} 0,05 & 0,30 & 0,40 \\ 0,10 & 0,10 & 0,40 \\ 0,20 & 0,10 & 0,20 \end{pmatrix}$$

Матрица A удовлетворяет обоим критериям продуктивности.

Найдем новый вектор валового выпуска \bar{x}_* , удовлетворяющий соотношениям баланса в предположении, что матрица A не изменяется. В таком случае компоненты x_1, x_2, x_3 неизвестного вектора \bar{x}_* находятся из системы уравнений

$$\begin{cases} x_1 = 0,05x_1 + 0,35x_2 + 0,4x_3 + 60, \\ x_2 = 0,1x_1 + 0,1x_2 + 0,4x_3 + 70, \\ x_3 = 0,2x_1 + 0,1x_2 + 0,2x_3 + 30. \end{cases}$$

В матричной форме эта система выглядит следующим образом:

$$(E - A) \bar{x}_* = \bar{y}_*$$

где матрица $(E - A)$ имеет вид

$$(E - A) = \begin{pmatrix} 0,5 & -0,35 & -0,40 \\ -0,10 & 0,90 & -0,40 \\ -0,20 & -0,10 & 0,80 \end{pmatrix} y_*$$

Решением системы линейных уравнений):

$$\bar{x}_* = \begin{pmatrix} 152,6 \\ 135,8 \\ 92,5 \end{pmatrix}.$$

Ответ: для того чтобы обеспечить заданное увеличение компонент вектора конечного продукта, необходимо увеличить соответствующие валовые выпуски: добычу и переработку углеводородов на 52,6%, уровень энергетики - на 35,8% и выпуск продукции машиностроения - на 42,5% по сравнению с исходными величинами, указанными в табл. 1.

Список литературы:

1. Красс, М. С. Основы математики и ее приложения в экономическом образовании : учебник для экономических специальностей вузов / М. С. Красс, Б. П. Чупрынов. – М.: Дело, 2002. - 688 с.

К ВОПРОСУ ОБ ИСПОЛЬЗОВАНИИ ИНФОРМАЦИОННЫХ ТЕХНОЛОГИЙ НА ЗАНЯТИЯХ СОЦИАЛЬНО-ГУМАНИТАРНОГО ЦИКЛА

Максимова М.В., к.пед.н., доцент

В условиях развития системы Российского профессионального образования, введения в действие ФГОСТ 3 поколения, необходимым и целесообразным является использование информационных технологий в процессе подготовки будущих бакалавров и специалистов.

Основу информационных технологий составляют компьютеры и компьютерные системы, различные электронные средства, аудио- и видеотехника.

Кафедрой «Социально-гуманитарные науки» накоплен опыт использования имеющихся в педагогической науке информационных технологий.

Преподаватели кафедры ведут работу в четырех направлениях:

- организация и проведение лекционных занятий;
- организация и проведение семинарских занятий;
- организация самостоятельной работы студентов;
- проведение контроля знаний, умений и навыков студентов.

К наиболее эффективным формам организации лекционных занятий следует отнести мультимедийные презентации.

Необходимость разработки и применения авторских мультимедийных презентаций в преподавании общепрофессиональных дисциплин обусловлена следующими факторами:

- реализация принципа наглядности;
- представление информации в различной форме (текст, графика, анимация, видео);
- активизация учебно-познавательной деятельности;
- усиление мотивации и познавательного интереса студентов.

Данная форма позволяет представить учебный материал как систему ярких опорных образов, наполненных исчерпывающей информацией в алгоритмическом порядке. Подача учебного материала в виде мультимедийной презентации сокращает время обучения.

Использование мультимедийных презентаций позволяет значительно повысить информативность и эффективность занятия при объяснении учебного материала, т.к. комбинированное воздействие визуальной и аудиоинформации дает наилучшие результаты.

Действительно, результаты исследований показывают, что эффективность слухового восприятия информации составляет 15%, зрительного - 25%, а их одновременное включение в процесс обучения повышает эффективность восприятия до 65%.

На семинарских и практических занятиях происходит закрепление и повторение лекционного материала, поэтому здесь актуальность приобретают аудио и видео фрагменты, которые можно использовать для решения определенного класса дидактических задач, например, представление в аудио и видео формате проблемных ситуаций с последующим обсуждением в аудитории. Так, в качестве аудио фрагментов могут быть рассмотрены материалы, посвященные историческим аспектам дисциплины, разнообразные, возможно противоречивые, мнения известных ученых, педагогов, философов, психологов. При этом аудио фрагмент должен быть достаточно коротким (не более 2-3 страниц печатного текста). После фрагмента студентам могут быть даны задания: ответить на вопросы, сформулировать позицию, отстоять собственную точку зрения. Видео материал может содержать видеоролики, по тематике занятий.

Опыт показывает, что эффективным методом создания проблемной ситуации является задание по анализу художественного фильма, затрагивающего изучаемую проблему образования. Так, среди обсуждаемых проблем могут быть: вопросы семейного воспитания, взаимоотношения в коллективе (группе сверстников, педагогическом, профессиональном коллективе), проблемы развивающего, воспитывающего, опережающего обучения, проблемы отцов и детей и т.д. Эмоциональный накал, реальные (или воспринимаемые как реальные) ситуации, которые обыгрываются в

фильмах, создают необходимость мобилизации знаний, прогнозирования возможных последствий.

Особенность предметов гуманитарного цикла заключается в том, что дисциплины предполагают развитие творческого мышления студентов. Поэтому большое значение здесь имеет самостоятельная поисковая, творческая работа обучающихся. Компьютерные технологии дают самые широкие возможности для развития творческого потенциала студентов. Компьютерные средства делают возможным охват больших информационных объемов, легкий доступ к нужной справочной информации и дополнительной литературе, представление альтернативных мнений и позиций по рассматриваемому вопросу, включение профессиональной составляющей, демонстрацию большего количества наглядных примеров. В этой связи уместно использование электронных учебников, справочных систем, так называемых файловых хранилищ информации, подборок Интернет-ресурсов и т.п.

Так, например, по дисциплине “Этика делового общения”, предусматривающим наличие практических работ, разработаны следующие задания, развивающие творческий потенциал студентов, которые выполняются в группах.

- оформите поздравительную открытку с учетом правил этикета: обращенность к адресату; отсутствие штампов речи; оригинальность текста; искренность текста; психологические приемы “поглаживание”, “комплимент”;

- составьте письмо другу с соблюдением этикета эпистолярного жанра: приветствие; этикетные вопросы (о здоровье, делах, настроении и др.); рассказ-повествование о событиях, деятельности; обращение к адресату с целью поделиться своими воспоминаниями, связанными с ним (психологические приемы “поглаживание”, “комплимент”); пожелания доброго здоровья; приветы общим знакомым; подпись; число;

- написать заявление на имя директора вуза о приеме на обучение, объяснительную на имя заведующего отделением о причине пропуска занятий;

- составьте диалоги, отражающие этикет поведения работника в официально-деловой обстановке в ситуации “начальник-подчиненный”, учитывая две формы ответа: согласие; отказ с извинениями и объяснениями причины (например, в следующих си-

туациях: “Ваш начальник просит Вас сделать дополнительную работу”, “Вы устраиваетесь на работу по конкурсу” и т.д.);

- составьте правила делового телефонного разговора;
- составьте рекламу товара и т.д.

Выполнение перечисленных выше заданий с использованием информационно-коммуникационных технологий позволяют студентам не только проявить себя как творческую личность, но и совершенствовать свои навыки работы на компьютере.

Компьютер может использоваться для: электронного представления основного и дополнительного учебного материала, выдачи справочной информации (например, использование разработанных специально для данной дисциплины баз данных или информации из Интернет); проведения тестирования.

Использование информационных технологий при организации самостоятельной деятельности дает ряд преимуществ:

- возможность дистанционного обучения и контроля;
- автоматизирует организацию самостоятельной деятельности;
- способствует расширению, закреплению и углублению знаний, полученных в аудитории;
- развивает творческий подход к решению поставленных проблем;
- формирует практические навыки в решении ситуационных задач.

Компьютерное тестирование в учебном процессе вуза является одним из часто используемых методов контроля знаний и умений студентов. Компьютерное тестирование используется нами как средство регулярного индивидуального объективного контроля знаний и студентов, позволяющее проверить знания по большинству вопросов дисциплины, обеспечивающее легкость статистической обработки результатов.

Применение информационных технологий на занятиях

- позволяют эффективно организовать групповую и самостоятельную работу;
- способствуют совершенствованию практических умений и навыков обучающихся;
- позволяют индивидуализировать процесс обучения;
- активизируют познавательную деятельность студентов, которое достигается путем участия в создании презентаций по ново-

му материалу, подготовке докладов, самостоятельному изучению дополнительного материала и составление презентаций— опорных конспектов, при закреплении материала на уроке;

- развивают творческий потенциал учащихся.

Работа по использованию информационно-коммуникационных технологий в деятельности студента и преподавателя позволяет повысить информационную культуру студентов, улучшить практические навыки по использованию информационных технологий на разных предметах, использовать педагогический опыт других преподавателей и учебных заведений, а также обеспечивает вовлечение студентов в информационную среду, развивает умение работать в ней, отбирать и систематизировать материал, использовать его в своей практической деятельности.

Таким образом, использование ИКТ на занятиях значительно повышает не только эффективность обучения, но и помогает создать более продуктивную атмосферу, заинтересованность учеников в изучаемом материале.

КОНЦЕПЦИИ ОПРЕДЕЛЕНИЯ ПОНЯТИЙ «ДУХ» И «ДУХОВНОСТЬ»

Тихонов А.С., д.филос.н., профессор

Термин «духовность» в многозначности его понимания в философии относится к одному из самых трудно определяемых. Духовность рассматривается как производное от слова «дух», имеющего широкий диапазон смысловых оттенков в различных сферах жизни. Так, абстрактно выглядит определение, в котором дух – это «невещественное начало. В отличие от материального, природного начала». При этом в идеалистических учениях дух выступает как первоначало мира. Иногда под духом понимается сознание и мышление (рационализм), а иногда дух выступает как синоним воли, чувства, воображения, интуиции (иррационализм). К примеру, в экзистенциализме дух понимается как «исходящая из подлинной экзистенции воля» [1, с. 548]. Для материализма же дух «есть свойственная человеку функция отражения материальной действительности, то есть характерная особенность той ступени

развития последней, на которой она приходит к самосознанию» [2, с. 85].

Понятие «духовность» в современной литературе интерпретируется неоднозначно рядом авторов. Так, Д.В. Пивоваров связывает с духовностью нематериальность, наполненность духом творчества. Также духовность есть процесс гармоничного развития духовных потребностей человека. В религиозно-философском смысле, духовность, как считает ученый, обозначает состояние духовного, нахождение духа Божьего в человеке. В светски-материалистическом смысле духовность выражается в стремлении человека к вершинам культуры и совершенствованию своих творческих способностей. Здесь духовность есть добровольный выбор индивидом наиболее общезначимых ценностей и идеалов. Согласно Д.В. Пивоварову, духовность может быть истинной и ложной, доброй и злой, квазиистинной и нейтральной, образуя тем самым целую иерархию, противостоящую бездуховности. Но истинная духовность, подводит итог автор, нацелена на внутренне познание миров, ориентирована мистически и интуитивно усматривать сущность вещей и беспристрастно оценивать совестью поступки [3, с. 266,267].

На несколько иных моментах в анализе духовности делает акценты В.И. Стрелков. В первую очередь он справедливо указывает на неправомерность сведения духовности только к духовному производству. Само по себе занятие духовным производством, т.е. познавательная, этическая, эстетическая деятельность сама по себе, ещё не подтверждает духовности субъекта. Духовность можно определить скорее как состояние расширения внутреннего горизонта в сознании, которое опережает возможности самоидентификации субъекта. Значит, духовность является понятием, «сущностно сопряженным творчеству» [4, с. 206].

Однако, в контексте настоящей статьи, по мнению авторов, наиболее плодотворной является точка зрения Л.П. Буевой в понимании данной категории ввиду определения значения духовности во всей социальной системе. В частности, она полагает, что «духовность есть интегративное качество, относящееся к сфере смысложизненных ценностей, определяющих содержание, качество и направленность человеческого бытия, и «образ человеческий» в каждом индивиде [5, с.5].

Духовное производство (деятельность), духовные потребности и потребление, духовные ценности, отношения и общение составляют в своем единстве основные элементы духовной сферы общества как системы, в которой духовность является определяющей. При этом к духовным ценностям относятся социально-политические, познавательные, нравственные, эстетические и религиозные ценности. Значение духовности для общественного развития во многом определяется её регулирующей функцией. Во-первых, духовность, выполняя функцию ориентации, обеспечивает целостность и устойчивость личности, создает структуру сознания и программы деятельности, контролирует и организует мотивационную сферу; задает иерархию образцов и меру готовности к реализации собственного «проекта». Во-вторых, динамичность и открытость духовности позволяют обществу давать адекватную оценку событиям и преодолевать конфликты, успешно переосмысливать свои ценностные ориентации в кризисных ситуациях. В целом, духовность служит совершенствованию всей системы «общество-культура-природа». Соответственно, духовность с антропологической точки зрения есть высший уровень освоения человеком мира, отношения к природе, обществу и самому себе.

Список литературы:

1. Рогов, А.И. Дух/ А.И. Рогов// Большая советская энциклопедия: в 30 т. – М.: Советская энциклопедия, 1972. – Т. 8. – С. 548;
2. Лосев, А.Ф. Дух/ А.Ф. Лосев// Философская энциклопедия: в 5 т. – М.: Советская энциклопедия, 1962. – Т.2. – С. 82-85;
3. Пивоваров, Д.В. Духовность/ Д.В. Пивоваров// Современный философский словарь. – Лондон; Франкфурт-на-Майне; Париж; Люксембург; М; Мн.: ПАН-ПРИНТ, 1998. – С. 266-267;
4. Стрелков, В.И. Духовность и творчество// Человек как философская проблема: Восток – Запад : сборник статей / В.И. Стрелков. – М.: Изд-во Ун-та дружбы народов, 1991. – С. 197-209;
5. Буева, Л.П. Духовность, художественное творчество, нравственность // Вопросы философии / Л.П. Буева. – 1996. – №2. – С. 119.

ИЗУЧЕНИЕ САНИТАРНОГО СОСТОЯНИЯ ПРИДОРΟЖНЫХ НАСАЖДЕНИЙ ГОРОДА ЧЕБОКСАРЫ

Андреева В.А., Коробко Д. С., 9 класс,
МБОУ Лицей № 44 г. Чебоксары
Научный руководитель – учитель биологии
МБОУ «Лицей № 44» г. Чебоксары Яковлева О. В.

Изучение адаптаций разных видов растений к условиям городской среды и их санитарного состояния актуально, что позволяет выявлению и внедрению наиболее приспособленных видов к озеленению в городском хозяйстве.

Основной целью нашей работы является изучение санитарного состояния деревьев придорожных насаждений. При этом нами ставились следующие задачи:

- инвентаризация деревьев некоторых придорожных насаждений г. Чебоксары;
- сравнение санитарного состояния деревьев придорожных насаждений с разной интенсивностью транспортных потоков;
- сравнение данных за 2007 и 2012 годы.

Полевые исследования были проведены на территории г. Чебоксары в весенне-летний вегетационный период (май – июнь 2012 г.). Также нами для сравнения использовались аналогичные данные за 2007 г. Всего инвентаризировались два объекта:

- придорожные насаждения по проспекту Тракторостроителей от кольцевой развязки возле универсама «Шупашкар» до пересечения проспекта с улицей Ленинского Комсомола (выделялось 5 участков);
- придорожные насаждения по проспекту М.Горького от пересечения с улицей Лебедева до пересечения с улицей М.Павлова (выделялось 4 участка);

Материал по интенсивности транспортных потоков указанных магистралей получен из литературных источников [3].

Для оценки санитарного состояния деревьев путем инвентаризации придорожных насаждений был выбран метод, предложенный профессором Ашихминой Т.Я. [1].

Проведенные нами исследования позволили сделать следующие выводы:

- сравнение данных за 2007 и 2012 годы.

1. Нами проинвентаризированы деревья по проспектам Тракторостроителей и Максима Горького. Всего учтено 1347 деревьев 10 видов.

2. При постоянном компенсационном озеленении и замене слабых и больных деревьев здоровыми сравнение санитарного состояния деревьев придорожных насаждений с разной интенсивностью транспортных потоков дает недостоверные данные.

3. При отсутствии компенсационного озеленения и замены старых и больных деревьев здоровыми на придорожных посадках со временем уменьшается доля хороших по санитарному состоянию деревьев, и увеличиваются доли удовлетворительных и неудовлетворительных. Компенсационное озеленение позволяет поддерживать высокий уровень хороших деревьев даже при повышенной интенсивности транспортных потоков.

Список литературы:

1. Ашихмина, Т. Я. Школьный экологический мониторинг: Учебно-методическое пособие / Т. Я. Ашихмина, Г.Я. Кантор / Под ред. Ашихминой Т.Я. – М. : АГАР, 2000. – 386 с.

2. Определитель сосудистых растений / И.А. Губанов, К.В. Киселева, В.С. Новиков, В.Н. Тихомиров. – М.: Изд-во МГУ, 1992. – 400 с.

3. Сеньков, В. И. Влияние автотранспорта на качество окружающей среды и здоровье населения г. Чебоксары: Информационно-аналитический сборник «Экологические проблемы городов и территорий» / В. И. Сеньков, Е. А. Петухова, Е. В. Михайлова. – Чебоксары, 2006. – 132 с.

УЧЕНИЯ ЭПИКУРА О ПРЕОДОЛЕНИИ СТРАХА

Бронюшкина И.В., 2 курс, направление подготовки 080100.62
Научный руководитель – д.ф.н., профессор Тихонов А.С.

Страх – это неотъемлемая часть человеческого существования. Многие философские школы и направления, так или иначе, рассматривали страх в рамках соответствующих мировоззренческих систем.

Эпикур утверждает идеал мудреца-философа, который не позволяет чрезмерно волновать свою душу никакими страстями, – ни тела, ни ума. Мудрец, владеющий знаниями, преодолевает любые страхи и способен жить в размеренности удовольствий даже на фоне перспективы конца.

Эпикур(ок. 341–270 до н.э.) – древнегреческий философ, основатель одного из наиболее влиятельных направлений античной философии – эпикуреизма.

Приобретению полного счастья человеку мешают страхи, властвующие над ним, которые необходимо преодолевать. Эпикур выделял три вида страха:

1. Страх перед небесными явлениями.

Этот страх преодолевается знанием атомистической физики, космологии и астрономии, которые дают вполне логичное объяснение всем явлениям природы.

2. Страх перед богами.

Преодоление страха перед богами, по Эпикуру, заключалось в признании того факта, что боги сами пребывают в постоянном блаженстве и не собираются никаким образом вмешиваться в жизнь людей.

3. Страх перед смертью.

Являясь сторонником материалистической философии, Эпикур утверждал бессмысленность этого страха, ибо не существует никакой загробной жизни, сама человеческая душа, будучи материальной, смертна также как и тело, а значит ни к чему мучить себя мыслями о том, что будет после смерти. Знаменитым стал афоризм Эпикура, в котором философ утверждает мысль о том, что жизнь и смерть никогда не встречаются: «Пока мы живы — смерти нет, когда мы мертвы — нет жизни».

Эпикур исследует тревожащие человека мнения и находит их прежде всего в трех видах страха: в страхе перед небесными явлениями, перед богами и перед смертью. На преодоление этих страхов и направлено все атеистическое учение Эпикура.

Идеал Эпикура — мудрое спокойствие философа, свободного от всех страхов и предрассудков, познающего истинную природу вещей в результате логического мышления и исследования объективно существующего мира, научного наблюдения над природой.

Список литературы:

1. Асмус, В. Ф. Античная философия / В. Ф. Асмус.- М.: Высшая школа, /МГУ-М.,1999. – 236с.
2. Богомолов, А.С. Античная философия / А. С. Богомолов.- М.: Изд-во Моск.ун-та, 1985.
3. Виндельбанд. В. История новой философии в ее связи с общей культурой и отдельными науками / В. Виндельбанд. Т. 1–2. - СПб., 1908.
4. Диоген Лаэртский. О жизни, учениях и изречениях знаменитых философов. – М.:Терра – книжный клуб, 2009.-608с.
5. Кохановский, В.П. Основы философии науки/В.П. Кохановский, Т.Г. Лешкевич, и др. - Ростов-на-Дону, 2004.
6. Койре, А. Очерки истории философской мысли. О влиянии философских концепций на развитие научных теорий / А. Койре. - М., 1985.

МОЛОДЕЖНЫЕ СУБКУЛЬТУРЫ

Батракова Н.М., 2 курс, направление подготовки 080100.62
Научный руководитель – к.и.н., доцент Скворцова А.А.

Субкультура – это понятие, обозначающее в социологии и культурологии часть культуры общества, отличающейся своим поведением (положительным или отрицательным) от преобладающего большинства, а также социальные группы-носители этой культуры.

Главной характерной особенностью молодежной субкультуры является ее обособленность, отстраненность, часто демонстративная, эпатажная от культурных ценностей старших поколений, национальных традиций. Человек, попавший в субкультуру, становится с ней единым целым. Он принимает все порядки, законы нового общества, у него меняется система ценностей и взгляд на мир.

Молодежная субкультура, как культурное явление благотворно влияет на молодежь, давая возможность для самовыражения, проявления креативности мышления и формирования определенных коммуникативных навыков. Создавая свою культурную среду, молодые люди ломают устаревшие стереотипы мышления и обогащают самих себя и окружающий мир новыми идеями. Но, рас-

смаатривая их, как социальное явление, можно сказать, что субкультура – это стилизованное зеркало взрослого мира вещей, отношений и ценностей.

Тема субкультур - это одна из интереснейших тем. Она обширна и многогранна. Она жизненна и наблюдается каждый день. Субкультуры не стоят на месте, они развиваются и изменяются. Субкультуры приносят в нашу жизнь новые идеи и ценности, и можно считать, что это без преувеличения один из движущих факторов культуры.

В современной России ценности и интересы молодежи ограничены в основном сферой досуга: модой, музыкой, развлекательными мероприятиями, часто малосодержательным общением. Молодежная субкультура носит развлекательный и потребительский характер, а не познавательный, созидательный и творческий.

Нами было проведено исследование, позволившее изучить молодежь как социальную общность, рассмотреть особенности образа жизни, получить информацию о молодежных субкультурах среди студентов.

Опрос был направлен на студенческую молодёжь в возрасте от 17 до 23 лет, большинство из которых составили девушки (80 %). Исследование проводилось посредством очного и Интернет-опроса.

В очном опросе было выяснено, что 58,2 % респондентов считают, что субкультура в их понимании это стиль жизни современной молодежи, а 23,6 % считают, что принадлежность к какой-либо разновидности субкультуры – это временное увлечение. Большинство опрошенных проявляют полное безразличие к данному проявлению молодежных интересов (81,8 %).

Одним из интересующих нас вопросов было то, почему молодежь присоединяется к той или иной субкультуре. По мнению 30,9 % респондентов молодежь «хочет выделиться». 29 % респондентов считают, что в неформальной среде молодежь объединяется «для выражения своей индивидуальности». 16,4 % опрошенных видят причиной вступления в неформальную среду «желание идти за коллективом».

Все эти данные свидетельствуют о том, что большинство опрошенных имеет представление о молодежных субкультурах, но относится к ним безразлично, вероятно, не воспринимая серьезно

увлечения молодежи.

ГРАЖДАНСКИЙ БРАК В ПРЕДСТАВЛЕНИИ СТУДЕНЧЕСКОЙ МОЛОДЕЖИ

Дуйсембаева С.А., 2 курс, направление подготовки 080200.62
Научный руководитель – к.и.н., доцент Скворцова А.А.

Гражданский брак прочно вошел в жизнь современного общества. Если ранее под «гражданским браком» подразумевали семейные отношения, не освященные церковью, то в современности данное явление имеет совершенно иное значение. В этой связи необходимо определить точное содержание данного понятия. В простонародном обращении гражданский брак – это брачные отношения между мужчиной и женщиной, официально не оформленные. В таких семьях мужа и жену связывают исключительно устный договор. Иными словами – это сожительство. Брак считается гражданским, если пара живет на одной территории и ведет общее хозяйство в течение месяца. Однако в юридической терминологии гражданским браком считаются официально оформленные брачные отношения, подтверждаемые записью в актах гражданского состояния.

Целью данной работы является изучение отношения современной студенческой молодежи к гражданскому браку как форме не официальных брачных отношений. На наш взгляд наиболее приемлемым методом исследования данного вопроса является социологический опрос в виде письменного анкетирования.

В итоге полученные данные позволили нам установить, что примерно 50 % выборочной совокупности студентов ЧИЭМ СПбГУ считают гражданский брак приемлемой формой отношений.

Большинство респондентов (75 %) принимают современную трактовку термина «гражданский брак» как семейного союза, не признанного церковью и государством, остальные склоняются к устаревшему понятию гражданского брака – семейным отношениям, не освященным таинством венчания. Также опрошенные считают, что для признания пары состоящей в браке официально не оформленном необходим более длительный срок совместного

проживания, чем один месяц. Вот почему, несмотря на то, что в настоящее время гражданский брак в студенческой среде встречается довольно часто, респонденты в основном отрицательно отвечали на вопрос о том, состоят ли они в гражданском браке.

Самой распространенной причиной заключения гражданского брака социологи считают попытку репетиции семейных отношений на проверку бытовой совместимости, которую взаимная влюбленность и сексуальное влечение еще не гарантируют. Опрошенные студенты проявили абсолютную солидарность с этим мнением.

Респонденты заявляют, что гражданский брак позволит научиться уважать пространство чужой жизни (75 %), ценить собственную свободу (15 %) и обрести бесценный сексуальный и житейский опыт.

Участники опроса оценили классический пример из развития отношений в гражданских браках, когда один из партнеров категорически отказывается вступать в брак. На месте другого партнера один студент будет тайно страдать, двое расстанутся с партнерами, трое устроят скандалы, а 70 % заявили, что согласятся жить в гражданском браке, т.е. спокойно подыграют партнеру.

Среди недостатков гражданского брака были выделены такие моменты, как: отсутствие ощущения серьезности отношений (19 %), огромный юридический риск, возражения родителей (по 14 %). При этом большинство студентов считают, что у гражданского брака нет недостатков.

Таким образом, полученные данные позволили нам подтвердить предположения о позитивном отношении студентов к гражданскому браку и не отрицании ими общепринятого мнения о преимуществах гражданского брака, о значимости психологических, материальных и юридических проблем, возникающих у партнеров. Все это в целом свидетельствует о принятии студентами такой формы отношений, которая не предусматривает заключение официального брака.

СОЦИАЛЬНО-ПСИХОЛОГИЧЕСКАЯ ГОТОВНОСТЬ СТУДЕНЧЕСКОЙ МОЛОДЕЖИ К ОСУЩЕСТВЛЕНИЮ ПРЕДПРИНИМАТЕЛЬСКОЙ ДЕЯТЕЛЬНОСТИ.

Сорокина Н. Г., 2 курс, направление подготовки 080100.62
Руководитель – к.и.н., доцент Скворцова А. А.

Актуальность данной темы обусловлена тем, что предпринимательство на современном этапе развития рыночной экономики выдвигается на первый план в качестве наиболее экономически продуктивной формы деятельности. Современное студенчество как социальная группа является экономически активной и восприимчивой к нововведениям. Она обладает отличными способностями для начала собственного бизнеса, однако в силу различных причин – из-за страха неудач, отсутствия стартового капитала не каждый решается открыть свое дело. В этой связи существует необходимость изучения социально-психологической готовности студенческой молодежи к осуществлению предпринимательской деятельности.

Данные проведенного нами социологического исследования, ставившего целью изучить социально-психологическую готовность студентов II курса ЧИЭМ СПбГПУ к ведению предпринимательской деятельности, позволили получить следующие результаты:

1) Большинству респондентов (81 %) нравится их (будущая) профессия в связи с достойной оплатой труда (36 % мнений) и наличием возможностей профессионального роста (28 % мнений). При этом абсолютное большинство (100 %) опрошенных считают, что их материальное положение в настоящем и будущем зависит только от них самих, не важно какая экономическая ситуация будет в стране.

2) 61 % студентов для достижения успеха готовы рискнуть, в то время как 39 % респондентов считают, что в жизни лучше не рисковать, а постепенно строить свою карьеру.

3) Что касается готовности студенческой молодежи к осуществлению предпринимательской деятельности, то опрос превзошел все ожидания – 100 % опрошенных студентов желают в будущем иметь свой бизнес.

4) Успешный современный предприниматель, по мнению студенческой молодежи должен иметь такие черты характера, как:

- уверенность в себе;
- работоспособность;
- самостоятельность;
- инициативность и энергичность;
- амбициозность.

По итогам исследования можно сделать вывод, что современное студенчество готово к осуществлению предпринимательской деятельности. Нынешняя молодежь очень активна, молодые люди хотят стать предпринимателями, хотят воплотить свои идеи в жизнь, но для этого необходима ответная реакция со стороны государства. Государство должно идти навстречу молодым, создавать различные федеральные программы поддержки малого предпринимательства, расширять сеть бизнес-инкубаторов, проводить образовательные форумы и т.д.

На ряду с этим молодой предприниматель, открывая свое дело должен надеяться на свои силы. Несомненно, поддержка государства важна, но она не может охватить весь слой предпринимателей. Предприниматель должен понимать, что на постоянной государственной поддержке он не сможет все время существовать. Необходимо, чтобы предприниматель нашел свою собственную нишу и на этой нише состоялся и был конкурентоспособным.

Как это ни парадоксально, но в современном российском законодательстве до сих пор отсутствует понятие «молодежное предпринимательство». Между тем именно на молодых предпринимателей ложится основное бремя успешного развития страны.

СЕЛЬСКАЯ МОЛОДЕЖЬ: ДУХОВНО-ПРАВСТВЕННЫЕ ЦЕННОСТИ

Сергеева Е.Ю., 2 курс, направление подготовки 080100.62
Научный руководитель – к.и.н., доцент Скворцова А.А.

Сельская молодежь – социально-демографическая группа, отражающая социальную структуру сельского населения.

Переживаемые современным российским обществом коренные изменения прежней системы духовно-нравственных ценностей формируют проблему морально-нравственного воспитания современной молодежи в условиях поиска новых идеалов и ценностных норм.

Молодежь, будучи динамичным социально-демографическим образованием, активно впитывает поступающую извне информацию и в своем поведении проецирует те установки, которые являлись основными в процессе социализации. При этом, на наш взгляд, прослеживается четкое разграничение в наборе ценностей и интересов у городской и сельской молодежи. В этой связи возникает интерес изучить духовно-нравственные ценности и идеалы именно у представителей сельской молодежной группы.

Село во все времена признавалось хранителем лучших духовных, традиционных ценностей русского народа. Для выяснения их степени значимости у современной молодежи нами было проведено социологическое исследование среди студентов вузов в возрасте от 18 до 23 лет, которые не являются горожанами.

В ходе исследования было выяснено, что наиболее важными ценностями изучаемой группы являются «семья», «здоровье» и «друзья». Однако, большинство опрошенных не представляют, что именно включается в понятие «духовно-нравственные ценности». Мнения разделились в диапазоне от ответов «любовь к ближнему» и «богатство внутреннего мира» до «собственных законов, которые человек стремится соблюдать». При этом под духовно-нравственными ценностями понимаются установки личности, являющиеся системообразующим элементом ценностных ориентаций, указывающие на их культурное, социальное, человеческое значение, регулирующие сознательную деятельность и поведение, придающие им нравственный характер и ориентирующие её на достижение высших идеалов. На наш взгляд, отсутствие у представителей сельской молодежи представления о духовно-нравственных ценностях, свидетельствует о кризисе этой сферы и несформированности системы морально-нравственных отношений у современной молодежи в целом.

Трансформация духовно-нравственных ценностей оказывает влияние на все сферы жизненного уклада, общественное мнение, мировоззренческие ориентации людей. В системе социальных

ценностей особое место отводится традициям. Нами было установлено, что большинство сельчан, хоть и частично, но знают традиции и культуру своего народа, обычаи сельского поселения.

В целом в нашей стране сельское население является многочисленной социально-территориальной, национальной общностью. Следовательно, повышение духовно-нравственных ценностей сельской молодежи является залогом успешного развития страны в целом.

СОЦИОЛОГИЧЕСКИЙ АСПЕКТ ПРОБЛЕМЫ ЗАКОНОПОСЛУШНОГО ПОВЕДЕНИЯ СТУДЕНЧЕСКОЙ МОЛОДЕЖИ

Утхеринова О.Н., Сапарова И. М., 2 курс,
направление подготовки 080100.62

Научный руководитель - к.и.н., доцент Скворцова А.А.

Основой регулирования поведения в обществе являются социальные нормы, фиксирующие в себе существующую систему ценностей социума. Изменения, происходящие в настоящее время во всех сферах современного российского общества, подрывают сложившиеся основы жизни, нарушают равновесие всей системы в целом. Наибольшее влияние, и, прежде всего негативное, они оказывают на развитие культуры, духовной жизни. Происходящая переоценка ценностей приводит к падению значимости определенных норм. Ценностно-нормативная неопределенность, характерная для современного российского общества, актуализирует проблему изучения законопослушного поведения студенческой молодежи в его среде.

В процессе социологического исследования были опрошены студенты 1, 2 и 3 курсов в возрасте от 17 лет до 21 года Чебоксарского института экономики и менеджмента. Из них 40 девушек и 10 юношей.

Результаты исследования помогли составить перечень наиболее распространенных интересов респондентов, которые имели возможность давать несколько ответов. На вопрос «Является ли проблема законопослушного поведения студенческой молодежи акту-

альной в современности?» большинство опрошенных (84 %) ответили положительно.

Развитие правосознания студенческой молодежи относится к числу одной из острых, ключевых проблем современного общества. Студенческая молодежь считает, что в основе законопослушного поведения лежит то, что законы – это нормативно-правовые акты высшей юридической силы, регулирующие общественные отношения, за невыполнение которых следует наказание (63 %). В вопросе о том, какие действия граждан будут соответствовать законопослушному поведению, 57 % молодых людей уверены, что это исполнение законов; 26 % - борьба за права человека; 11 % ответивших - регулярная уплата налогов; другое - 6 % респондентов. В целом данные ответы свидетельствуют об активизации правового сознания как регулятивного механизма в пресечении делинквентного и девиантного поведения, в предупреждении преступности.

По мнению студентов, формирование законопослушного поведения необходимо для того, чтобы был порядок в стране (39 %) и была безопасной жизнь (39 %). Это позволяет нам утверждать о сформированности в сознании молодежи взглядов и убеждений, обеспечивающих высокое уважение к законам государства, нетерпимость к правонарушителям, высокую правовую активность, умение решать споры цивилизованными способами. В подтверждение сказанному можно привести данные о том, что молодые граждане нашего вуза в подавляющей своей части (96 %) ответили положительно на вопрос «Считаете ли Вы себя законопослушным гражданином?» и только 4 %, участвовавших в опросе, признались: «скорее «нет», чем «да».

На вопрос «Что, по Вашему мнению, лежит в основе поведения молодежи вне правил и законов?» было дано множество вариантов ответов. В основном студенты выбрали такие варианты ответов, как «нечем заняться» (14%), «не думают и не знают о последствиях» (14%), «попадают в плохую компанию» (15%). Именно отсутствие или снижение интеллектуальных интересов одна из главных причин антиобщественных поступков молодежи. При этом, исследуемая нами социальная группа также может быть отнесена к «группе риска», т.к., с одной стороны, интересы молодежи отли-

чаются большой широтой и разнообразием, но, в тоже время, огромен удельный вес тех, кто ничем не интересуются (28%).

ВЛАСТЬ ДЕНЕГ

Шаварина Ю.А. 2 курс, направление подготовки 080100.62
Научный руководитель - к.и.н., доцент Скворцова А.А.

Деньги – специфический товар, который является универсальным эквивалентом стоимости других товаров или услуг.

Всовременном мире роль денег возросла до огромного значения. Деньги из средства обмена превратились в самостоятельную силу, решающую судьбы людей, государств и целых континентов.

Влияние денег непосредственно на человека не исчерпывается сферой экономики. Характер социальной роли денег и их социальные функции меняются.Сегодня наряду с увеличением числа источников денежных доходов отмечается резкая дифференциация уровня жизни населения России, что говорит о противоречивом характере сложившейся социально-экономической ситуации в целом и неоднозначной социальной роли денег и их функций.

В этой связи проблема денег и их значения становится все более актуальной. Особенно важен вопрос влияния денег для современной студенческой молодежи.

Нами было проведено социологическое исследование, позволившее определить место денег в жизни студентов, установить зависимость в решении человеческих проблем от денег, выявить основные источники доходов студенчества.

К выборочной совокупности было отнесено 100 человек в возрасте от 18 до 20 лет, являвшихся на момент опроса студентами. При этом большинство из них составили девушки (62%).

Ответы респондентов позволили нам установить, что большинство опрошенных (90%) не довольны своим денежным положением и лишь 10% студентов ответили, что им хватает тех денег, которые они получают. При этом 26% студентов ничего не делают, чтобы получить дополнительный доход, только 20% - стараются учиться, чтобы получать стипендию и 18% - работают.

Большинство опрошенных студентов относят себя к категории «Транжир» и «Скряга» - 36% и 38% соответственно. 70% молодёжи считают, что деньги непосредственно решать человеческие проблемы не могут, но 30% уверены в обратном. В подтверждение этому одинаковое количество респондентов (42%) выбрали в качестве приоритетных высказываний выражения «Не в деньгах счастье» и «Деньгами надо управлять, а не служить им». В тоже время порядка 38% участников опроса считают, что деньги могут управлять людьми примерно на 40-70%.

Основными качествами, по-мнению опрошенных, необходимых достижения материального благополучия являются «целеустремлённость», «трудолюбие», «упорство», «волевые черты характера». Возвращаясь к исходным данным о неудовлетворенности студентами своим материальным положением и сравнительно малым желанием его изменить, можно предположить, что вышеуказанные качества лишь только формируются у опрошенной группы студентов и не являются приоритетными в современности.

В целом мы считаем, что полученные в ходе исследования данные свидетельствуют о значительной роли денег в жизни студенчества. Их власть и влияние на современную молодёжь пропорциональны целевым установкам и набору ценностей студентов. С помощью денег можно управлять людьми, но они не способны в полной мере решить все проблемы, возникающие в процессе жизнедеятельности человеческого социума.

ОЦЕНКА ЭКОЛОГИЧЕСКОГО СОСТОЯНИЯ ТЕРРИТОРИИ ГОРОДА ЧЕБОКСАРЫ ПУТЕМ ОПРЕДЕЛЕНИЯ ВЕЛИЧИНЫ ФЛУКТУРИРУЮЩЕЙ АСИММЕТРИИ ЛИСТЬЕВ БЕРЁЗЫ ПОВИСЛОЙ

Чернов Е. В., 10 класс, МБОУ Лицей №44 г. Чебоксары
Научный руководитель - Яковлева О. В. учитель биологии
МБОУ «Лицей № 44 г. Чебоксары

Проведение оценки качества среды, ее благоприятности для человека необходимо для определения состояния природных ресурсов, разработки стратегии рационального использования региона,

оценки эффективности природоохранных мероприятий, введения очистных сооружений, создания рекреационных и заповедных территорий.

Основной целью нашей работы является оценка экологического состояния территории г. Чебоксары путем определения величины флуктуирующей асимметрии листьев березы. При этом нами ставились следующие задачи:

- определить интегральный показатель стабильности развития для березы повислой для разных участков территории г. Чебоксары;

- сравнить экологическое состояние территории г. Чебоксары, путем определения величины флуктуирующей асимметрии листьев березы, с данными мониторинга интенсивности транспортных потоков на основных магистралях г. Чебоксары;

- определить изменения экологического состояния города Чебоксары за период с 2006 по 2012 годы;

- проанализировать возможность использования оценки экологического состояния путем определения величины флуктуирующей асимметрии листьев березы повислой.

Статистическая обработка выполнена с применением программного комплекса «Анализатор симметрии листа» (автор программы - Коновалов Михаил Олегович) и программы Microsoft Excel.

Для оценки состояния здоровья среды была выбрана береза повислая (*Betula pendula*). Сбор материала проводился после остановки роста листьев (июнь-октябрь). Всего нами собран материал с 40 точек, выполнено 40 000 промеров. Выбирали растения с четко выраженными видовыми признаками, достигшие генеративного возрастного состояния.

Большая часть точек расположена в Новоюжном районе, Центре и Северо-Западном районе г. Чебоксары. Материал по интенсивности транспортных потоков указанных магистралей получен из литературных источников (Сеньков и др., 2006).

В качестве системы интегральной биологической оценки состояния экосистем был предложен метод определения величины флуктуирующей асимметрии билатеральных морфологических признаков (Захаров, Чубинишвили, 2001).

Проведенные нами исследования позволили сделать следующие выводы:

1. Нами получены интегральные показатели стабильности развития для березы повислой для 40 точек г. Чебоксары. Из них ни одна не соответствует баллу I. Слабое загрязнение среды отмечено в 6 точках (15,0%), умеренное загрязнение – в 4 (10,0%), сильное и очень сильное загрязнение в 4 (10,0%) и 26 (65,0%) точках соответственно.

2. Величина флуктуирующей асимметрии листьев березы является интегральным показателем уровня загрязнения автотранспортом.

3. За период с 2006 по 2012 гг. наблюдается ухудшение экологического состояния г. Чебоксар.

4. Величину флуктуирующей асимметрии листьев березы можно использовать для оценки экологического состояния территории.

**ПРИНЦИПЫ ТЕСТИРОВАНИЯ СТУДЕНТОВ
НЕЯЗЫКОВЫХ СПЕЦИАЛЬНОСТЕЙ
ПО ИНОСТРАННОМУ ЯЗЫКУ**

Зайцева Е. Л., к.филол.н., ст. преподаватель

В основу принципов тестирования студентов положены требования новых образовательных программ. Профессиональные стандарты, разрабатываемые в настоящее время в соответствии с требованиями проекта федерального закона «Об образовании в Российской Федерации», содержат не только перечень технических умений и навыков (спецификацию), но и включают требования к личностным качествам выпускника высшего образовательного учреждения.

Новый проект закона впервые вводит термины «обучение в течение всей жизни» и «профессиональный стандарт». Впервые – так как ранее такого понятия юридически в России не существовало. Кроме того, в проекте закона появляется понятие «квалификационный экзамен», который по описанию очень похож на сертификацию, но так не называется. В тексте не прописано, кто может проводить квалификационный экзамен, однако при проведении государственной аккредитации становится возможной общественно-профессиональная аккредитация образовательных программ, проводимая в том числе и будущим работодателем для выпускников вузов.

Для преподавателей – разработчиков образовательных программ в соответствии с ФГОС могут быть интересны следующие выдержки из проекта закона:

Глава 2. Система образования. Статья 20. Образовательные программы. Пункт 14: «Программы профессиональной подготовки предназначены для освоения лицами различного возраста, имеющими образование не ниже уровня основного общего, профессиональных компетенций или навыков, необходимых для выполнения определенных трудовых функций».

Глава 9. Государственная регламентация образовательной деятельности, контроль и оценка качества образования. Статья 84. Пункт 4: «Сведения о результатах общественно-профессиональной аккредитации основных профессиональных образовательных программ (дополнительных профессиональных программ) рассматриваются в рамках государственной аккредитации при проведении аккредитационной экспертизы».

Глава 13. Профессиональное обучение. Статья 120. Квалификационный экзамен.

Пункт 1: «Квалификационный экзамен по завершении профессионального обучения проводится с целью определения соответствия полученных знаний, умений и навыков программе профессионального обучения и требованиям квалификационной характеристики (профессионального стандарта) и установления на этой основе лицам, прошедшим профессиональное обучение, квалификационных разрядов, классов, категорий по соответствующим профессиям (должностям служащих).

В настоящее время в России различными научными коллективами создаются подходы к оценке достижения стандартов образования. Встает задача проанализировать эти подходы и оценить перспективность их применения для аттестации обучающихся, а также для построения системы оценки качества образования в образовательном учреждении.

Системы оценки результатов обучения можно разделить на подсистемы в соответствии с целями и объектами оценки: оценка индивидуальных образовательных достижений учащихся (динамики роста) для целей аттестации (подтверждения получения определенного уровня образования), коррекции индивидуальных результатов учащихся, перехода на следующую ступень обучения, выбора уровня изучения отдельных учебных предметов; оценка уровня образовательных достижений группы, курса, факультета с целью усовершенствования процесса преподавания и обучения; мониторинг образовательных достижений выборочной группы студентов в масштабе от отдельных регионов (например, всей Чувашской Республики) до отдельного вуза в целом с целью оценки качества обучения и тенденций развития.

Очевидно, что оценивать знания студентов одного вуза в целом целесообразнее не по специальным предметам, составляющим ос-

нову их будущей профессиональной деятельности, а именно по общепрофильным предметам, преподаваемым для всех специальностей, например, по английскому языку, преподавание которого ведется для студентов всех отделений и факультетов ЧИЭМ (филиала) СПбГПУ.

Существуют три основных подхода в оценке образовательных достижений учащихся:

а) критериально-ориентированный, позволяющий оценить насколько учащиеся достигли заданного уровня знаний, умений и отношений, например, определенного как обязательный результат обучения (образовательный стандарт). В данном случае оценка конкретного студента не зависит от того, какие результаты получили другие студенты. Результат будет показывать соответствует ли уровень достижений данного студента социально-культурным нормам, требованиям стандарта или другим критериям. При данном подходе результаты могут интерпретироваться двумя способами: в первом случае делается вывод о том, освоен или не освоен проверяемый материал (достиг стандарта или нет), во втором – дается уровень или процент освоения проверяемого материала (на каком уровне освоен стандарт или какой процент из всех требований стандарта усвоен);

б) индивидуально-ориентированный, учитывающий конкретного студента с его реальным уровнем компетенций в данный момент. Результатом оценки в этом случае является темп усвоения и объем усвоенного материала по сравнению с его начальным стартовым уровнем; в) нормативно-ориентированный, ориентированный на статистические нормы, определяемые для данной совокупности обучаемых. Компетентностные достижения отдельного студента интерпретируется в зависимости от достижений всей группы, а они могут быть выше или ниже нормы (норма указана в образовательных программах). Происходит распределение студентов по рангам.

Данный подход рискует быть субъективированным, если проверку проводит преподаватель той дисциплины, освоение которой проверяется, т.к. свои оценки преподаватель делает относительно желаемого им уровня.

При оценке овладения компетенциями используются различные подходы, в зависимости от достижения определенных целей обра-

зования, освоения содержания учебного предмета или достижения определенных уровней подготовки. Несомненно следующее: до введения системы оценки необходимо четко определить, что должны знать и уметь учащиеся, и на каком уровне – это указывается в образовательной программе второго и третьего поколений; требования к уровню подготовки студентов, критерии и процедуры оценки должны быть одинаковыми для всех учащихся; методы оценки овладения компетенциями должны быть валидным по отношению к образовательным стандартам (в настоящее время наиболее популярны разнообразные тесты); результаты оценки не должны сообщаться без профессиональных индивидуальных рекомендаций преподавателя относительно дальнейшей оптимизации освоения компетенций; преподаватели обязательно вовлекаются в процесс разработки и реализации системы оценки.

И, наконец, самый главный подход: процедура оценки и результаты должны быть понятны всем – студентам, преподавателям, если потребуется – родителям, будущим работодателям, Министерству образования (то есть запрашивается электронная форма контроля в режиме общего доступа). Используемая система оценки не должна постоянно совершенствоваться, так как изменение критериев оценки ведет к путаности и непонятности при оценивании уровня овладения компетенциями.

На основании выше сказанного запрашивается вывод, что для организации системы оценки в вузе необходимо использовать некоторые перспективные подходы к организации процесса оценивания: это может быть сочетание внешнего (приглашенными преподавателями) и внутреннего (преподавателями этого вуза) контроля; одновременная оценка подготовки студентов на обязательном (минимальном) и повышенном уровнях; более широкое использование заданий, валидных по отношению к современным требованиям к уровню подготовки выпускников вуза (заданий со свободно-конструируемыми ответами, а не только тесты); создание механизмов обеспечения качества тестов; организация общественно-профессиональной экспертизы на важнейших этапах разработки тестов, то есть свободный доступ к тестам всех желающих как минимум в рамках одного вуза.

Список источников:

1. Сайт Федерального государственного образовательного стандарта [Электронный ресурс] / Электрон.дан. – М., 2012. – Режим доступа: [http:// www.standart.edu.ru](http://www.standart.edu.ru). – Загл. с экрана. – (Дата обращения: 18.02.2013).

ИСПОЛЬЗОВАНИЕ КОНТЕКСТНОГО ПОДХОДА В ПРОЦЕССЕ ФОРМИРОВАНИЯ ИНОЯЗЫЧНОЙ КОММУНИКАТИВНОЙ КОМПЕТЕНТНОСТИ БУДУЩИХ МЕНЕДЖЕРОВ

Исаева М. А., ст. преподаватель

В соответствии с новыми запросами общества иноязычная подготовка специалистов ориентирована на формирование иноязычной коммуникативной компетентности, которая предполагает не только знание языка, умение использовать языковые единицы в речи, но и, используя эти знания и умения, разрешать проблемы в сфере управления, зная специфику профессиональной деятельности менеджеров. Успешная реализация этой цели, по мнению ряда ученых (В. П.Густяхиной, О. Л. Петренко, А. В. Хорошилова и др.), достигается при использовании контекстного подхода к обучению, в рамках которого создаются условия трансформации учебной деятельности студента в профессиональную деятельность специалиста через моделирование в процессе обучения предметного и социального содержания его профессиональной деятельности. [2;3]. В соответствии с контекстным подходом к обучению процесс формирования иноязычной коммуникативной компетентности у будущих менеджеров строился с учетом принципов, выделенных А. А. Вербицким:

1) принципа психолого-педагогического обеспечения личностного включения студента в учебную деятельность;

2) последовательного моделирования в учебной деятельности студентов целостного содержания, форм и условий профессиональной деятельности специалистов;

3) проблемности содержания обучения и процесса его развертывания в образовательном процессе;

4) адекватности форм организации учебной деятельности студентов целям и содержанию образования;

5) ведущей роли совместной деятельности, межличностного взаимодействия и диалогического общения субъектов образовательного процесса (преподавателя и студентов, студентов между собой);

6) педагогически обоснованного сочетания новых и традиционных педагогических технологий;

7) единства обучения и воспитания личности профессионала [1].

Кроме этого, процесс формирования иноязычной коммуникативной компетентности у будущих менеджеров включал учебную, квазипрофессиональную, учебно-профессиональную деятельности контекстного обучения.

Учебная деятельность – это форма контекстного обучения, в рамках которой происходит традиционные процедуры получения и закрепления учебной информации, овладения стандартными умениями и навыками, где основной единицей деятельности студента является речевое действие (слушание, чтение, письмо, говорение) [2]. В рамках учебной деятельности обучающимся представляется семиотическая модель – это вербальные или письменные тексты, которые содержат теоретическую информацию о конкретной области профессиональной культуры и предполагают ее индивидуальное присвоение каждым обучающимся. В обучении иностранному языку будущих менеджеров такая модель реализуется через тексты и речевые ситуации, создавая необходимую коммуникативную базу для развития речевых и социальных умений, показывая функционирование языка в форме, принятой его носителями, и в естественном социальном контексте. На этом этапе ставится задача – осознание субъектом коммуникативного намерения, анализ коммуникативной ситуации, первичное планирование речевого поведения и др. Учебно-речевая ситуация, тема, проблема способствуют появлению мотивации к иноязычной коммуникативной и познавательной деятельности [4].

Учебная деятельность в процессе формирования иноязычной коммуникативной компетентности у будущих менеджеров охва-

тывает 1-2 года и включает групповые практические занятия, анализ конкретных производственных ситуаций, разного рода тренинги и др., где наблюдается частичное моделирование действий специалистов, обсуждающих проблемные вопросы, вводятся предметный и социальный контексты будущей профессиональной деятельности.

Последующей базовой формой деятельности в контекстном обучении является квазипрофессиональная деятельность. Появление этой формы деятельности в обучении связано с преодолением противоречия между невозможностью перенесения структур реальной профессиональной обстановки в стены высшего учебного заведения и необходимостью налаживания тесной связи профессионального обучения с профессиональной деятельностью. Соответственно, квазипрофессиональной деятельности присущи черты как собственно учебной, так и будущей профессиональной деятельности, которая в рамках учебного занятия на языке учебной информации моделируются условия, содержание и динамика производственного процесса, отношения занятых в нем людей. В квазипрофессиональной деятельности передается имитационная обучающая модель – моделируемая ситуация будущей профессиональной деятельности, требующая анализа и принятия решений на основе теоретической информации. Обучающимся предлагается большой выбор разнообразных видов деятельности, которые наиболее близки их способностям и задаткам. В предлагаемых заданиях постепенно расширяется социальный и культурный компонент содержания, задания формулируются как проблемные, требующие творческой мыслительной активности и самостоятельности обучающихся. На первый план выступают задания «открытого» характера (с не определенным заранее результатом). Задания, выполнение которых позволяет обучающимся действовать в соответствии с собственными жизненными ориентациями. Для этого создаются социально заостренные учебно-речевые ситуации, в которых обучаемые самостоятельно программируют речевые действия, ставят цели, связанные с реализацией социально-коммуникативных задач, воздействием на партнера по общению, самостоятельно оценивают степень успешности речевого взаимодействия [2].

Таким образом, единицей работы обучающегося становится предметное действие, основная цель которого – практическое преобразование имитируемых профессиональных ситуаций.

Наиболее ярко квазипрофессиональная деятельность в процессе формирования иноязычной коммуникативной компетентности у будущих менеджеров представлена в деловой игре, которая проводится в 3 году обучения. Деловая игра – это форма моделирования в образовательном процессе предметного и социального содержания осваиваемой студентами профессиональной деятельности, где деятельность студентов разворачивается на имитационно-игровой модели, отражающей технологию, динамику и социальное содержание целостной профессиональной деятельности специалистов или ее крупных фрагментов.

Третьей формой организации деятельности в контекстном обучении является учебно-профессиональная деятельность, при которой студенты выполняют реальные исследовательские, курсовые, дипломные работы или практические задания, проходя производственную практику. В учебно-профессиональной деятельности обучающиеся являются и студентами и в то же время по целям, содержанию, формам, процессу и требованиям к получаемым результатам – специалистами. Студенты выполняют уже не академические процедуры усвоения знаний или овладения учебными навыками, а фактически реальную профессиональную деятельность, используя ранее полученные знания. В учебно-профессиональной деятельности обучающимся представляется социально-обучающая модель, т.е. типовая проблемная ситуация или фрагмент профессиональной деятельности, которые анализируются и преобразуются в совместной деятельности обучающихся. Здесь обучающиеся берут на себя определенные роли. В ситуациях ролевого общения с реальными или воображаемыми носителями изучаемого языка обучающиеся приобретают опыт установления взаимоотношений с представителями данной культуры, опыт добровольного отношения к людям, независимо от расы, национальности, положения в обществе и личностных качеств. Они учатся уважительному отношению к другим народам и их традициям. Социально окрашенный опыт, т.е. приближенный к реальному общению, позволит обучающимся эффективно использовать приобретенные социально-коммуникативные навыки и умения, а

также качества, способности, стратегии и другое за пределами учебной языковой среды [4]. В учебно-профессиональной деятельности основной единицей активности обучающихся является поступок, т.е. действие, направленное на другого человека, предполагающее его отклик и с учетом этого – коррекцию действия.

В процессе формирования иноязычной коммуникативной компетентности у будущих менеджеров проведение данной формы деятельности осложняется тем, что не часто на практике обучающимся удается вступать в межкультурное иноязычное общение с другими специалистами. Компенсировать эту утрату в процессе формирования иноязычной коммуникативной компетентности у будущих менеджеров мы старались во внеаудиторных мероприятиях, где обучающиеся представляли свои индивидуальные или групповые мини-проекты и исследования на иностранном языке по лингвистическим, профессиональным, межкультурным проблемам изучения языка.

Таким образом, в разнообразных формах учебной деятельности постепенно как бы прорисовывается содержание профессиональной деятельности, обеспечивая «естественное» вхождение молодого специалиста в профессию, что значительно сокращает период их адаптации на производстве.

Список литературы:

1. Вербицкий, А. А. Компетентный подход и теория контекстного обучения / А. А. Вербицкий. – М. : ИЦ ПКПС. – 2004. – 84 с.
2. Густяхина, В. П. Контекстный подход в профессиональной подготовке будущих учителей / В. П. Густяхина // Современные проблемы науки и образования. – 2008. – № 2. – С. 39.
3. Петренко, О. Л. Создание контекстной среды для подготовки ИТ-специалистов / О. Л. Петренко, А. В. Хорошилов. – Йошкар-Ола, 2009. – 239 с.
4. Татарина, Т. М. Реализация контекстного подхода при обучении иностранному языку в неязыковом вузе / Т. М. Татарина. – М. : Педагогика, 2009. – С. 290-296.

ВКЛАД ИНОСТРАННОГО ЯЗЫКА В ФОРМИРОВАНИЕ ЛИЧНОСТИ БУДУЩИХ СПЕЦИАЛИСТОВ

Метелькова Л.А., к.пед.н., доцент
Никитина Е. Г., к.пед.наук, доцент

Основная задача современного вуза – воспитать конкурентоспособного специалиста с учетом требований социального заказа, готового к непрерывному самообразованию и саморазвитию. Высокий уровень компетентности специалистов выступает как важнейшее конкурентное преимущество одних государств перед другими. Этот факт отражается в политике практически всех развитых стран в формате целевых общенациональных программ [1].

Изучение иностранного языка в неязыковом вузе является обязательным компонентом профессиональной подготовки специалиста. Однако, будучи обязательной составляющей общего образования, иностранный язык в то же время выступает неотъемлемой частью качественного профессионального образования и вносит весомый вклад в подготовку будущего специалиста, обладая значительными возможностями для формирования условий личностного, профессионального, культурного становления специалиста.

Как известно, владение специалистом лингвистического профиля иноязычной компетентностью на среднем и продвинутом уровнях, включая владение профессиональным иностранным, повышает его профессиональную компетентность и конкурентоспособность. Значимость и «цена» такого специалиста на рынке труда, выше, чем у специалиста, не владеющего иностранным языком.

Далее обратимся к конкретному опыту преподавания иностранных языков в экономическом вузе.

Обучение иностранному языку будущих экономистов и менеджеров предполагает сочетание овладения профессионально-ориентированным иностранным языком с развитием личностных качеств обучающихся. Изучение дисциплины «Иностранный язык» будущими специалистами экономического профиля базируется на следующих положениях:

- реализация принципа паритетности – сознательного партнерства и взаимодействия студентов и преподавателя;
- реализация коммуникативного подхода;
- реализация профессионально-ориентированного подхода;
- постановка акцента на осознание учебной информации и установление связей и закономерностей внутри разделов материала (т.е. перенос акцента с механического запоминания и заучивания лексики, грамматических явлений, текстов и т.д.).

Для организации более эффективного занятия на иностранном языке преподавателем учитываются определенные количественные и качественные характеристики учебной группы:

- ее оптимальный объем (8-12 человек);
- личностные характеристики (характер взаимоотношений обучающихся, уровень консолидации внутри группы, малых групп и др.);
- пространственное расположение участников учебного процесса (полукругом, лицом друг к другу);
- уровень владения иностранным языком и последующее разделение студентов в подгруппы базового и продвинутого уровней и т.п.

Изучение иностранного языка базируется на проведении практических занятий 2 раза в неделю в относительно небольших подгруппах, что позволяет:

- быстро и эффективно наладить обратную связь между преподавателем и студентами;
- активно вовлекать в ход занятия каждого студента и позволить ему / ей максимально проявить себя, причем неоднократно;
- комбинировать различные формы работы на занятии – в паре, команде, малой группе;
- осуществлять дифференцированный и индивидуальный подход.

Взаимодействие, организованное в процессе обучения иноязычному общению, позволяет придать совместной деятельности студентов менее формальный и более мотивированный характер, тем самым развивая инициативность, активность и интерес к познавательной деятельности. Выделим несколько факторов, положительно влияющих на динамику взаимодействия студентов внутри подгруппы при обучении иностранному языку:

- признание изучаемой проблемы или темы лично значимой для студента,
- привитие творческого отношения к учебно-познавательной деятельности,
- поощрение готовности и желания студента участвовать в аудиторной и самостоятельной деятельности по изучению языка,
- поощрение проявления креативного подхода (стремление овладеть новыми способами освоения знаний, действовать не по шаблону, действовать в ситуации частичной и полной неопределенности, максимально актуализировать имеющиеся иноязычные знания, умения и навыки и совершенствовать свою иноязычную компетентность).

Итак, ценность организации обучения иноязычному общению заключается в том, что:

1) создаются естественные условия для знакомства обучающихся, их дальнейшего взаимодействия и совместной деятельности, а также условия для развития более доверительных отношений между обучающимися и с преподавателем;

2) актуализируется индивидуальный опыт студентов;

3) дается возможность ознакомиться с различными мнениями и точками зрения на одну проблему, сопоставить их, что обеспечивает более глубокое осознание и переживание воспринимаемой информации.

Вклад дисциплины «Иностранный язык» в подготовку будущего экономиста непосредственно связан с ее *спецификой*. Определим ее.

I. Специфика иностранного языка как знаковой кодовой системы, его «всепредметность» и «беспредельность» создают определенные проблемы при отборе предметно-тематического содержания обучения, прежде всего тематики речевой деятельности. Наиболее оптимальным в этой связи является структурирование содержания обучения иностранным языкам на 2 основных блока – общий иностранный язык и профессиональный иностранный язык. Каждый из этих блоков представлен в виде соответствующих модулей (табл. 1).

Таблица 1

Содержание обучения иностранным языкам по блокам

Блоки	
Общий иностранный язык	Профессиональный иностранный язык
Модули и их содержание	
<p>Модуль 1 Бытовая сфера общения (Я и моя семья)</p> <ul style="list-style-type: none"> • Я и моя семья. Семейные традиции, уклад жизни/ • Дом, жилищные условия. • Досуг и развлечения в семье. Семейные путешествия. • Еда. Кафе и рестораны. • Покупки. Покупки онлайн. 	<p>Модуль 1 Трудоустройство и работа</p> <ul style="list-style-type: none"> • Поиск работы. • Устройство на работу. • Составление резюме и заявления о приеме на работу. • Собеседование. • Деловой этикет. Этика межкультурного общения. • Структура организации. • Иерархия персонала предприятия. • Обязанности персонала фирмы.
<p>Модуль 2 Учебно-познавательная сфера общения</p> <ul style="list-style-type: none"> • Высшее образование в России и за рубежом. • Вуз, в котором я учусь. • Студенческая жизнь в России и за рубежом. 	<p>Модуль 2 Командировка за границу</p> <ul style="list-style-type: none"> • Деловая поездка. • Средства связи для осуществления деловой коммуникации.
<p>Модуль 3 Социально-культурная сфера общения</p> <ul style="list-style-type: none"> • Язык как средство межкультурного общения. • Общее и различное в странах и национальных культурах. • Здоровье, здоровый образ жизни. • Мир природы. Охрана окружающей среды. Глобальные проблемы. 	<p>Модуль 3 Деловые переговоры</p> <ul style="list-style-type: none"> • Ведение переговоров. • Обсуждение основных пунктов контракта. • Заключение договора. • Обсуждение гарантийных сроков, упаковки, неустойки, расходов и др.
	<p>Модуль 4 Характеристика предприятия</p> <ul style="list-style-type: none"> • Предоставление информации о производственной деятельности компании за отчетный период. • Описание таблиц, схем, графиков о деятельности компании.

II. Также специфика обучения иностранному языку состоит в том, что в процессе обучения усваиваются не только знания, но и способы передачи информации, взаимодействия и понимания собеседников. Занятие по иностранному языку строится как **модель процесса общения**, в процессе которого преподаватель призван создавать обстановку, стимулирующую речевую активность обучающихся и обеспечивающую плодотворность взаимодействия (см. табл. 2).

Таблица 2

Преимущества построения занятия по иностранному языку как модели процесса общения	
1.	Непосредственная нацеленность на овладение продуктивными видами речевой деятельности – аудированием и говорением.
2.	Активная позиция студента – процесс общения на занятии нацелен на получение необходимой информации, ее уточнение, сохранение и воспроизведение.
3.	Преодоление языкового барьера при иноязычном общении и повышение мотивации к изучению иностранного языка.
4.	Совершенствование педагогического мастерства и языковой практики самого преподавателя.

Рассмотрим подробнее указанные преимущества.

1. Модель процесса общения непосредственно ориентирована на овладение продуктивными видами речевой деятельности (аудированием и говорением).

2. Процесс общения на занятии нацелен на получение необходимой информации, ее уточнение, сохранение и воспроизведение. Студенты побуждаются активно участвовать в рождении новых мыслей, не только рассуждать, но и приводить и аргументировать собственные доводы. Диалог или полилог между обучающимися, преподавателем и студентами дает возможность понять, принять или оспорить точку зрения собеседника(ов), переоценить свою позицию или различные элементы социального опыта.

3. Диалог затрагивает эмоциональную сферу, развивает настойчивость в отстаивании своего мнения, мотивацию к изучению иностранного языка, что, в конечном счете, способствует формированию коммуникативности студентов и психологической готовности к эффективному общению на иностранном языке.

4. Построение занятия по иностранному языку как модели процесса общения оказывает положительное воздействие и на самого преподавателя, способствуя совершенствованию собственных коммуникативных способностей, умений и навыков, а также оттачиванию педагогического мастерства. Это связано с тем, что такая форма организации занятий требует высокой педагогической квалификации и самоотдачи.

Процесс овладения будущими специалистами профессионально-ориентированным иностранным языком, страноведческими знаниями параллельно с развитием личностных качеств обучающихся происходит непосредственно на практических занятиях по иностранному языку, во внеаудиторной деятельности, организованной кафедрой и вузом, в научно-исследовательской деятельности и др. Сюда входят: организация и проведение Недели иностранных языков, руководство кружками СНО, привлечение студентов к участию в других научно-практических конференциях различного ранга, привлечение студентов к опубликованию научных статей и тезисов, проведение бесед со студентами, вовлечение студентов в вузовские мероприятия.

Подытожим вышесказанное. Итак, помимо собственно языковой подготовки изучение иностранного языка предполагает:

а) познание культуры, быта, менталитета, явлений социально-экономической жизни и других сфер стран изучаемого языка.

б) изучение моделей коммуникативного поведения за рубежом и создание собственной;

в) воспитание толерантного отношения к иной стране, ее культуре, реалиям, менталитету инофонов и др.;

г) выработку навыков общения на иностранном языке в профессионально значимых ситуациях.

Учет специфики дисциплины «Иностранный язык» обуславливает использование блочно-модульного подхода и преимущественное построение занятий по иностранному языку как модели процесса общения, что, в свою очередь, способствует осознанному восприятию определенной дозы учебной информации (модуля), а также формирует активную позицию студента и стимулирует преодоление языкового барьера при иноязычном общении.

Также отметим, что изучение иностранного языка совершенствует речевые способности и культуру умственного труда будущих специалистов в силу того, что:

- требует постоянного использования таких мыслительных операций, как анализ, синтез, сравнение, классификация, абстрагирование и т.д.;
- развивает навыки работы со знаковой системой (декодирование и кодирование иноязычной информации);
- прививает навыки систематической учебно-познавательной деятельности;
- развивает навыки организации самообучения и самоконтроля;
- развивает самостоятельность при решении учебных задач.

Список источников:

1. Юрина, Е. Н. Иностранный язык как одно из главных условий формирования компетентного специалиста в условиях конъюнктуры на рынке труда [Электронный ресурс] / Е. Н. Юрина. – Режим доступа: http://www.rusnauka.com/9_DN_2010/Pedagogica/60430.doc.htm. Дата обращения: 10.01.2013.

МОДЕРНИЗАЦИЯ ОБРАЗОВАНИЯ РОССИИ

Семенова Н.Н., ст. преподаватель

Образовательная политика России, учитывая общенациональные интересы в сфере образования, принимает во внимание и общие тенденции мирового развития, которые обуславливают ряд существенных изменений в системе образования. Модернизация системы образования является в настоящее время одной из ведущих идей российской образовательной политики. Под модернизацией образования академик Российской академии образования Э. Днепров, понимает комплексное, всестороннее обновление всех звеньев образовательной системы и всех сфер образовательной деятельности в соответствии с требованиями современной жизни,

при сохранении и умножении лучших традиций отечественного образования [3, с.12].

В последние годы в России проводилась серьезные изменения в образовательной системе. Правительством было предпринято уже не мало существенных шагов, предложенных в рамках Концепции модернизации российского образования. Целью обновления образовательной системы является создание механизма устойчивого развития системы образования. Согласно концепции модернизации российского образования главной задачей российской образовательной политики является обеспечение современного качества образования на основе сохранения его фундаментальности и соответствия актуальным и перспективным потребностям личности, общества и государства [4]. Доступ к высококачественному среднему образованию является важным условием для успешности дальнейшего образования и подготовки к выходу на мировой рынок труда. Однако, говоря о качестве, важно говорить не только о повышении качества, но и о придании образованию новых качественных характеристик. В концепции образования России разработаны следующие приоритетные задачи:

1. Обеспечение государственных гарантий доступности и равных возможностей получения полноценного образования.

2. Достижение нового современного качества дошкольного, общего и профессионального образования.

3. Повышение профессионального статуса и профессионализма работников образования.

4. Формирование в системе образования нормативно-правовых и организационно-механических механизмов привлечения внебюджетных средств [4, 266].

В результате в рамках модернизации российского образования уже были разработаны и внедрены федеральные стандарты общего образования, новое поколение стандартов профессионального образования. В средних школах в качестве эксперимента были введены гибкие программы профильного обучения. Разрабатываются программы по подготовке педагогических кадров в рамках модернизации системы образования. Кроме того, осуществляется увеличение объема по внедрению информационно-коммуникационных технологий в образовательные институты. Это является также одним из важных шагов согласно модернизационной российской по-

литики образования на пути к обеспечению доступа к качественному образованию.

В 2001 году был начат эксперимент по введению единого государственного экзамена (ЕГЭ). Данное нововведение быстро набрало темпы. По официальным данным в 2001 году было пять участвующих регионов, где впервые прошел ЕГЭ и уже в 2006 году ЕГЭ сдавали в 79 регионах России. Основными задачами, по мнению автора идеи ЕГЭ в России Владимира Филиппова, является повышение доступности высшего образования, внедрение единых стандартов оценки результатов обучения и сокращение коррупции и неофициальных платежей в системе образования.

Между тем, по мнению многих педагогов и ученых введение ЕГЭ, которое было направлено на расширение доступности качественного образования, в действительности оказалось губительным для качества образования. Школы занимаются тем, что натаскивают школьников к ЕГЭ. Ни Министерство образования и науки, ни ученое сообщество не считают такую форму оценки знаний совершенной. Отсюда, каждый год ЕГЭ менялся.

Существуют неоднозначные мнения по поводу эффективности модернизации системы образования в целом. По мнению члена корреспондента Российской академии образования А.Абрамова продолжение политики «модернизации образования» ведет в исторический тупик, поскольку не случилось «качественного обновления педагогической науки». Абрамов считает, что в национальной системе образования можно говорить не о развитии, а о деградации (1)

Как отмечалось выше, в течение нескольких последних лет была проведена большая работа по модернизации российской образовательной системы, однако многие проблемы остаются нерешенными. И вопрос куда нас приведет модернизация образования остается открытым.

Список источников:

1. Абрамов, А. Это – модернизация образования? [Электронный ресурс] / А. Абрамов. – Режим доступа: <http://www.apn.ru/publications/article24126.htm>. Дата обращения: 23.03.13.

2. Арефьев, И. Б. Высшее образование в России: бакалавр, специалист, магистр / И. Б. Арефьев, А. Л. Степанов // Ректор ВУЗа. – 2011. – № 7. – С. 34-44.

3. Днепров, Э. Д. Модернизация российского образования: документы и материалы / Э. Д. Днепров. – М. : ГУ ВШЭ, Библиотека развития образования. – 2002. – 332 с.

4. Концепция модернизации российского образования на период до 2010 г. от 29.12.2001 приказ № 1756.

HISTORY OF MICROSOFT

Александрова Е. В., Калугина М. С., 1 курс,
направление подготовки 080200.62
Научный руководитель – к.пед.н., доцент Никитина Е. Г.

The name Microsoft was created from the word microcomputer and software, because software was programmed in microcomputer. Nobody knew that one day this name would create a history into the world of computers.

Paul Allen and Bill Gates, childhood friends with a passion in computer programming, were seeking to make a successful business utilizing their shared skills. Bill Gates started to write programs for the computers at the age of 13, and still holds that position as one of the youngest and smartest programmer ever this world had witnessed.

After finishing their schooling days they entered Harvard University. This was the time when Gates got into full time into the world of computers. Within a couple of weeks they were hired by another company for writing programs for them, the company was Information Sciences Inc. This time they paid them and also gave them access to the computer full time. By this time they were famous in the city, so they gained many contracts for many companies, who told them to fix the bugs, and to write the programs for them, this jobs helped them to explorer deeper into the computer world and to the world of programming, they even made good money out of it, and also gained knowledge about it.

Bill Gates did not graduate from Harvard University because of his total interest in programming. Allen and Gates used to think about opening their future company.

On November 26, 1976, the name Microsoft was registered with the secretary of State of New Mexico. Their first chairman was Bill Gates and his friend Paul Allen was the executive VP.

Let us mention the principal products of Microsoft:

- In the year 2001, Microsoft released the first gaming console in the Gaming Market named as XBOX system. It was a great event in the world of gaming.

- Microsoft Windows 2000 was released on February 17, 2000.

- Codenamed Whistler, Microsoft Windows XP is short for Windows Experienced and is the convergence of the two major Microsoft operating systems into one.

- Windows 7 is a successor to Windows Vista since about August 2007. Microsoft is working closely with Intel, that Windows 7 can use Hyper-Threading, even better.

- Windows 8, Windows released October 26, 2012 and is one of the biggest changes Microsoft has made to their operating system since Windows 95. It features some new programming and technology to allow it to run quicker and provide a better look and feel to users.

Having made our research we have made the following conclusions:

- Microsoft Corporation is an American multinational software corporation headquartered in Redmond and Washington;

- Founders of Microsoft are Bill Gates and Paul Allen;

- The main products of Microsoft are XBOX and Microsoft Windows.

Reference list:

1. History of Microsoft. [Электронный ресурс] / Электрон. дан. – Режим доступа : http://en.wikipedia.org/wiki/History_of_Microsoft. – Загл. с экрана. Дата обращения: 01.02.2013.

2. Brief history of Microsoft. [Электронный ресурс] / Электрон. дан. – Режим доступа : <http://www.techbitnbyte.com/the-brief-history-of-microsoft>. – Загл. с экрана. Дата обращения: 01.02.2013.

3. History of Windows. [Электронный ресурс] / Электрон. дан. – Режим доступа : <http://windows.microsoft.com/en-us/windows/history>. – Загл. с экрана. Дата обращения: 01.02.2013.

4. Microsoft: Ashorthistory.[Электронный ресурс] / Электрон. дан. – Режим доступа : <http://www.bighistory.net/microsoft-a-short-history>. – Загл. с экрана. Дата обращения: 01.02.2013.

5. AbriefhistoryofMicrosoftontheweb.[Электронный ресурс] / Электрон. дан. – Режим доступа: http://www.microsoft.com/misc/features/features_flshbk.htm. – Загл. с экрана. Дата обращения: 01.02.2013.

THE GREATEST INVENTIONS OF THE 17TH-21ST CENTURIES. INVENTION OF TELEVISION

Батракова Н. М., Скворцова Е. В., 2 курс,
направление подготовки 080100.62
Научный руководитель – к.пед.н., доцент Никитина Е. Г.

Our research deals with one the greatest inventions of the 17th-21st centuries – invention of television. The history of television has been a brief but exciting one. In fact, it has been so short that many of our grandparents were there from the beginning.

The television has become such an integral part of homes in the modern world that it is hard to imagine life without television. TV is a valuable resource for advertising and different kinds of programming.

Television was not invented by a single inventor. Different experiments by various people in the field of electricity and radio laid the foundation for the invention of television.

A German scientist named Paul Nipkow invented the first rotating disk that would allow pictures to transmit over wire in 1884.

John Baird became famous when he invented the first pictures in motion that were televised in Europe in 1924. He also invented the first color picture tube.

Vladimir Zworykin invented the Cathode Ray tube, which he named the Kinescope and started a new era in the history of TV.

Finally, an American farmer named Philo Farnsworth made a breakthrough in the history of TV. He discovered a way to transmit images onto a screen by the use of 60 horizontal lines, which made the picture clearer.

In 1951 CBS made history by presenting an hour long program in color with 16 stars. Before that night, television was an entirely black and white medium.

Nowadays people cannot imagine existing without television, because it appears to them as a first need as television has educational influence on people, showing problems and its solutions, teaching tolerance. But we should say that television addiction is becoming more and more widespread. The following chart deals with advantages and disadvantages of television.

FOR	AGAINST
TV is the best way to get and spread information.	TV shows cruelty and violence.
TV educates people.	TV teaches us to be immoral.
TV helps us to learn more about the world and to know and see many new things.	TV takes up too much time.
TV entertains us. It is an enjoyable way to relax.	TV shows a lot of advertisement.
TV has made us aware of our global responsibilities.	TV is terribly bad for people's eyes and children don't get enough fresh air.

Referencelist:

1. TheInventionofTelevision. [Электронный ресурс]. – Электрон. дан. – Режим доступа : http://inventors.about.com/od/tstartinventions/a/Television_Time.htm. – Загл. с экрана. Дата обращения: 14.02.2013.

2. HistoryofTelevision. [Электронный ресурс]. – Электрон. дан. – Режим доступа : <http://www.historyoftelevision.net>. – Загл. с экрана. Дата обращения: 13.02.2013.

3. TheHistoryofTelevision.[Электронный ресурс]. – Электрон.дан. – Режим доступа :<http://www.thehistoryoftelevision.com>. – Загл. с экрана. Дата обращения: 14.02. 2013.

4. CEDintheHistoryofMediaTechnology.[Электронный ресурс]. – Электрон. дан. – Режим доступа : <http://www.cedmagic.com/history/rca-first-color-ct-100.html>. – Загл. с экрана. Датаобращения: 12.02. 2013.

5. Nowadays, TelevisionHasaBigInfluenceonOurLife. [Электронный ресурс]. – Электрон. дан. – Режим доступа :<http://www.shvoong.com/books/guidance-self-improvement/1633705-nowadays-television-big-influence-life/>. – Загл. с экрана. Дата обращения: 14.02. 2013.

ВОСТОЧНАЯ И ЗАПАДНАЯ ГЕРМАНИЯ

Бронюшкина И. В., 2 курс, направление подготовки 080100.62

Научный руководитель – ст. преподаватель Семенова Н. Н.

Цели работы:

- познакомиться с особенностями Германии спустя 23 года после ее объединения;
- изучить последствия социалистического влияния.

Задачи работы:

- изучить специфику нынешней Восточной Германии по сравнению с Западом;
- проследить за экономическими аспектами;
- рассмотреть факт изменения менталитета жителей Восточной Германии;
- познакомиться с мнениями людей об объединении Германии.

Актуальность темы исследования заключается в исторической важности событий, повлиявших на формирование отношений в различных сферах (культурных, экономических и др.) между Россией и Германией.

После того, как Германия в мае 1945 года потерпела поражение во Второй мировой войне, её государственность была прекращена, от территории Германии были отделены обширные территории, а оставшаяся часть была разделена на 4 зоны оккупации: советскую, американскую, британскую и французскую. В 1949 году на территориях американской, британской и французской зон оккупации была создана Федеративная Республика Германия (ФРГ), на территории советской зоны оккупации — Германская Демократическая Республика (ГДР) [1].

Прошло уже 23 года, но отпечаток ГДР все больше о себе напоминает. Восточная Германия не смогла догнать Западную по уровню экономического развития.

Если осенью 2010г. ВВП на душу населения в Восточной Германии составлял около 73% от западного уровня, то в 2011 г. этот показатель упал на 2%. Производительность труда на Востоке составляет 80% от уровня на Западе. Причину экономической слабости бывшей ГДР власти видят в отсутствии там крупных концернов.

Доходы семей на Востоке и Западе отличаются на 20%. Кроме того, по прогнозам, численность населения в Восточной Германии будет стремительно сокращаться в ближайшие годы. Ожидается, что в период с 2008 по 2030гг. рождаемость сократится в старых федеральных землях на десять процентов, а в новых - более чем на треть. Тогда к 2030г. каждый третий житель Восточной Германии окажется старше 65 лет. При этом пенсии на территории бывшей ГДР ниже, чем в старых федеральных землях [2].

Обесценивание прежней ГДР глубочайшим образом затрагивает уровень самооценки восточных немцев: она равнозначна девальвации их самих. Демонтаж и самодемонтаж отражаются на людях по-разному, одних они делают маленькими людьми, разрушают их самосознание, заставляют отдаляться от своей социальной среды и искать свое место среди других социальных и социально-психологических общностей. У других развивается «надломленно-яростное оборонительное сознание граждан бывшей ГДР».

Каждая нация имеет свои особенности и, вмешиваясь в политику определенной страны, затрагивать ее народ – это огромная ошибка. Развивая психологические, исторические традиции, страна, пережившая перелом в своей обыденной жизни будет иметь отпечаток на многие годы. Политики, ставшие виновниками этих событий перенесут эти события, но народ уже будет другим: воспитание, традиции, отношения друг другу – все в корне изменилось. В стране, прижившей раздел, объединение придет не скоро. Так как речь идет о миллионах ее жителей.

Сегодня восточные земли продолжают жить особой жизнью внутри Германии, а их жители все еще не ощущают политического единения с западом страны. Наоборот, опросы последних лет показывают нарастающее разочарование в демократии и все большую ностальгию по определенным аспектам жизни в ГДР [3].

Список литературы:

1. Бонвеч, Б. Германский вопрос и объединение Германии. История Германии / Б. Бонвеч, Ю. Галактионов.– 2008. – Т.2 –С. 43-45.
2. Пологинов, М. Ф. М. С. Горбачев и объединение Германии. / М. Ф. Пологинов. – 2008. – С. 12-13.
3. Фалин В. М. вспоминает и размышляет : беседа В. М. Фалина с издательницей еженедельника «Цайт» графиней М. Денхофф и главным

ОЦЕНКА АНГЛОЯЗЫЧНЫМИ СМИ РОССИИ

Васильев С. В., 1 курс, направление подготовки 080100.62
Научный руководитель – к. филол.н. Зайцева Е. Л.

Согласно данным опросов, проведенных организацией канала ТСNN в США, 49% ответивших имеют «позитивное отношение» к России. 62% участников считают нашу страну дружественной державой, нежели врагом. Следует отметить, что у 61% проголосовавших негативное мнение о президенте РФ.

«FreedomHouse» опубликовало исследование о России. В этом исследовании, организация выявляет степень демократизации нашей страны, по своим показателям. Можно добавить, что «FH» исследует все регионы и составляет свой рейтинг демократии в стране. Наш рейтинг основывается на следующих показателях:

1. Степень свободы; (показатель РФ – 5,5)
2. Степень либерализации; (показатель РФ - 5)
3. Уровень политических граждан; (показатель РФ - 6)

Рассматривая статьи на сайте канала BBC, занимающего 1 место по популярности среди англоязычных стран, я был приятно удивлен, что информация о нашей стране правдива в большей степени. Учитывая, что обычно политика стран направлена на соперничество и в основном описываются негативные моменты в жизни нашей страны. Также я включил статью газеты «theguardian» в свое исследование. «theguardian» – газета, занимающая далеко не последнее место в рейтинге СМИ англоязычных стран. В их статьях в основном описаны политические новости нашей страны, что является нейтральной чертой описания, так как желательно, чтобы описывался быт наших граждан, и население англоязычных стран знало быт обычного русского человека.

Во время изучения данной темы проекта я обнаружил проект «RussiaToday», созданный нашим государством. Он направлен на создание образа русского человека, путем описания истории России во всех её сферах (сферы культуры и т.п.). «RT» – новостной

телеканал на английском языке, который показывает все новости нашей страны, а не только политическую составляющую. На сайте «RussiaToday» есть энциклопедия по России, где разрушают все стереотипы и мифы о русских. В этой энциклопедии описывается практически все от выдающихся людей РФ до сказок о Бабе Яге.

Подводя итог, можно сказать, что в целом по оценке англоязычных СМИ отношение к РФ хорошее. Я также очень рад, что наша страна занимается своим имиджем и старается поддерживать положительное мнение о себе. Такой проект, как «RussiaToday», является хорошим начинанием, и я надеюсь, что он перерастет в нечто большее и будет затрагивать весь мир.

Список источников:

1. Аронов, Е. Американцы о России [Электронный ресурс] / Е. Аронов // Американцы о России – Режим доступа :<http://www.svoboda.org/content/article/24602334.html>. Дата обращения: 01.03.2013.

2. Официальный сайт СМИ “Guardian” [Электронный ресурс] – Режим доступа :<http://www.guardian.co.uk/world/russia?INTCMP=SRCH>. Дата обращения: 01.03.2013.

3. Официальный сайт СМИ организации “FreedomHouse” [Электронный ресурс] – Режим доступа :<http://www.freedomhouse.org/report/freedom-world/2013/russia>. Дата обращения: 01.03.2013.

4. Георгиев, Г. Английская версия RussiaToday все популярнее в США и в мире [Электронный ресурс] / Г. Георгиев – Режим доступа :<http://newsland.com/news/detail/id/656948/>. Дата обращения: 01.03.2013.

5. Официальный сайт “BBC” [Электронный ресурс] – Режим доступа :<http://www.bbc.co.uk/news/world-europe-17839672>. Дата обращения: 01.03.2013.

MODERNGADGETS. USBFLASHDRIVES

Ершова О. Н., 1 курс, направление подготовки 080100.62
Научный руководитель – к.пед.н., доцент Никитина Е.Г.

USB flash drives are small devices that are cheap, portable, but can store large amounts of information. USB is Universal Serial Bus. High-end flash drives can hold 128 gigabytes. Smaller ones are from 2 to 8

GB. They are inexpensive and commonly available.

USB flash drives were invented by Amir Ban, Dov Moran and Oron Ogdan in 1999. They are all from the Israeli company M-Systems.

The first USB flash drives appeared in the sale in 2000. In 2005, Microsoft started using the term "USB Flash Drive" as the common name for these devices. Flash memory is possible thanks to advanced microprocessor technology.

The structure of USB flash drive includes:

- USB plug;
- USB mass storage controller device;
- Testpoints;
- Flash memory chip;
- Crystal oscillator;
- LED light-emitting diode;
- Write-protect switch;
- Space for second flash memory chip.

Flash drives use little power, have no fragile moving parts. They are small and light. Data, on flash drives, is impervious to mechanical shock, magnetic fields, scratches and dust. These properties make them suitable for transporting data from place to place and keeping the data readily at hand.

But there are minuses of USB flash drives too:

- Like all flash memory devices, flash drives can sustain only a limited number of write and erase cycles before the drive fails.
- Available capacity of USB is less than larger hard drives.
- Many flash drives stick out from computers and may break at the stress point.

Having made a research we came to the following conclusions:

1. USB, that is Universal Serial Bus, are one of modern gadgets, that are cheap, portable, but can store large amounts of information.
2. The first USB flash drives appeared in the sale in 2000.
3. USB flash drives are small (3 inches long) and light.
4. They can store very large amounts of information – from 2 to 128GB.
5. Modern design of USB flash drives can be very different, funny or unusual.

Reference list:

1. USB flash drive.[Электронныйресурс]. – URL : http://en.wikipedia.org/wiki/USB_flash_drive.
2. The History of USB Flash Drives [Электронныйресурс]. – URL : http://www.ehow.com/about_5152489_history-usb-flash-drives.html.
3. The History of Promotional USB Flash Drives [Электронныйресурс]. – URL : <http://ezinearticles.com/?The-History-of-Promotional-USB-Flash-Drives&id=3392360>.

ШОТЛАНДСКИЕ ТАНЦЫ И ИХ РОЛЬ В МИРОВОЙ КУЛЬТУРЕ

Кривова Л. Н., 10 класс, МБОУ СОШ №20 г. Чебоксары
Руководитель – учитель английского языка
МБОУ «СОШ №20» Кириллова Д. Ф.

Танец – это вид искусства, в котором художественный образ создается посредством ритмичных пластических движений и смены выразительных положений человеческого тела. Танец неразрывно связан с музыкой, эмоционально-образное содержание, которой находит свое воплощение в его движениях, фигурах, композиции.

Шотландия – в прошлом (до 1707 года) независимое королевство в северной Европе, ныне – наиболее автономная из всех стран, составляющих Соединённое Королевство Великобритании и Северной Ирландии. Шотландия занимает север острова Великобритания и граничит по суше с Англией. Столица Шотландии – Эдинбург.

Шотландские танцы – собирательное название танцев, связанных с шотландской культурой. Наиболее известные виды шотландских танцев. Шотландские бальные танцы. Окончательно сложились в конце XIX, начале XX века, но имеют и более древнюю историю. Обычно танцуются в «сетах» (группах) из 3-4 пар, основное внимание уделяется перемещению пар друг относительно друга. Основные темпы музыки: рил, джиг и страпей.

«Кейли» – простые танцы, исполняемые на народных вечеринках. «Хайланд» – сольные танцы, зародились как мужские, но к

нынешнему моменту ставшие универсальными. Основное внимание уделяется работе ног, часто этот вид танцев сравнивают с балетом. «Ледис степ» – сольные женские танцы. «Кейп-Бретон степ» – шотландский степ, исполняемый как мужчинами, так и женщинами в качестве сольных танцев на праздниках и вечерах.

Шотландские танцы, как правило, танцевали в надлежащей конструкции. В комплекс обычно входят три, четыре или пять пар. Существует множество различных фигур разной длины. Длина измеряет музыкальные шаги, поэтому цифра всегда равна длине музыкального фрагмента. Бальные танца являются одним из самых элегантных и романтических видов спорта, где танец превращается в оригинальное театральное действие, где красивый костюм показывает характер и образ танцоров.

В настоящее время функционирует организация «Royal Scottish Country Dance Seaside» (RSCDS), основанная Джин Миллиган и Изобэль Стюарт Фаснаклоиш. В 1927 г. в небольшом приморском городе St. Andrews была проведена первая летняя школа RSCDS. Школа завоевала мировую репутацию, и St. Andrews стал центром обучения шотландским танцам.

Народный танец – фольклорный танец, который исполняется в своей естественной среде и имеет определённые традиционные для данной местности движения, ритмы, костюмы и тому подобное. Термин «народный танец» иногда применяется к танцам, имеющим историческое значение в европейской культуре и истории.

Список источников:

1. Зотько, М. В. Стили шотландских танцев [Электронный ресурс] / М. В. Зотько. – Режим доступа: <http://www.forkids.ru/dance/info/75.html>.
2. Алферов, С. Н. Традиционные шотландские танцы: история и современность [Электронный ресурс] / С. Н. Алферов. – Режим доступа: <http://www.shadyglen.ru/history>.
3. Твигг, А. Ф. Шотландские танцы в России [Электронный ресурс] / А. Ф. Твигг. - Режим доступа: <http://kuban-rscds.narod.ru/twigg.htm>.
4. Швельниц Д. С. Танец на Мечах [Электронный ресурс] / Д. С. Швельниц. - Режим доступа: <http://www.liveinternet.ru/users/barucaba/post119715707/>.

5. Кольер, М. К. Шотландия [Электронный ресурс] / М. К. Кольер - Режим доступа: <http://www.slovopedia.com/14/216/1021175.html>.

6. Сингал, М. О. Ирландские танцы. [Электронный ресурс] / М. О. Сингал-Режим доступа: http://www.idance.ru/show.php?id_a=790.

ЛЕКСИЧЕСКИЕ РАЗЛИЧИЯ БРИТАНСКОГО И АМЕРИКАНСКОГО АНГЛИЙСКОГО

Рязанова А.Ю., Саламатина Т.В., 4 курс, специальность 080507.65
Научный руководитель – к.пед.н., доцент Никитина Е.Г.

В настоящее время основная доля международных коммуникаций осуществляется на английском языке. При этом опыт общения показывает, что существуют значительные отличия в семантическом наполнении одних и тех же английских слов, но произносимых в разных странах, к примеру в Британии и США. Основное отличие между американским и британским вариантами заключается в том, что для американского варианта характерна тенденция к упрощениям и сокращениям.

Британский вариант английского языка – широкий спектр акцентов и диалектов английского языка, используемых в Соединенном Королевстве и отличающихся от других региональных вариантов произношения. Британский вариант включает в себя три языковых типа: 1) консервативный английский – язык королевской семьи и парламента, 2) язык СМИ, его еще называют BBC English, 3) язык молодежи.

Американский английский – языковой вариант английского языка, принятый национальный стандарт этого языка на территории США. В формировании американского варианта английского языка принимали участие почти все жители Европы, тогда как Австралию, Новую Зеландию, Канаду, Южную Африку заселяли преимущественно британцы. Именно в этих странах английский сохранил более классическое обличье.

Рассмотри конкретные примеры. Глагол «заказать» в британском английском – book, а в американском – reserve; «ремонттировать» – repair (брит.) – fix (амер.); «давать займы» – lend (брит.) – loan (амер.).

Прилагательное «грустный» в британском варианте имеет значение *sad*, в американском – *blue*. Существительное «подземный переход» в британском варианте – *subway*, в американском – *underpass*; «квартира» – *flat* (брит.) – *apartment* (амер.); «багаж» – *luggage* (брит.) – *baggage* (амер.); «печенье» – *biscuit* (брит.) – *cookie* (амер.). Существуют такие слова, которые в британском и американском английском звучат одинаково, но имеют разное значение «*chips*» – французский хрустящий картофель в британском и чипсы в американском.

Жаргонные выражения: «Иди к черту» в британском варианте имеет значение *Put a sockinit!*, в американском – *Gotoblazes*.

Анализ лексических особенностей американского и британского вариантов английского языка позволяет сделать вывод о наличии различий между ними. Данные различия не являются кардинальными, но в некоторых случаях могут повлиять на взаимопонимание между собеседниками. Также следует учитывать тот факт, что различий между этими двумя вариантами языка с каждым годом насчитывается все больше.

Тем не менее, по мнению большинства российских лингвистов, что британский английский является более «правильным», то есть более богатым и рафинированным. Американский английский больше подвержен тенденции к упрощению языка.

Список литературы:

1. Аракин, В. Д. История английского языка / В. Д. Аракин. – М., 2001 – 196 с.
2. Бондарчук, Г. Г. Основные различия между британским и американским английским: учебное пособие / Г. Г. Бондарчук, Е. А. Бурая – М. : Флинта, 2008. – 136 с.
3. Вербицкая, М. В. Отражение лексико-семантических различий американского и британского вариантов английского языка в переводах художественных текстов / М. В. Вербицкая, Н. В. Косарева // Вестн. Моск. ун-та. Сер. 19, Лингвистика и межкультур. коммуникация. – 2007. – № 2. – 137 с.
4. Кунин, А. В. Большой англо-русский фразеологический словарь. 5-е изд., перераб. – М. : Русский язык – Медиа, 2005. – 946 с.

5. Швейцер, А. Д. Американский вариант литературного английского языка: пути формирования и современный статус / А. Д. Швейцер // Вопросы языкознания / 2005. – № 6. – С. 3-16.

ТЕРРИТОРИАЛЬНОЕ РАЗЛИЧИЕ АНГЛИЙСКОГО ЯЗЫКА

Чиркова Е.В., 1 курс, направление подготовки 080100.62
Научный руководитель – к.филол.н., доцент Зайцева Е. Л.

Задумываемся ли мы над тем, какому варианту английского мы изучаем в ВУЗе, на курсах, разнообразных тренингах? А какому варианту нас обучали в школе? На самом деле, вариантов английского языка много и все они имеют свои особенности.

Австралийский английский появился с началом колонизации Австралии англичанами в XVIII веке. Но, со временем, проявились некоторые отличия. Например, в употреблении глаголов shall- will, should- would, а именно: shall употребляется только в побудительных и вопросительных формах: Shallwego? Youshalldoit! Кроме того, австралийский вариант английского языка исключительно «городской», поскольку первые переселенцы были из городов. Важно обратить внимание на то, что в большинстве своем это язык рабочего класса, необразованных и бедных людей.

Американский английский зародился в начале XVII века, когда Великобритания основала колонии на территории Северной Америки. Несомненно, наиболее ярко выраженное отличие этого варианта английского языка- акцент. Устная речь безусловно выдаст национальность говорящего человека.

Существует противоположные мнения насчет того, на какой вариант английского языка следует ориентироваться при его изучении. Одни- сторонники американского: он проще, современнее, более распространен и удобен. Но их оппоненты уверены, что только британский является настоящим, живым и бессмертным, а все остальное засорение и искажение оригинального языка. Правы и те, и другие, поэтому разумнее учить оба варианта, чтобы понимать всех.

Некоторые различия в грамматике

Британский

Have you heard the news?
I've got a sister/
Monday to Friday
Different from/to
Stay at home

Американский

Did you hear the news?
I have a sister.
Monday through Friday
Different from/than
Stay home

Список литературы:

1. Швейцер, А. Д. Американский вариант литературного английского языка: пути формирования и современный статус / А. Д. Швейцер // Вопросы языкознания. – 1995. – № 6. – С. 3-17.
2. Щур, Г. С. О лингвистической ситуации в Шотландии / В. И. Ярцева. Социальная и функциональная дифференциация литературных языков. – М.: Наука. – 1977. – 98 с.

ЯЗЫК РУССКИХ ЭМИГРАНТОВ В ГЕРМАНИИ

Филимонова М. А., 2 курс, направление подготовки 080100.62
Научный руководитель – ст. преподаватель Семенова Н. Н.

Эмиграция русских в Германию проходила в 4 этапа. Четвертая волна стала самой крупной. Происходила она в 90-ых годах 20 века. Это привело к распространению среди некоторых эмигрантов этой волны особого подъязыка и субкультуры.

Основной причиной возникновения особого подъязыка является использование русского языка эмигрантами последней волны в условиях, когда вся бытовая и профессиональная сфера функционируют на немецком.

Словообразование происходит, как правило, по правилам русского языка с использованием корня, заимствованного из немецкого языка. Этому процессу подвержены не только существительные, но и глаголы, что является особенностью речи последней волны эмиграции. Склонение и спряжение новообразованных слов происходит, как правило, в соответствии с правилами русской грамматики.

Например: Штудировать нем. Studieren - учиться, изучать.

В связи с неофициальностью не очень широкой распространённостью в письменной речи какие-либо правила написания отсутствуют.

Прежде всего в русскую разговорную речь проникает достаточно большое количество немецких слов, например, глаголов: putzen(чистить) - путцать, mieten (снимать) - митать и т.д.: По пятницам я путцаю в одной фирме [2].

Многие заимствования из немецкого переживают на русской почве модификацию своего значения. Так, многозначное слово Schein (свидетельство, удостоверение) используется русскоязычными переселенцами как название документа, подтверждающего участие в том или ином университетском курсе: - Я уже закончила собирать шайны(т.е. сдала необходимые экзамены и зачеты).

Помимо заимствований, восполняющих отсутствие соответствующих русских лексем, эмигрантский язык насыщен еще и немецкими словами, эквивалентными по смыслу русским и принимающими в речи русский грамматический облик. Подобные заимствования отражают различные стратегии речевого поведения: это может быть как несрабатывание механизма переключения языкового кода: Я Evangelisch (вместо норм. русск.: Я лютеранка/протестантка) [2].

Под влиянием немецкого словоупотребления в речи эмигрантов возрастает частотность существующих и в русском языке иноязычных слов, которые появляются в нехарактерных значениях и контекстах: акцептировать в значении «воспринимать, соглашаться»: И как акцептировали эту новость твои родители?

Что касается специфических грамматико-синтаксических характеристик речи переселенцев, то они, естественно, менее разнообразны, чем особенности лексического уровня. Было зафиксировано употребление обстоятельств, выраженных наречиями, вместо эквивалентных по смыслу русских предложно-падежных конструкций: Вы легко найдете его (общезитие) - это центрально (нем. Es liegt zentral -норм.русск. - (расположено) в центре) [3].

И в заключении хотелось бы сказать, конечно же, не все эмигранты и переселенцы одинаково небрежно обращаются с родным языком: многие на протяжении десятилетий поддерживают свою языковую компетенцию в блестящем состоянии.

Список литературы:

1. Красных, В. В. / Язык, сознание, коммуникация: Сб. статей // В. В. Красных, А. И. Изотов. – М. : С -136.
2. Неофициальный«Толковый Словарь Немецкого Русского Говора»[Электронный ресурс]. Режим доступа:<http://www.nemrus.net>. Дата обращения: 17.02.2013.
3. Язык русских эмигрантов в Германии. [Электронный ресурс]. Режим доступа: <http://poxe.ru/other/1166330318-kvelja-ili-qwelja-jazyk-russkikh-jemigrantov-v.html>. Дата обращения: 20 .03.2013.

О ПУТЯХ СОВЕРШЕНСТВОВАНИЯ ПСИХОФИЗИЧЕСКОЙ ГОТОВНОСТИ БУДУЩИХ СПЕЦИАЛИСТОВ ЭКОНОМИЧЕСКОГО ПРОФИЛЯ К ПРЕДСТОЯЩЕЙ ПРОФЕССИОНАЛЬНОЙ ДЕЯТЕЛЬНОСТИ

Таланцева В.К., к.пед.н., доцент

Государственные образовательные стандарты, в которые включены федеральный и национально-региональные компоненты являются основой объективной оценки уровня образования и квалификации выпускников вузов согласно Закону Российской Федерации «Об образовании». Ими определяются обязательный минимум содержания основных образовательных программ, максимальный объем учебной нагрузки, а также и требования к уровню подготовки будущих специалистов.

На сегодняшний день, как показывает практика, студенты не ассоциируют физическую культуру с общей и профессиональной культурой специалиста. Физкультурно-спортивная деятельность не стала для них насущной потребностью, и в системе ценностей физическая культура остается на индифферентном уровне в отношении конкретной личности. Тенденция к снижению физкультурной активности студенческой молодежи представляет собой не только отечественное явление, о чем свидетельствуют результаты проведенных исследований за рубежом, в ходе которых выявлена парадоксальная ситуация – осознавая значимость занятий физическими упражнениями для укрепления своего здоровья и повышения функциональных показателей, значительная часть студенческой молодежи остается физкультурно-пассивными.

Исходя из изложенного выше, можно констатировать, что современная практика преподавания физической культуры студентам и ее содержание не обеспечивают должного уровня их психофизической готовности к профессиональной деятельности.

Выход из положения видится в перераспределении приоритетов: учебные занятия по физическому воспитанию студентов эко-

номического вуза должны быть ориентированы, в первую очередь, на контроль за овладением умениями и навыками самостоятельно использования средств физической культуры в целях собственного личностного оздоровления и физического совершенствования. В процессе занятий физической культурой необходимо формировать у студентов личностные качества и психофизическую готовность к профессиональной деятельности, которая рассматривается как интегральное состояние высококвалифицированного специалиста. Оно проявляется в определенном сочетании мотивационных, операционных, психологических, психофизиологических и физических уровней человека, определяющихся моделями функционирования специалиста в рамках определенной деятельности. Значимость физической культуры возрастает с введением ее в статус гуманитарной составляющей высшего образования.

С целью совершенствования процесса формирования психофизической готовности будущих специалистов экономического профиля к профессиональной деятельности средствами физической культуры и спорта нам представляется необходимым:

- корректировка целевых ориентиров преподавания учебной дисциплины «Физическая культура» по специальностям экономического профиля;

- введение преподавания спецкурса «Физическая культура в профессиональной деятельности специалистов экономического профиля»;

- внесение соответствующих изменений в содержание учебной рабочей программы дисциплины;

- разработка педагогической (теоретической) модели на уровне средств, методов, организационных форм учебно-познавательной деятельности студентов, методически и организационно обеспечивающих усвоение нового содержания для достижения заявленных целей и задач.

ФОРМИРОВАНИЕ ФИЗИЧЕСКОЙ ГОТОВНОСТИ ВЫПУСКНИКОВ ВУЗА К ПРОФЕССИОНАЛЬНОЙ ДЕЯТЕЛЬНОСТИ

Александрова О.И., 3 курс, специальность 080105.65
Научный руководитель – к.пед.н., доцент Таланцева В.К.

Цель профессионального образования - формирование молодого специалиста, обладающего набором знаний, умений и навыков, определенных рамками получаемой профессии. Речь идет о формировании у выпускника вуза общей готовности к профессиональной деятельности. В структуре общей готовности человека к профессиональной деятельности, объективно можно выделить ее следующие виды: духовную (идейную, политическую, нравственную), специально-трудовую (теоретическую, техническую, технологическую), психическую (умственную, волевую, рефлекторно-эмоциональную), физическую - телесную, функциональную, двигательную).

В структуре общей готовности человека к профессиональной деятельности физическая готовность занимает свое определенное место, равнозначное остальным. В зависимости от того, каким образом определена специальная направленность профессионально-прикладной физической подготовки (ППФП) студентов различных факультетов, построен процесс ее реализации, такой и будет физическая готовность выпускников различных факультетов вуза к будущей профессиональной деятельности. Возникает необходимость во взаимодействии специалистов по физической культуре с преподавателями профильных кафедр всех факультетов вуза, формирующих специальную трудовую готовность студентов, с тем, чтобы были учтены все факторы, определяющие специальную направленность ППФП.

Давая определение физической готовности человека к деятельности, Шейченко В.А выделил три составляющие данного понятия: телесную, функциональную и двигательную готовности.

1. Телесная готовность - соотношение количественных показателей роста и массы (веса) тела человека со стандартами в зависимости от его возраста, пола и типа телосложения.

2. Функциональная готовность – определенных функциональ-

ных возможностей физиологических систем, в процессе выполнения физических нагрузок с последующим изучением быстроты восстановления.

3. Двигательная готовность - определенные количественные показатели базовых (сила, быстрота, выносливость, ловкость и гибкость) и специальных физических качеств, необходимых человеку по роду и виду его профессиональной деятельности в зависимости от его возраста, пола и среды обитания.

Каждая составляющая системы «физическая готовность» имеет свои количественные параметры как «внутреннего», так и «внешнего» проявления, например: телесная (структура костно-мышечного аппарата и роста-весовые показатели), функциональная (биохимические изменения в организме как реакция на внешний фактор); двигательная (изменения в структуре опорно-двигательного аппарата, функциональных систем: сердечно-сосудистой, эндокринной, дыхательной, мочеполовой и др.) вследствие влияния физических упражнений и амплитуды (траектории), скорости (темпа) и других, как внешние характеристики влияния данного фактора (физические упражнения).

При наличии количественных параметров можно разработать математическую модель формирования физической готовности человека к определенной профессиональной деятельности.

Ф.В. Викторовым определен принципиальный подход к выявлению количественного параметра - индекса физической готовности человека к определённой профессиональной деятельности, с помощью которой можно проверять физическую готовность молодого специалиста к профессиональной деятельности на завершающем этапе обучения в высшем учебном заведении.

ОДЕЖДА ЧЕЛОВЕКА И ЗДОРОВЬЕ: СОСТАВ ТКАНИ, ЧИСТОТА, ФАСОН

Арсентьева Н.В., 3 курс, специальность 080105.65
Руководитель – к.пед.н., доцент Таланцева В.К.

В наше время людям все чаще приходится задумываться о безопасности одежды, которую они носят. В эпоху внедрения все

новых текстильных материалов стало известно, что одежда может не только полезно влиять на здоровье человека, но и оказывать негативное и зачастую вредное воздействие на него.

Современная модная недорогая женская одежда зачастую требует обнажать те или иные части тела. Так, джинсы опустились до линии талии, а в некоторых случаях располагаются и ниже нее. При этом они оголяют переднюю поверхность живота, поясницу и даже крестец женщин. Не менее демократично выглядят юбки с чулками. Подобного рода модная одежда не минуемо привело к увеличению частоты заболеваний женской половой сферы. Многие могут высказаться за то, что во всем виновата не современная модная одежда, а бесконтрольная половая жизнь современного общества. Как показывают данные статистики, увеличение заболеваемости отмечается именно в холодное время года, что связано с неправильным выбором одежды для данного сезона года.

Следует понимать, что ношение одежды не по сезону заметно сказывается на гомеостазе организма. Нередко переохлаждения приводят к развитию цистита, радикулита, оофорита и даже эндометрита. Данные воспалительные заболевания достаточно часто ведут к развитию бесплодия, что отражается на статистике нашей страны. По данным министерства здравоохранения, в нашей стране более 35% семейных пар бесплодны по тем или иным причинам. Совершенно ясно, что неправильно подобранная модная одежда играют немаловажную роль в данном процессе.

Современные модные аксессуары для девушек должны не вредить здоровью, а защищать его. Для достижения этих целей необходимо особенно тщательно подходить к вопросам выбора одежды.

Современная модная одежда может быть достаточно привлекательной и выполненной из таких натуральных материалов, как шерсть, шелк, лен, хлопок. К сожалению, некоторые производители применяют вредные для здоровья красящие материалы, которые содержат в своем составе тяжелые металлы, всасывание которых через кожные покровы неминуемо ведет к поражению почек и кровеносной системы человека. Поэтому при поиске модной одежды из натуральных материалов не следует приобретать первый попавшийся продукт, - следует потребовать у продавца сертификат соответствия санитарно-эпидемиологическим нормам.

Если данные сертификаты имеются у продавца, можно смело приобретать предлагаемую модную одежду из натуральных тканей. Способность «дышать» и поддерживать температуру тела на необходимом уровне, - позволит человеку значительно повысить трудоспособность в течение дня и поддерживать иммунную систему организма на неизменно высоком уровне.

Таким образом, одежда не просто защищает человека от холода, но и в определенной степени влияет на состояние организма. Многие рекомендации из старых русских лечебников говорят о решающем воздействии вида ткани и ее цвета на развитие и течение болезни. Ученые всего мира отрицательно относятся к синтетическим материалам, потому что любая синтетическая одежда, будь то резиновые сапоги, нейлоновая блузка или женские колготки, нарушает естественный энергообмен тела, взаимодействие его биополя с окружающей средой. Шерстяные, льняные, хлопчатобумажные ткани из натуральных волокон определенного цвета, декорированные специфическими для какого-то конкретного заболевания минералами или металлами, могут заменить отравляющие печень химические лекарства. Состав натуральной ткани несет в себе определенный целебный эффект. При этом большое значение имеют форма и покрой одежды.

СТРЕСС. СПОСОБЫ БОРЬБЫ СО СТРЕССОМ

Дуйсембаева С.А., 2 курс, направление подготовки 080200.62
Научный руководитель – к.пед.н., доцент Таланцева В.К.

Условия, в которых протекает жизнедеятельность современного человека, часто по праву называют экстремальными и стимулирующими развития стресса. Это связано со многими факторами и угрозами, в том числе политическими, информационными, социально-экономическими, экологическими, природными.

Стресс - это неспецифическая защитная реакция организма в ответ на неблагоприятные изменения окружающей среды. Он является неотъемлемой частью человеческого существования. Любое событие, факт или сообщение может вызвать стресс, т.е. стать стрессором. Стрессорами могут быть самые разнообразные факто-

ры: микробы и вирусы, различные яды, высокая или низкая температура окружающей среды, травма и т.д. Такими же стрессорами могут быть и любые эмоциональные факторы. Любая неожиданность, которая нарушает привычное течение жизни, может стать причиной стресса. Стресс является причиной многих заболеваний и, следовательно, наносит ощутимый вред здоровью человека. Однако, стресс – это не болезненное состояние, а средство, при помощи которого организм борется с нежелательными воздействиями. Иногда стресс может быть полезным, т.к. помогает в случае необходимости задействовать ресурсы организма. Но чрезмерные стрессы приводят к истощению, которое может вызвать физические и психические заболевания. Стрессы входят в первую десятку причин, вызывающих болезни.

По некоторым оценкам около 70% россиян пребывает в состоянии стресса и приблизительно треть населения в состоянии сильного стресса. Как следствие почти 80% россиян получает синдром хронической усталости, а это: склонность к одиночеству, бессонница, конфликтность, слабость по утрам, быстрая утомляемость, головные боли.

Результаты социологических опросов показали, что стресс очень отрицательно сказывается на сексуальной жизни у 60% опрошенных людей.

Признаками стрессового напряжения являются: невозможность сосредоточиться на чем-то, слишком частые ошибки в работе, ухудшение памяти, часто возникает чувство усталости, очень быстрая речь, часто проявляющиеся боли (голова, спина, область желудка), повышенная возбудимость, отсутствие удовлетворения от работы, потеря чувства юмора, возрастание количества выкуриваемых сигарет, пристрастие к алкогольным напиткам, постоянное ощущение недоедания, потеря аппетита и др. При обнаружении признаков стрессового напряжения необходимо внимательно изучить его причины.

Учеными предлагаются следующие способы снятия стресса:

1. Использовать для восстановления активный отдых на природе, на свежем воздухе.

2. Употреблять в пищу полезные продукты, насыщенные витаминами С (яблоки, помидоры, шиповник) и В (сухофрукты, капуста, свекла, миндаль, куриная печень, рыба и т.д.) и способствующую

щие улучшению настроения (бананы, миндаль, шоколад и мн. др.). Необходимо ограничить употребление сахара, кофеина и жирной пищи по мере возможности.

3. Использовать успокаивающие эфирные масла розы, лаванды, жасмина и кипариса.

4. Человеку в состоянии эмоционального напряжения необходимо выговориться, часто чтобы увидеть проблему под другим углом достаточно просто озвучить ее.

5. Рекомендуется подвергнуть организм новому виду стресса (холодный душ, процедура иглокалывания, занятия экстремальными видами спорта и др.), заниматься физической культурой, спортом, йогой.

6. Избегание ситуаций, которые могут привести к эмоциональному расстройству и чаще улыбаться.

Бороться со стрессом можно и нужно, главное - подобрать для себя подходящие методы снятия стресса, а для этого можно прибегнуть к вышеперечисленным советам.

МЕДИКО-ДЕМОГРАФИЧЕСКАЯ СИТУАЦИЯ И ЗДОРОВЬЕ УЧАЩЕЙСЯ МОЛОДЕЖИ В РОССИЙСКОЙ ФЕДЕРАЦИИ

Королева К.Н., Николаева Н.В., 2 курс,
направление подготовки 080200.62

Научный руководитель – к.пед.н., доцент Таланцева В.К.

В первой половине 90-х Российская Федерация (РФ) вступила в стадию, которую без преувеличения можно назвать демографической катастрофой. Эта катастрофа выражается в низкой рождаемости, в высоком уровне разводов, в относительно низкой продолжительности жизни населения, особенно мужского и сельского.

В условиях демографической депрессии состояние здоровья молодежи становится стратегической проблемой. Число нездоровых детей превышает 90%. Растет число детей-инвалидов. Резко снизилась готовность призывников к службе в армии. Расширяется география и интенсивность заболеваний молодежи наиболее опасными болезнями (туберкулез, СПИД, половые инфекции). Ситуа-

ция усугубляется ростом более чем в два раза токсикомании, наркомании, алкоголизма, правонарушений среди подростков и молодежи. Ухудшение состояния здоровья молодого поколения может привести к количественному снижению репродуктивного, интеллектуального, экономического потенциала российского общества.

Вне рамок системы образования остается все больше детей, возрастает неравенство доступа сельской молодежи, детей из малообеспеченных семей к качественному образованию, обостряется проблема выпускников образовательных учреждений. В стремлении к выживанию учебные заведения прямо или косвенно вынуждены расширять коммерческие формы образования и систему платных услуг. Для многих молодых людей коммерческое образование остается за пределами возможностей. Полностью доступно платное образование для 12,7% молодежи, для 42,4% молодых людей оно сопряжено с необходимостью отказывать себе во всем и для 44,8% оно недоступно вовсе.

На сегодня молодежь в возрасте 16-29 лет составляет 34% трудоспособного населения страны. Среди зарегистрированных безработных каждый третий молод, каждый пятый ищет работу.

Материальное положение молодых людей мало зависит от уровня их образования, квалификации, результатов труда. Каждый пятый молодой россиянин имеет доходы ниже прожиточного минимума. В молодежной среде усиливается социальная дифференциация, особенно заметно расслоение по социально-экономическим показателям.

Таким образом: на сегодняшний день, постепенно уменьшается молодежная популяция в связи с деформациями естественного движения населения. Ухудшаются медико-биологические показатели состояния здоровья молодого поколения. Налицо кризис молодой семьи. Происходит углубление деформации в ценностных ориентациях молодежи. Расширяются границы девиантного поведения, число беспризорных детей сопоставимо с 1920-ми годами. Углубляется разрыв между поколениями. Две трети молодых россиян живут за чертой бедности, одна десятая нищенствует. Разбалансированность уровня доходов и уровня потребления приводит к конфликту мотивов в сфере труда и потребления. Молодые люди интегрируются преимущественно в сферу обмена и перераспределения товаров и услуг. На основании этих выводов так определя-

ются отличительные особенности молодого поколения в российском обществе: для молодежи характерна особенно тесная взаимосвязка психофизиологических характеристик субъекта с параметрами его социальной жизнедеятельности; ей свойственно больше специфических характеристик, чем иным возрастным группам; молодежные проблемы сильнее влияют на социальный прогресс; сниженный социальный статус порождает деформации жизненных ситуаций; повышенная чувствительность и эмоциональность провоцирует эскалацию социальной напряженности; по отношению к молодежи можно судить о цивилизованности общества и государства.

МЕДИКО-ДЕМОГРАФИЧЕСКАЯ СИТУАЦИЯ ЧУВАШСКОЙ РЕСПУБЛИКИ

Мадеева В.С., Родионова О.С., 2 курс,
направление подготовки 080100.62

Научный руководитель – к.пед.н., доцент Таланцева В.К.

Актуальность. Россия в первой половине 90-х годов вступила в стадию демографической катастрофы, которая выразилась в беспрецедентно низкой рождаемостью в высоком уровне разводов, и относительно низкой продолжительности жизни населения, особенно мужского и сельского.

Следует отметить, что на протяжении последнего десятилетия демографическая ситуация в Чувашии повторяет общероссийские тенденции. Тем не менее показатели рождаемости, смертности, средней продолжительности жизни в республике остаются более благополучными, чем в Российской Федерации в целом.

Целью нашего исследования явилось рассмотрение особенностей медико-демографической ситуации в Чувашской Республике.

Результаты исследования. В Чувашской Республике продолжительность жизни выше, чем в среднем по России, - 66,05 и 64,82 года соответственно. Из-за больших различий в уровне смертности разница в продолжительности жизни между мужчинами и женщинами в Чувашии достигла 13,1, в Российской Федерации – равна 13,6. В Чувашской Республике за последний год численность

постоянного населения сократилась на 2,8 тыс. человек и составила по состоянию на 1 января 2011 года 1 млн. 250 тыс. 500 человек. Доля горожан в общей структуре населения составляет 58,9%, сельских жителей – 41,1%. Темпы дальнейшего снижения численности по прогнозам Чувашстата, будут практически постоянными и составят 1% ежегодно. Стабильно высокая доля женщин фертильного возраста (15-49 лет) является одним из благоприятных факторов для республики, с 2003 года этот показатель устойчиво сохраняется выше 50%. В 2012 году в республике родились 16174 ребенка, что на 71 меньше по сравнению с 2011 годом. Коэффициент рождаемости составляет 12,9 на 1000 населения, рождаемость увеличилась в 15 муниципалитетах Чувашской Республики. Смертность составляет 14,5 на 1000 населения. Наибольший уровень смертности был зарегистрирован в Шумерлинском, Красночетайском, Алатырском и Порецком районах. Из общего числа умерших 70% – лица, старше трудоспособного возраста. В отдельных районах эта возрастная категория составляет около одной трети части населения.

В Чувашии по-прежнему лидирует смертность от болезней системы кровообращения (43,1% всех умерших), но при этом заболеваемость снизилась на 6,7%. Показатель смертности в расчете на 100 тыс. населения составил 626 против 671 в 2011 году. На втором месте – смертность от несчастных случаев, травм и отравлений (16,3% всех умерших). Смертность населения от новообразований составляет 11,3% в структуре умерших. Данный показатель в Чувашии на 20% ниже, чем в среднем по Российской Федерации, а по Приволжскому федеральному округу – ниже на 15%.

Анализ демографической ситуации в Чувашии свидетельствует о наличии ряда проблем, характерных для Российской Федерации в целом и требующих их решения:

- недостаточный уровень воспроизводства населения, не обеспечивающий возмещение потерь общества;
- прогрессирующее старение жителей республики и обусловленные этим процессы депопуляции населения в сельских районах;
- низкая по сравнению с развитыми странами ожидаемая продолжительность жизни при рождении;

- уменьшение удельного веса населения моложе трудоспособного возраста (0-15 лет) в общей численности населения.

Выводы. Демографические характеристики Чувашии менее проблемные, чем в целом по РФ. Чувашская Республика – пример того, как при относительно слабо развитой экономике и низких доходах можно занять относительно неплохие позиции в интегральных рейтингах благодаря социальным показателям.

ИЗУЧЕНИЕ СПЕЦИАЛЬНОСТИ ДЛЯ ПРИКЛАДНЫХ ФИЗКУЛЬТУРНЫХ ЦЕЛЕЙ. ПРОФЕССИОГРАММЫ

Мамаева Е.В., 3 курс, специальность 080105.65
Научный руководитель – к.пед.н., доцент Таланцева В.К.

В вузе «Физическая культура» является единственной дисциплиной, которая позволяет сохранить и укрепить здоровье студентов, развить и совершенствовать психофизические, функциональные и двигательные качества, необходимых в учебной и профессиональной деятельности. Помимо этого занятия физической культурой позволяют повысить умственную и физическую работоспособность, регулировать эмоциональное напряжение. Для реализации в профессиональной деятельности будущий специалист должен обладать набором определенных психофизических качеств, которые определяют успешность в будущей профессии. В системе профессиональной подготовки будущих специалистов особое место занимает целенаправленное использование специально подобранных средств и методов физического воспитания.

В вузах профессионально-прикладная физическая подготовка (ППФП) является составной частью программы физической культуры, представляющей собой специализированный педагогический процесс. Она направлена на развитие физических качеств, двигательных навыков и функций организма, позволяющих успешно освоить и совершенствовать профессию. ППФП строиться в единстве и взаимосвязи и в соотношении с общей физической подготовкой. В учебных программах по физической культуре при разработке раздела профессионально-прикладной физической подготовки особое внимание обращается на характер и условия труда

будущих специалистов, специфику деятельности, причины усталости и профессиональные заболевания. С учетом этого для студентов подбираются специальные физические упражнения, способствующие развитию психических и физических качеств, умений и навыков, непосредственно связанных с их будущей профессией. Приоритетным при формировании программно-нормативных принципов ППФП является содействие развитию личности, ее адаптации к условиям труда по завершению обучения в вузе. По этой причине раздел ППФП дисциплины «Физическая культура» в вузе является наиболее важным. В зависимости от специализации этот раздел меняется. Для успешной корректировки ППФП необходимо пользоваться профессиограммой. Для обоснования содержания ППФП изучаются условия труда, особенности учебно-производственной деятельности при подготовке к будущей профессиональной деятельности, требования, предъявляемые к физическим, психофизиологическим качествам будущих специалистов.

ГЛАВНЫЕ ЗАПОВЕДИ В ПИТАНИИ (ПО ТЕОРИИ К.КУПЕРА)

Оглова Е.А., 1 курс, направление подготовки 080100.62
Научный руководитель – к.пед.н., доцент Таланцева В.К.

Пища является одним из важнейших факторов окружающей среды, оказывающее влияние на состояние здоровья, работоспособности, умственного и физического развития, а также на продолжительность жизни человека.

Американский доктор Кеннет Купер в своей книге: «Аэробика для хорошего самочувствия» касается проблем рационального питания. Им выделяет восемь принципов сбалансированного питания:

Принцип первый: поддерживать соотношение между основными компонентами питания в пропорции 50 : 20 : 30. Ежедневное потребление калорий должно быть распределено так: 50% - на углеводы, 20% - на белки и 30% - на жиры.

Принцип второй: следовать правилу «25-50-25», позволяющему регулировать вес тела, контролируя количество пищи, потребляе-

мое за завтраком, обедом и ужином: 25 % калорий за завтраком, 50% - на обед и 25% - на ужин.

Принцип третий: снижение веса путем сочетания физических упражнений и ограничения калорий в первую очередь уменьшает содержание жира, в то время как ограничение в питании без физической нагрузки приводит к значительной потере мышечной массы.

Принцип четвертый: культивировать здоровый страх перед тучностью.

Принцип пятый: в питании избегать дисбаланса, вызываемого потреблением слишком малого количества калорий.

Принцип шестой: применять научную формулу для определения своего идеального веса.

Принцип седьмой: знать формулу для подсчитывания количества калорий, ежедневно необходимых для поддержания идеального веса.

Принцип восьмой: если человек страдает избытком веса, следует придерживаться рационального режима питания.

ПРОДУКТЫ ПИТАНИЯ И ЗДОРОВЬЕ

Охохонина Н.И., 1 курс, направление подготовки 080100.62
Научный руководитель – к.пед.н., доцент Таланцева В.К.

Актуальность. Проблема здоровья человека, продолжительность его жизни актуальны во все времена. Признано, что питание является важнейшим фактором здоровья человека. От качества продуктов зависит весь комплекс метаболизма в организме, весь комплекс обмена веществ. Организм и пища - одна система.

Цель исследования: на основе литературных данных выявить зависимость здоровья человека от продуктов питания.

Результаты исследования: Продукты питания являются неотъемлемой частью жизни человека. Пища - независимая переменная величина, а организм - функция от независимой переменной. Пищу можно менять по желанию, а состояние организма меняется строго в зависимости от пищи. Тип реакций, происходящих в организме, зависит от того, каковы исходные продукты, входящие в

реакции. Каждый продукт питания обладает фармакологической активностью. Но активность бывает разная: продолжительная (полезная) и отрицательная (вредная). Из-за нарушений качества пищи нарушается обмен веществ. Функциональные нарушения ведут к нарушениям морфологическим, а последние, закрепившись в поколениях, переходят в генетические, наследственные. Человеку известны 5 видов энергии: биохимическая, физическая, химическая, тепловая и механическая. Самые качественные виды энергии - первые два.

Самой распространенной и пагубной ошибкой является недостаточное разнообразие рациона питания человека. Продукты питания должны поступать в организм человека не только в необходимом количестве, но и в рекомендуемых пропорциях друг к другу. При выборе рациона питания предпочтение должно в большей степени отдаваться молоку, овощам и фруктам, а не мучным изделиям, сладостям и продуктам, содержащим большое количество жиров животного происхождения. Молоко полезно тем, что после него в организме практически не остается вредных веществ, поэтому основными продуктами при правильном питании являются именно молочные продукты (творог, кефир и другие). Эти продукты помогают человеческому организму сохранить здоровье всех внутренних органов и при этом даже омолаживаться. А это в свою очередь, является залогом бодрости и долголетия человека.

Необходимо включить в рацион питания и рыбу, которая включает в себя большое количество белков и витаминов. При этом рыба содержит малое количество калорий и является продуктом, который быстро переваривается организмом, а полезные вещества после этого легко усваиваются.

Признаком неправильного питания является чрезмерное потребление пищи, что приводит к нарушениям обмена веществ, а в последствии к неизлечимому заболеванию – сахарному диабету. Однако не только большое количество пищи, но и ее превышение ведет к увеличению массы тела. Основной акцент в питании необходимо делать на следующие продукты: ржаной хлеб грубого помола, куриное мясо, морепродукты, овощи в сыром виде и фрукты.

Нельзя снижать количество приемов пищи в течение дня, т. к. это скажется отрицательно на организме. От одноразового питания возникнет слабость, нежелание работать, быстрая утомляемость.

Количество потребляемой пищи должно соответствовать расходуемой энергии и не должно быть ни ниже, ни выше. Для того, чтобы соблюдать это равновесие необходимо соблюдать расписание времени для еды, т. к. постоянное нарушение режима ведет к нарушениям работоспособности органов желудочно-кишечного тракта.

Выводы: Питание играет центральную роль, в том чтобы все органы и части тела до глубокой старости оставались в форме. Здоровое питание – первый шаг к оздоровлению и укреплению всего организма.

ТРАДИЦИИ КАК СРЕДСТВО СОХРАНЕНИЯ ЗДОРОВЬЯ

Патшина И.П., 3 курс, специальность 080105.65
Научный руководитель – к.пед.н., доцент Пьянзина Н.Н.

Один из главных факторов жизни общества, основа его прогресса, роста экономики, благосостояния, личного счастья и благополучия семьи - здоровье населения. На сегодняшний день прослеживается стойкая тенденция ухудшения показателей здоровья россиян: снижение общей продолжительности жизни населения и рождаемости, увеличение смертности, особенно среди трудоспособной части населения. Врачи констатируют увеличение численности детей и подростков с избыточной массой тела и заболеваниями сердечно-сосудистой системы. Одной из причин данного явления заключается в гиподинамии (уменьшении или отсутствии физической нагрузки на организм). Физическое развитие и воспитание подрастающего поколения, обеспечение его здоровья и дееспособности стали одной из самых насущных проблем современного общества, поскольку богатство государства составляют не только природные ресурсы или материально-культурные ценности, а в первую очередь люди, населяющие его территорию. Сохранение здоровья современной нации - задача политическая и экономическая, общественная и личная.

На сегодняшний день не представляется возможным сохранение здоровья и формирование здорового образа жизни без использования накопленных столетиями и проверенных многими поко-

лениями народных традиций, обычаев и средств физического воспитания, которые ориентированы на организацию оптимальной двигательной активности, целесообразного труда и отдыха, разумного питания, а также культивирования нравственных отношений между людьми. С давних времен одной из важнейших проблем являлось сохранение здоровья человека и уже в глубокой древности к физической культуре относились как к составляющей здоровья.

Благотворное влияние регулярных занятий физическими упражнениями на здоровье и физическое состояние человека любого возраста происходит в следствии:

- улучшения свойств нервных процессов (силы процессов возбуждения и торможения), их подвижности;
- усиления деятельности сердечно-сосудистой и дыхательной систем, развития мышечной системы;
- совершенствования двигательных качеств: быстроты, силы, ловкости, выносливости и гибкости;
- развития адаптационных способностей организма;
- профилактики гиподинамии;
- улучшения функционального состояния всего организма, положительного влияния на самочувствие, настроение, работоспособность.

В последнее время традициям, как средству сохранения здоровья, уделяется большое внимание. Интересным фактом является то, что традиции проведения утренней зарядки в разных странах и у разных народов свои, особенные. Например, американцы не любят «напрягать» себя физическими упражнениями, поэтому они разработали сочетания простых движений, часто танцевальных, которые и называли утренней зарядкой. Древние греки, напротив, именно с сильных физических нагрузок начинали свое утро. Это с их легкой руки европейцы выполняют по утрам комплекс серьезных физических упражнений, а потом переходят к водным процедурам.

Сопровождать утренние упражнения ритмичной музыкой придумали англичане, а позже американцы усовершенствовали комплексы упражнений, подвели под них научную базу, включили развлекательный момент, основав такие течения, как ритмика, аэробика, фитнес и пилатес.

Утренняя гигиеническая гимнастика (зарядка) (УГГ) - одна из наиболее распространенных форм применения физической культуры. Зарядка состоит из комплекса физических упражнений умеренной нагрузки, охватывающих основную скелетную мускулатуру. УГГ тонизирует организм, повышая основные процессы жизнедеятельности (кровообращение, дыхание, обмен веществ и др.). Зарядка мобилизует у занимающихся внимание, повышает дисциплину (прививает гигиенический навык заниматься), обеспечивает постепенный переход организма от состояния покоя во время сна к его повседневному рабочему состоянию.

Традиция - это культура народа, которая передается из поколения в поколение. К нашим традициям относятся и традиционное питание («щи да каша — пища наша»).

Несомненно, здоровье человека неразрывно связано с тем, что мы едим. У всех народов в старину существовали традиции питания, проверенные опытом многих поколений. Однако современный человек давно уже питаемся не так, как прежде. На сегодняшний день, когда даже специалисты не всегда могут договориться, какая пища действительно человеку полезна, а какая - во вред, разумно было бы снова обратиться к народным традициям.

Здоровое питание - это и есть наше исконно русское питание с его многовековыми традициями, которые передавались из поколения в поколение. Эти традиции были рассчитаны на сохранение здоровья у здоровых людей. Прежде всего, следует отметить, что русская национальная кухня - это традиция питания натуральными продуктами. Продукты, преобладающие в рационе питания славян каждый день, были в основном растительного происхождения. В еде была мера, и никакого излишества, которое ассоциируется почему-то с русской национальной кухней, не было и в помине. К тому же надо вспомнить и о том, что почти полгода уходило на пост, который предполагал умеренность в питании, и ряд ограничений. Своеобразная чистка благотворно сказывалась на организме, с этим соглашаются и специалисты по здоровому питанию.

Сегодня сохранение здоровья – актуальная задача для любого человека. Поэтому собственному здоровью нужно уделять максимум внимания, делая все возможное с целью помочь организму справиться с ежедневными нагрузками и негативными факторами,

в том числе используя народные традиции, накопленные многими поколениями.

ОБЕСПЕЧЕНИЕ ЭКОЛОГИЧЕСКОЙ БЕЗОПАСНОСТИ ОРГАНИЗМА

Петрова А.В., 1 курс, направление подготовки 080100.62
Научный руководитель – к.пед.н., доцент Таланцева В.К.

Человек на всех стадиях своего развития был тесно связан с окружающим миром. Но с появлением высокоиндустриального общества, опасное вторжение человека в природу резко усилилось, расширился объём этого вмешательства, оно стало многообразнее и на сегодняшний день грозит стать глобальной опасностью для организма человечества.

Существуют три основных источника загрязнения атмосферы: промышленность, бытовые котельные, транспорт.

Особое значение имеет распространение радиоактивных веществ в окружающем пространстве. Вредное воздействие на организм человека и окружающую среду оказывают выбросы и сбросы радиоактивных и токсических веществ из систем атомных станций. Основными путями проникновения радиации в организм человека являются еда, воздушный путь и способ циклических осадков.

В настоящее время около 70% рек и озер России из-за загрязнения или засорения утратили свои качества как источники питьевого водоснабжения. В результате этого около половины населения потребляют загрязненную недоброкачественную воду. Это является одной из основных причин снижения продолжительности жизни каждого человека. Учеными и исследователями установлено, что более 400 видов веществ вызывают загрязнение вод. Различают химические, биологические и физические загрязнители.

Учеными предлагаются следующие меры охраны организма при загрязнениях природы:

- на предприятиях целесообразно разграничивать затраты на охрану окружающей среды, связанные с производством продукции

и с доведением продукта до определенного уровня экологического качества, либо с заменой его другим, более экологичным;

- обеспечение организации производства нового, более совершенного оборудования и аппаратуры для очистки промышленных выбросов в атмосферу от вредных газов, пыли, сажи и других веществ;

- проведение соответствующих научных исследований и опытно-конструкторской работ по созданию более совершенной аппаратуры и оборудования для защиты атмосферного воздуха от загрязнения промышленными выбросами;

- осуществление на предприятиях и организациях монтажа и наладки газоочистного и пылеулавливающего оборудования и аппаратуры;

- осуществление государственного контроля за работой газоочистных и пылеулавливающих установок на промышленных предприятиях.

Экологическая безопасность (ЭБ) представляет собой совокупность состояний, процессов и действий, обеспечивающая экологический баланс в окружающей среде и не приводящая к жизненно важным ущербам (или угрозам таких ущербов), причиняемым природной среде и человеку. Объектами ЭБ являются права, материальные и духовные потребности личности, природные ресурсы и природная среда или материальная основа государственного и общественного развития.

Возможными путями воздействия общества на стабилизацию системы являются:

- сокращение техносферы;
- уменьшение потока техногенного загрязнения среды;
- изоляция от среды;
- адаптация к неблагоприятным воздействиям среды;
- депопуляция - уменьшение численности людей;
- социально-культурное влияние;
- сокращение потребностей людей.

Охрана природы является основной задачей нашего века, проблемой, ставшей социальной. Чтобы в корне изменить сложившееся положение, понадобятся целенаправленные и продуманные действия правительства.

СРАВНИТЕЛЬНАЯ ХАРАКТЕРИСТИКА ОТНОШЕНИЯ К ЗДОРОВОМУ ОБРАЗУ ЖИЗНИ СТУДЕНТОВ РОССИИ И ДРУГИХ СТРАН

Сусарина А.А., Савельева О.С., 3 курс, специальность 080502.65
Научный руководитель – к.пед.н., доцент Таланцева В.К.

Актуальность. В настоящее время нельзя найти ни одной сферы человеческой деятельности, не связанной со здоровым образом жизни, поскольку здоровый образ жизни - общепризнанные материальные и духовные ценности общества в целом и каждого человека в отдельности.

Целью нашей работы является провести сравнительную характеристику отношения к здоровому образу жизни студентов России и студентов других стран.

Здоровый образ жизни – это образ жизни, который основан на принципах нравственности, рационально организованный, активный, трудовой, закаляющий и, в то же время, защищающий от неблагоприятных воздействий окружающей среды, позволяющий до глубокой старости сохранять нравственное, психическое и физическое здоровье.

В России одним из главных направлений молодежной политики является формирование отношения к здоровому образу жизни как к личному и общественному приоритету, пропаганда ответственного отношения к своему здоровью. Студенты относятся к числу наименее социально защищенных групп населения, в то время как специфика учебного процесса и возрастные особенности предъявляют повышенные требования практически ко всем органам и системам их организма. Анализ научной литературы, посвященной здоровью студенческой молодежи, показывает, что за время обучения в вузе здоровье студентов не только не улучшается, но и в ряде случаев ухудшается. По данным многих авторов, сами студенты практически не предпринимают никаких мер к укреплению своего здоровья, хотя в рейтинге ценностей ставят здоровье на второе место после образования, вполне понимая, что высокий уровень здоровья дает конкурентные преимущества на рынке труда. Проблема укрепления здоровья студентов на современном этапе, который характеризуется обострением финансовых противоре-

чий в мире, недостатками кадрового обеспечения учреждений здравоохранения, является крайне актуальной для государства и общества.

Отношение студентов к здоровому образу жизни в других странах кардинально отличается. В Америке и Европе в последние годы начался бум борьбы за здоровый образ жизни. Люди считают калории, следят за давлением и весом, занимаются спортом. Быть здоровым стало престижно и модно. К примеру, во многих странах объявлена настоящая война табаку. В Англии разработана большая социальная программа «Курение – убивает».

Америка уже давно пересела на диету и бросила курить. На пропаганду здоровья правительствами и НКО вброшены огромные деньги. И эти деньги сделали свое: американцы знают, что толстые и курящие — это бедняки. Состоявшийся человек строен, здоров и весел.

Выводы. Таким образом, не смотря на возросший интерес молодежи к ведению здорового образа жизни в нашей стране, Российская Федерация всё ещё не может похвастаться тем, что ответственное отношение к здоровью, соблюдение принципов и правил здорового образа жизни весьма популярны. В странах дальнего зарубежья здоровый образ жизни, действительно, не просто пустые слова. Уже со школьного возраста детям прививается любовь к спорту и активному образу жизни, а всё это – видимый результат популярности и уважения к людям, занимающимся спортом.

СРАВНИТЕЛЬНАЯ ХАРАКТЕРИСТИКА ОТНОШЕНИЙ К ЗАНЯТИЯМ ФИЗИЧЕСКОЙ КУЛЬТУРОЙ У ЗАНИМАЮЩИХСЯ И НЕ ЗАНИМАЮЩИХСЯ ФИЗИЧЕСКОЙ КУЛЬТУРОЙ И СПОРТОМ

Савогина Л.О., 3 курс, специальность 080105.65
Научный руководитель – к.пед.н., доцент Пьянзина Н.Н.

Современное общество придает большое значение физической культуре и спорту, разными способами вырабатывая у людей желание ими заниматься.

Нами с целью выявления отношения к занятиям физической культуре и спорту в Чебоксарском институте экономики и менеджмента было опрошено 15 человек. Респонденты были разделены на людей занимающихся и не занимающихся физической культурой и спортом.

Выявлено, что в основном в анкетированной группе - любители, и это уже дает неплохие результаты (14 опрошенных). Конечно, не у всех есть возможность (а может быть и желание, что тоже характерно для наших студентов (3 человека)) выезжать на природу, но все-таки они как-то стараются вести более- менее активный образ жизни (4 человека), соблюдать хоть какой-то режим дня (3 человека), что немаловажно и иногда ходить пешком (3 человека). Спорт в нашем городе развивается, спортивная культура потихоньку растет, но не все еще приобщили себя к спортивной деятельности (вообще не занимается спортом только 1 человек). Многие только увлекаются играми по телевизору, но большинство все же старается хоть немного заниматься, помимо учебы, работы и других дел (14 человек).

Возможно, что причины недостаточной ориентации людей на здоровье и слабой ориентации на высокий уровень физического развития это - недостаточная мотивация, неразвитость культурно-исторических традиций, стимулирующих здоровый образ жизни и физическое совершенство. Озадаченность молодых людей проблемами материально обеспеченной жизни, достижения высокого статуса, профессиональная ориентация и трудоустройство, а также желание устроить свою личную жизнь отесняют на второй план ценности здоровья и физического совершенства.

ВЗАИМОСВЯЗЬ ДУХОВНО-ПРАВСТВЕННЫХ АСПЕКТОВ И ЗДОРОВЬЯ ЧЕЛОВЕКА

Сергеева Е.Ю., 2 курс, направление подготовки 080100.62
Научный руководитель – к.пед.н., доцент Таланцева В.К.

Актуальность. Этап развития современного общества Российской Федерации связан с демографическим кризисом, снижением продолжительности жизни и психического состояния здоровья на-

селения страны, что бесспорно вызывает беспокойство многих ученых и специалистов. Данные указывают на то, что в современном обществе особую актуальность приобретают вопросы здоровья нации и комплекс проблем, связанных со здоровым образом жизни.

Не менее трагичен и кризис личности, порождающий кризис семьи: при живых родителях 4,5 млн. детей-сирот, прослеживается стойкий рост наркомании и алкоголизма, частые суициды в подростковой и молодежной среде [3]. Эти и многие другие факты подтверждают, что современная нация России по-настоящему находится в крайне тяжелой ситуации. В Российской Федерации происходит снижение нравственного и духовного уровня. Это не может не вызывать беспокойства, так как сохранение существующих тенденций грозит обществу губительными последствиями [1].

Несомненно, что в немалой степени именно ценностно-мировоззренческие ориентации, ставшие для человека лично значимыми, определяют его целесообразное поведение. Именно духовно-нравственная культура имеет непосредственное отношение к формированию здорового, или «праведного» образа жизни [1]. Духовно-нравственное состояние современной молодежи - это скорее состояние поиска и пробуждения, нежели твердой осознанной позиции. Такое состояние в принципе характерно для молодежного «поискового» сознания, когда вопросов и исканий больше, чем стойких убеждений [2].

Цель: рассмотреть взаимосвязь духовно-нравственных аспектов и здоровья человека.

Результаты исследования: Проблема приобщения к духовно-нравственным ценностям, воспитания нравственности у современной молодежи является наиболее актуальной в настоящее время, поскольку моральные ценности и принципы имеют абсолютное значение потому, что несоблюдение этих моральных правил приводит к разрушению психо-эмоциональной жизни, затем к потере физического здоровья и в итоге жизни в целом.

Болезни и страдания людей являются результатом нарушения программных и забытых приоритетов морали и нравственности и как итог глобальной дестабилизации. Причины болезни разнообразны, но все они могут быть сведены в группы: механические, физические, химические, биологические, психогенные [2].

Оставленные нашими предками знания, позволяют нам избавляться от причин болезней, а не бороться с их последствиями. В первую очередь это связь негативных духовно-нравственных аспектов жизни человека (его характер, убеждения, мысли, привычки и т.д.) с физическим отражением в виде конкретных недугов. Эти знания помогут разобраться в корне проблемы. Но поменять свои мысли, и убрать причину - может только сам человек [1].

Выводы: Духовно-нравственные аспекты неразрывно связаны с физическим здоровьем нации. Тесная взаимосвязь духовного и физического является настолько бесспорной, что игнорировать её невозможно. По этой причине необходимо акцентировать внимание общественности, подчеркивая, что у каждой практической болезни есть свои духовные причины и свои корни.

Список литературы:

1. Данилюк, А.Я. Концепция духовно-нравственного развития и воспитания личности / А.Я. Данилюк. - М.:Просвещение, 2011. – 24с.
2. Дичев, Т. Психоэнергетика и духовное здоровье / Т. Дичев. – Новый центр, 2004. – 176с.
- 3.<http://la-voile.ru/narkoticheskaya-zavisimost/327-statistika-narkomaniiv-rossii.html>

ПУТЬ К ДОЛГОЛЕТИЮ

Ткаченко Т.А., 1 курс, направление подготовки 080100.62
Научный руководитель – доцент, к.пед.н. Таланцева В.К.

Долголетие – продолжительность жизни выше среднего срока жизни человека. Жизнь современника значительно удлинилась за счет многих лет его активной деятельности.

Всемирная организация здравоохранения (ВОЗ) отмечает, что в 53 странах европейского бюро здоровье населения улучшилось, а продолжительность жизни выросла с 1980 года на пять лет, но сохраняется большой разрыв между мужчинами и женщинами, а также между странами.

По данным ВОЗ, дольше всех живут испанки, средняя продолжительность жизни которых - 85 лет. На втором месте францужен-

ки с84,8 года. Нижнюю строчку рейтинга среди женщин занимают киргизки, которые в среднем живут до 73 лет. Среди мужчин дольше всех живут израильтяне - в среднем 80,1 года. Жители Великобритании - 78,4 года, испанцы - 78,8 года. Нижнюю строчку в этом списке занимают мужчины из России - 62,8 года.

Общеизвестно, что смертность мужчин выше. Многие объясняют существенные различия в продолжительности жизни мужчин и женщин:

- социальными факторами - особенности труда и быта мужчин - значительный травматизм, алкоголизм и курение;

- половые различия - у мужчин в больших количествах синтезируются андрогены, у женщин - эстрогены. Эстрогенам принадлежит защитная роль.

- особенности генетического аппарата;

- семейное положение людей. По данным демографического департамента ООН, во всех странах мира холостые, вдовцы и разведенные живут меньше, чем женатые, на женщин же семейное положение не влияет.

Ученые утверждают, что человек генетически «запрограммирован» на продолжительность жизни 120-150 лет. Однако живет он гораздо меньше. Тому виной непобежденные еще различные заболевания, бремя стрессов, нарастающие экологические беды и неправильный образ жизни.

Ученые обнаружили, что долгожители, прежде всего, отличаются невосприимчивостью к болезням. Для них характерен высокий жизненный тонус, который достигается любым творческим трудом, а чем активнее нервная система человека, тем дольше живет человек.

Адекватная физическая культура является основным средством, задерживающим старение. Одними из самых популярных упражнений, рекомендованных для профилактики, оздоровления являются бег, ходьба, плавание, велосипедные прогулки, лыжный спорт. Также трудно ожидать эффекта без дополнительных мер: правильного питания, закаливания, здорового образа жизни. Ключ к долголетию в значительной мере - это поддержание хорошего здоровья.

Ученые рекомендуют нижеперечисленные советы, которые помогут прожить долгую жизнь:

1. Физическая активность задерживает процесс старения.
2. Отказ от разного рода вредных зависимостей.
3. Правильное питание.
4. Позитивное отношение к жизни.
5. Наличие семьи, детей, внуков.
6. Своевременное снятие стресса. Держать гнев в себе - деструктивная позиция, с ним нужно расставаться.
7. Тренировка памяти и ума.

Следуя этим советам, можно увеличить продолжительность и улучшить качество своей жизни!

Таким образом, следует заключить, что долголетие человека зависит не только от влияния внешней среды, но и главным образом, от образа жизни и деятельности самого человека. Здоровый образ жизни, востребованность в семье и обществе - это то, что необходимо для сохранения здоровья и благополучия в пожилом возрасте.

ЗДОРОВАЯ ЛИЧНОСТЬ КАК РЕЗУЛЬТАТ САМОРАЗВИТИЯ

Юсубжанова Г.А., 1 курс, направление подготовки 080100.62, о/з
Научный руководитель – к.пед.н., доцент Таланцева В.К.

Здоровая личность – это человек, реализующий свой потенциал на все сто процентов, добившийся в своей жизни определенных результатов и продолжающий достигать все новые и новые успехи. Это личность, стремящаяся все время развиваться, и как только она это перестает делать, начинается процесс ее деградации.

Саморазвитие, как и любой процесс, состоит из нескольких этапов. Первое с чего начинается саморазвитие индивидуума – это самопознание: человек мысленно идентифицирует себя со своим идеалом. На втором этапе человек находит недостатки, которые ему мешают достичь положительных результатов. И здесь большую роль играет принятие себя: если человек объективно способен принять все свои недостатки, он начнет работать над тем, чтобы их исправить.

Процесс саморазвития является ключом ко всем жизненным успехам.

Последний шаг основан на действиях. На этом этапе требуются определенные усилия, которые будут необходимы для достижения своих целей.

Человек со здоровой личностью является хорошо сбалансированным и свободным от стрессов. В этих людей хорошо развиты самодисциплина и самоконтроль. Они честны перед собой, имеют способность понимать других, и они хорошо знают, как обращаться с людьми. У них сильная вера в себя. Они имеют свое мнение, вместо того чтобы следовать мнению большинства. Психологически здоровым и довольным человек достигает счастья и принимает жесткие усилия выйти за рамки, в процессе самореализации. Именно такие здоровые люди способствуют счастью и здоровью общества. Здоровый человек обладает индивидуалистической единственностью в его характере и личности.

Научное издание

Материалы научно-практической конференции
Чебоксарского института экономики и менеджмента (филиал) фе-
дерального государственного бюджетного образовательного учре-
ждения высшего профессионального образования
«Санкт-Петербургский государственный политехнический уни-
верситет» в рамках Дней науки

Сборник научных трудов

Материалы представлены в авторской редакции
Ответственность за содержание материалов несут авторы

Научный редактор С. Н. Зверева

Компьютерная верстка О. В. Антоновой

Чебоксарский институт экономики и менеджмента (филиал)
ФГБОУ ВПО «Санкт-Петербургский государственный
политехнический университет»
428000, г. Чебоксары, ул. К. Маркса, 60

Лицензия Федеральной службы по надзору в сфере образования и науки
серия 90Л01 №0000700, зарегистрирована 21.03.2013 г.

Подписано в печать 26.03.2013. Формат 60*84/16.

Бумага офсетная. Печать оперативная.

Усл.печ.л. 25,25. Тираж 500 экз. Заказ № ____

Отпечатано с готовых оригиналов
В типографии ИП Варламов В.М.
г. Чебоксары, ул. Сверчкова, 6б
тел. (8352) 41-00-83